

# آشنایی با اصول

## گودبرداری و تخریب

معاونت آموزش و کارآفرینی جهاددانشگاهی استان زنجان



دوره های ضمن خدمت کارکنان بنیاد مسکن

بِسْمِ اللَّهِ الرَّحْمَنِ الرَّحِيمِ

# آشنایی با مبانی گودبرداری و سازه های نگهبان



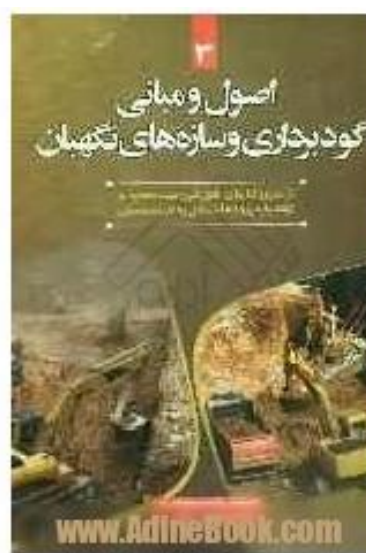
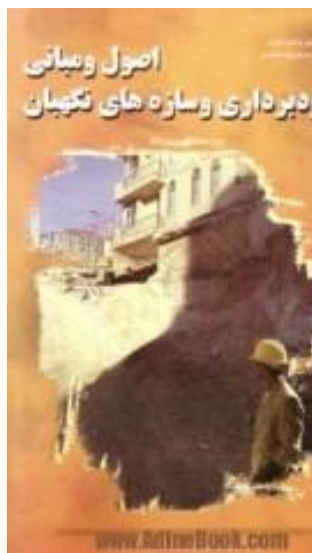
ارائه دهنده:

**ناصر تیموری**

**کارشناس ارشد سازه**

# منابع و مراجع

- ❑ اصول و مبانی گودبرداری و سازه های نگهبان - تالیف امیر سرمد نهري و سيد محسن كردان
- ❑ اصول و مبانی گودبرداری و سازه های نگهبان - تالیف : حمید رضا اشرفی
- ❑ توصیه هایی برای گودبرداری سنتی متداول در مجاورت ساختمان همسایه - تالیف : علی فاخر و سمیه صادقیان و علی ناسخیان
- ❑ روش های اجرایی گودبرداری و سازه های نگهبان - تالیف : رضا عبداللهی
- ❑ مبحث هفتم مقررات ملی ساختمان - پی و پی سازی
- ❑ دستورالعمل اجرایی گودبرداری های ساختمانی - وزارت راه و شهرسازی
- ❑ جزوات مختلف موجود در اینترنت و سایت های علمی دیگر و .....



وزارت راه و شهرسازی  
معاونت مسکن و ساختمان

مقررات ملی ساختمان ایران  
مبحث هفتم  
پی و پی سازی

دفتر مقررات ملی ساختمان  
ویرایش سوم- ۱۳۹۲



# فهرست مطالب

مقدمه ای بر مهندسی ژئوتکنیک و گودبرداری

فصل اول : مروری بر مکانیک خاک

فصل دوم : شناسایی های ژئوتکنیکی

فصل سوم : روشهای مختلف پایدار سازی گود

فصل چهارم: ایمنی در گودبرداری

فصل پنجم:وظایف و مسئولیت ها

# کاربردهای مهندسی ژئوتکنیک



انواع پی ها

دیوارهای حایل

سدهای خاکی و بتنی و ...

خطرات طبیعی (زمین لغزش، زلزله، ...)

انواع ژئوسنتتیک ها و تسلیح خاک

تونلسازی

گودبرداریهای عمیق و پایدارسازی گود

بهسازی زمین

ژئوتکنیک زیست محیطی

ابزارهای دقیق و ...

# تعریف گودبرداری

□ گودبرداری به هر گونه حفاری و خاکبرداری در تراز پایین‌تر از سطح طبیعی زمین یا در تراز پایین‌تر از زیر پی ساختمان مجاور می‌شود. گودبرداری برای اهداف مختلفی مانند تخریب یک ساختمان فرسوده برای ساخت مجدد، رسیدن به تراز بکر، حفاظت فوندانسیون‌ها در برابر یخبندان، احداث کانال‌ها، احداث مخازن زیر زمینی و ... انجام می‌شود.

□ این عملیات یکی از کارهای پیچیده و خطرناک مهندسی به شمار می‌رود. به منظور حفظ جان انسان‌های داخل و خارج از گود، محافظت از ساختمان‌های مجاور و فراهم آوردن شرایط ایمن و مطمئن جهت انجام کار، دیواره‌های گود باید پایدارسازی شود. سازه‌های نگهبان انواع مختلفی دارد که با توجه به نوع خاک، عمق گودبرداری و حساسیت ساختمان‌های مجاور گود انتخاب می‌شود.

# خطرات و اهداف ایمن سازی گودبرداری

❑ خطرات گودبرداری:

❑ ریزش دیواره ها و سقوط آوار ( مهمترین و پرریسک ترین خطر در محیط های حفاری و گودبرداری می باشد )

❑ خطرات ناشی از برخورد و ایجاد صدمات به تاسیسات همانند گاز، برق، آب و ...

❑ سقوط از ارتفاع

❑ مسمومیت ناشی از استنشاق بخارات و گازهای سمی

❑ خفگی ناشی از کمبود اکسیژن

❑ اهداف اصلی ایمن سازی گودبرداری

❑ حفظ جان انسان های داخل و خارج از گود .

❑ حفظ اموال داخل و خارج از گود .

❑ فراهم آوردن شرایط ایمن و مطمئن برای اجرای کار

# نشانه‌های خطر ناک بودن گود

## ❑ ضعیف یا حساس بودن ساختمان مجاور

❑ مواردی نظیر عدم وجود اسکلت، ضعیف بودن ملات دیوارها و علائم ضعف اجرایی ساختمان، وجود ترک و شکستگی یا نشست و شکم دادگی دیوارها از این جمله‌اند. وجود دیوار مشترک بین ساختمان مورد نظر برای تخریب و ساختمان مجاور آن نیز غالباً می‌تواند منبع ایجاد مشکل باشد.

## ❑ ضعیف بودن خاک

❑ معمولاً هر چه خاک محل ضعیف تر باشد خطر بیشتری برای ریزش گود و تخریب ساختمان‌های مجاور وجود دارد. خاک‌های دستی بارزترین نمونه خاک‌های ضعیف هستند.

## ❑ عمیق بودن گود

❑ معمولاً هر چه عمق گود بیشتر شود خطر بیشتری کارکنان و ساختمان‌های مجاور را تهدید می‌کند. در سال‌های اخیر با افزایش تراکم ساختمانی، نیاز به پارکینگ و انباری و سطوح مشاع دیگر افزایش یافته و باعث افزایش تعداد طبقات زیرزمین شده است. باید توجه شود که با افزایش عمق گود، خطر ریزش آن به مراتب افزایش می‌یابد. با افزایش عمق گودها و افزایش ارزش ساختمان‌ها و تأسیسات مجاور، گودبرداری غیر فنی بسیار خطرناک بوده و خسارات جانی و مالی جبران ناپذیری را در پی دارد.

# نشانه‌های خطر ناک بودن گود

## ❑ مدت بازماندن گود

❑ معمولاً با افزایش زمان بازماندن گود حتی اگر بارندگی یا تغییرات جوی مطرح نباشد خطر ریزش گود بیشتر می‌شود اما افزایش زمان بازماندن گود به ویژه در فصل‌های بارندگی و رطوبت (زمستان و بهار)، با وقوع بارش‌هایی گاه سنگین و سیل آسا همراه است که با اشباع خاک و یا جاری شدن آب‌های سطحی خطر ریزش گود را به مراتب افزایش می‌دهد.

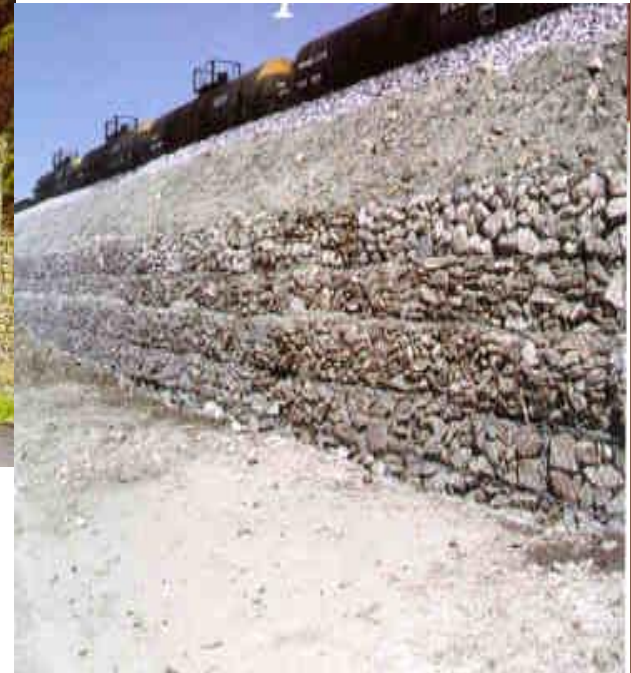
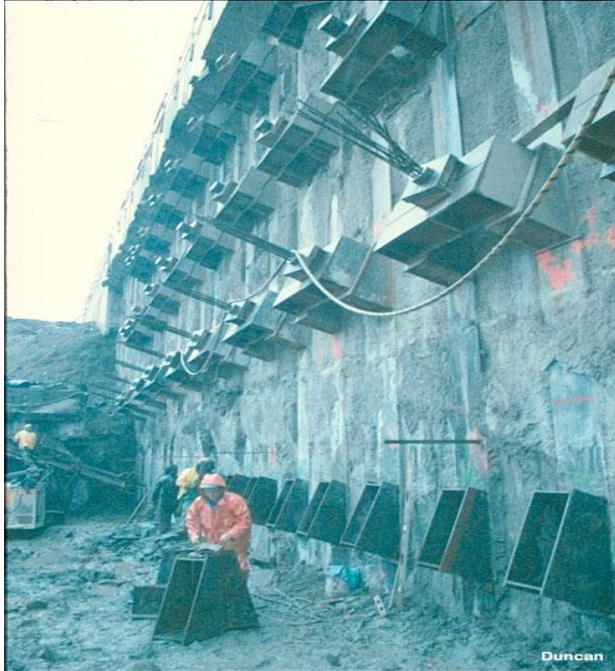
## ❑ آب‌های سطحی و زیرسطحی

❑ معمولاً وجود سطح آب زیرزمینی بالا خطر ریزش گود را افزایش می‌دهد به ویژه بعد از چند روز از انجام عملیات گودبرداری و به تعادل رسیدن سطح آب زیرزمینی. جریان‌های آب‌های سطحی نیز از عواملی هستند که می‌توانند باعث فرسایش خاک گود و اشباع شدن آن شده و به افزایش خطر ریزش گود کمک کنند. دور نگه داشتن جریان آب‌های سطحی موجود یا محتمل (مثلاً در اثر بارندگی) از مهم‌ترین و اصلی‌ترین قدم‌های اولیه حفاظت گود است.



# کودبرداری های عمیق

□ گابیون ها و انکرها و ...





# گودبرداری های عمیق

روشهای مختلف گودبرداریهای عمیق و طراحی سیستم سازه های نگهبان





# گودبرداری های عمیق

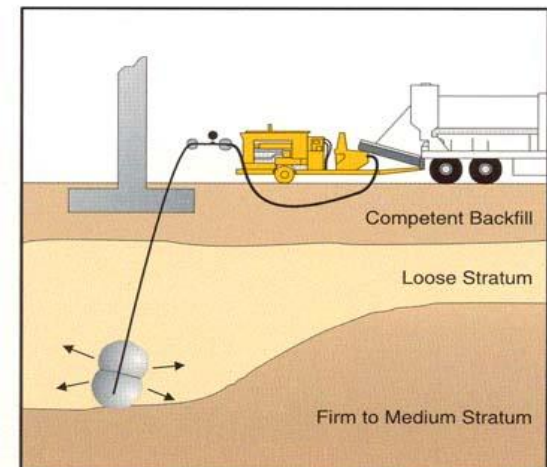
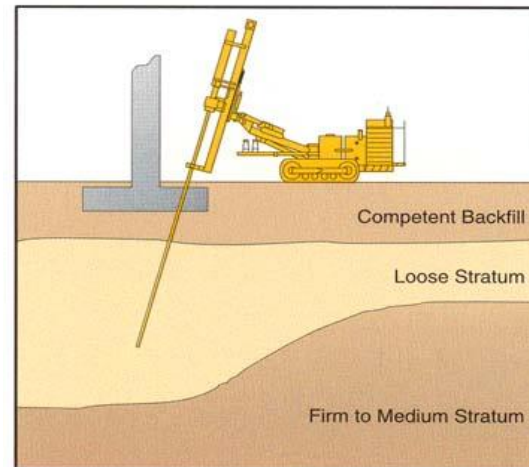
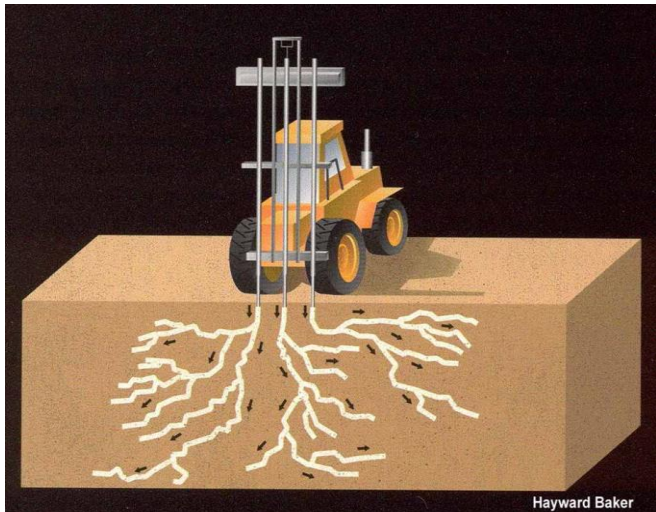
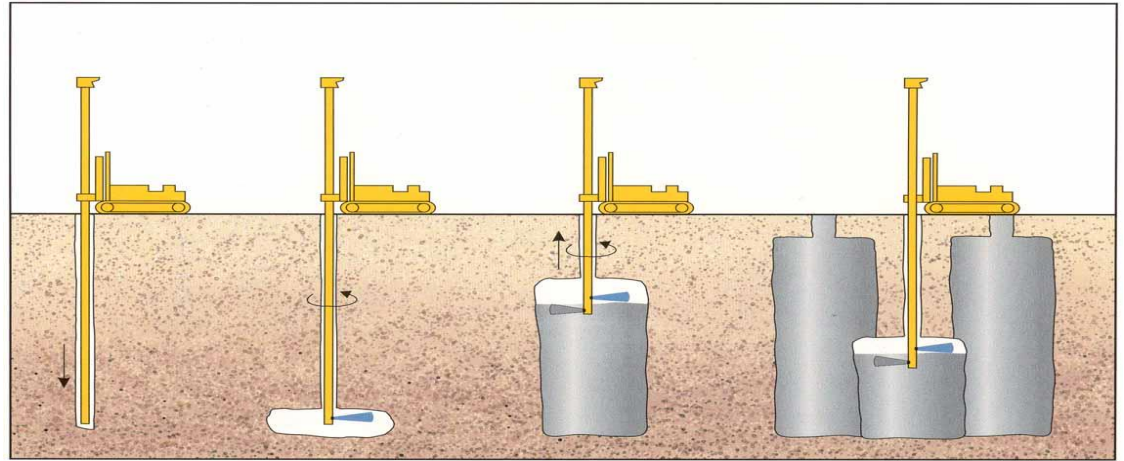
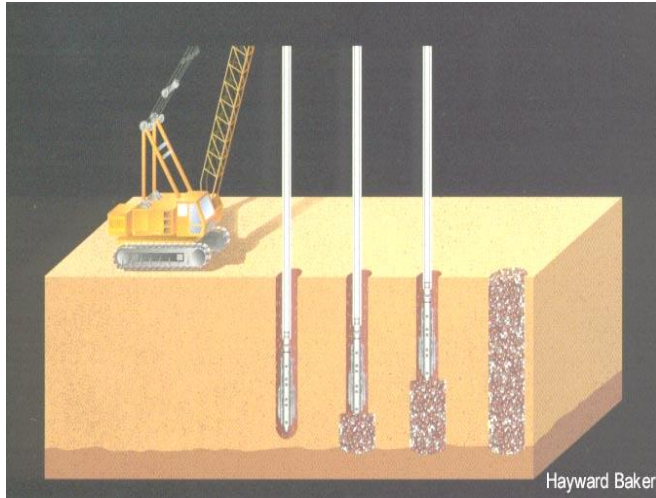
□ شیت پایل (شمع های صفحه ای)





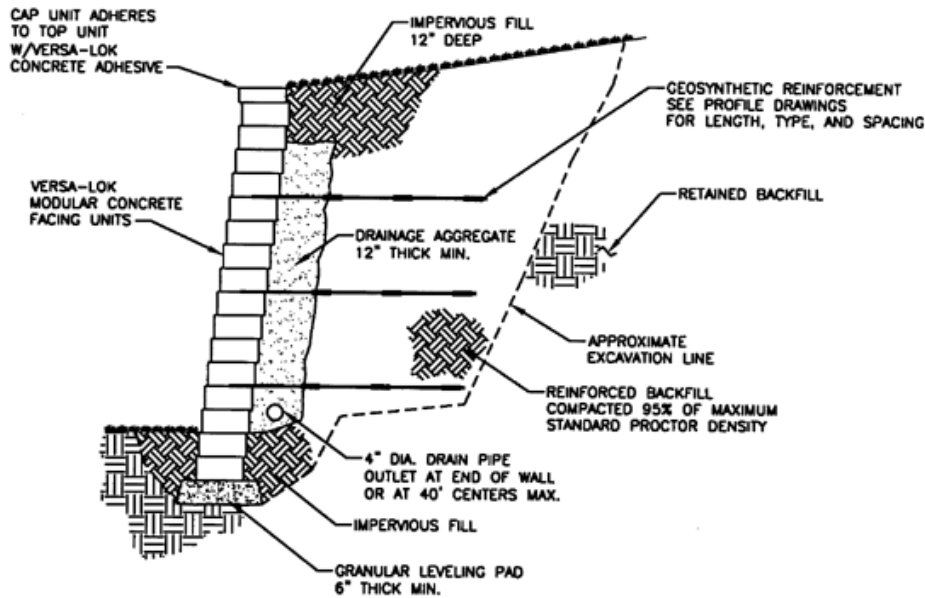
# بهسازی خاکها جهت گودبرداری های عمیق

از جمله روشهای تزریق، ستون سنی، تراکم دینامیکی، اختلاط خاک و تزریق با جت



# استفاده از ژئوسنتتیک ها در پایدار سازی گودهای عمیق

□ بعنوان مسلح کننده و فیلتر و زهکش و آبنندی کننده .



TYPICAL SECTION—REINFORCED RETAINING WALL

MODULAR CONCRETE UNIT  
SCALE: NONE





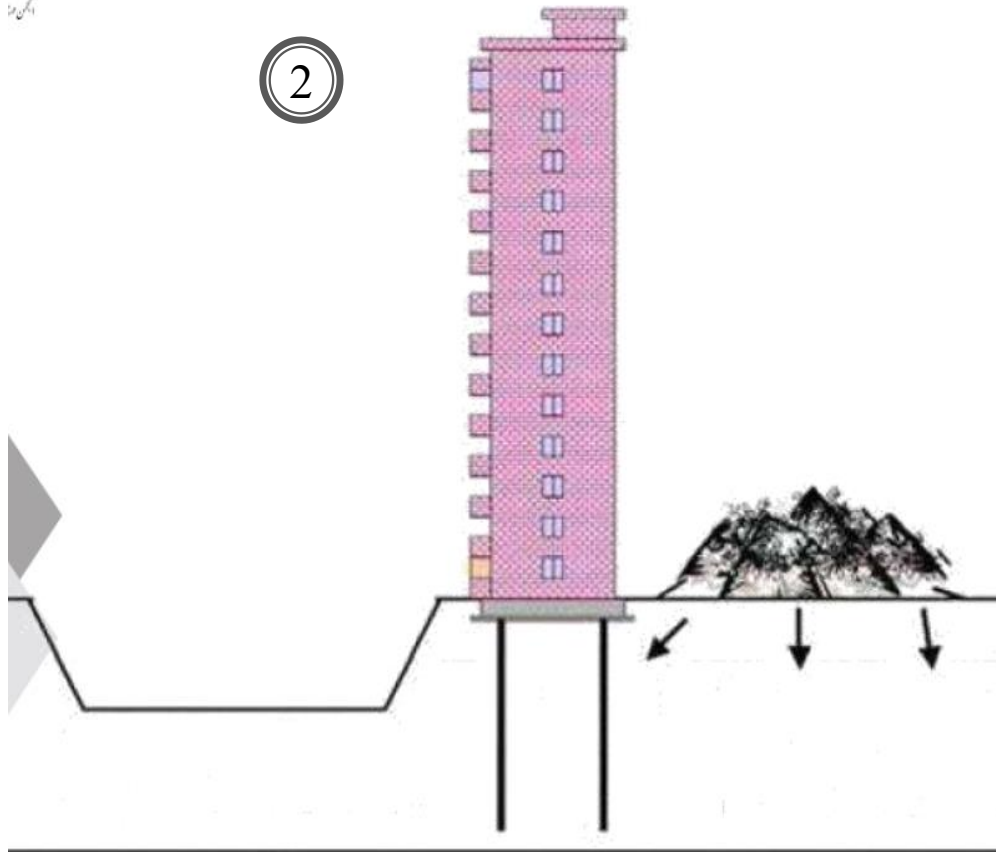
# خطرات کودبرداری غیر اصولی



# مکانیزم واژگونی

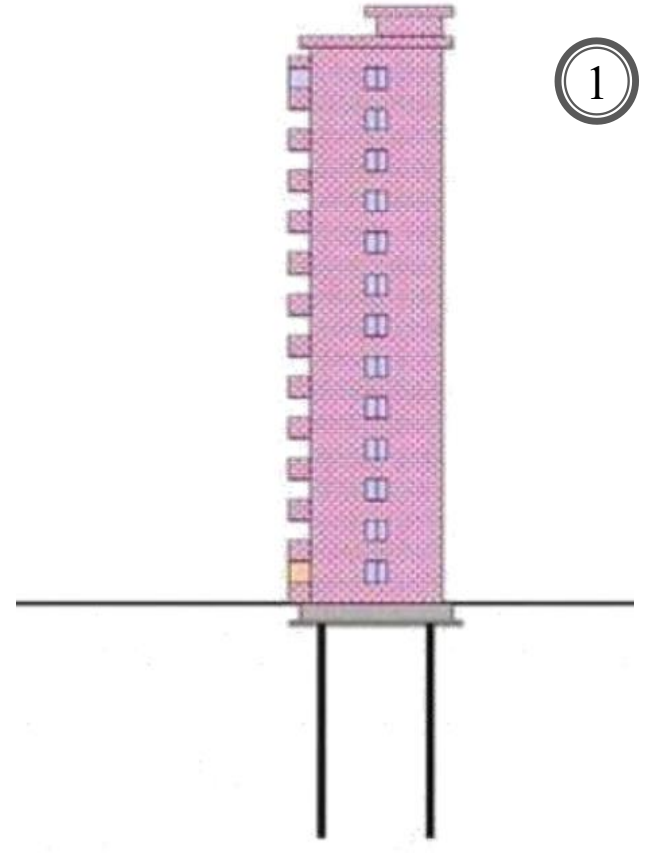
آبشار

2



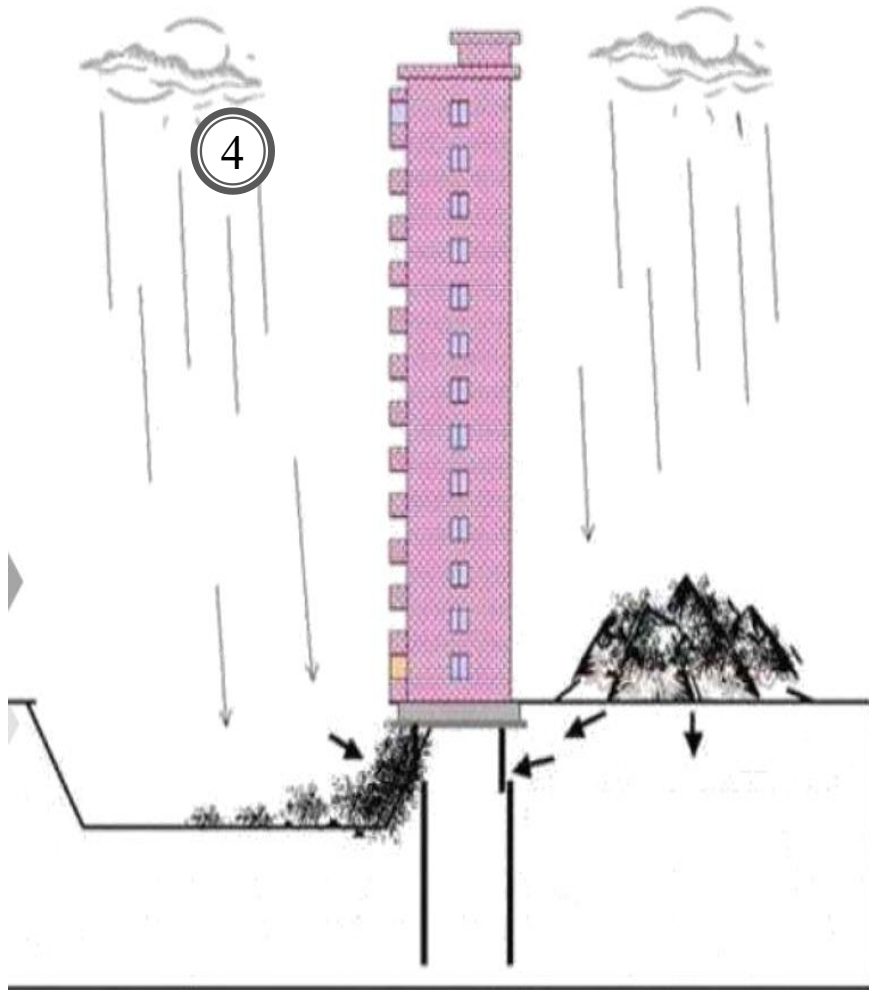
حفاری قسمت جنوبی و دپوی خاک در قسمت شمالی ساختمان

1

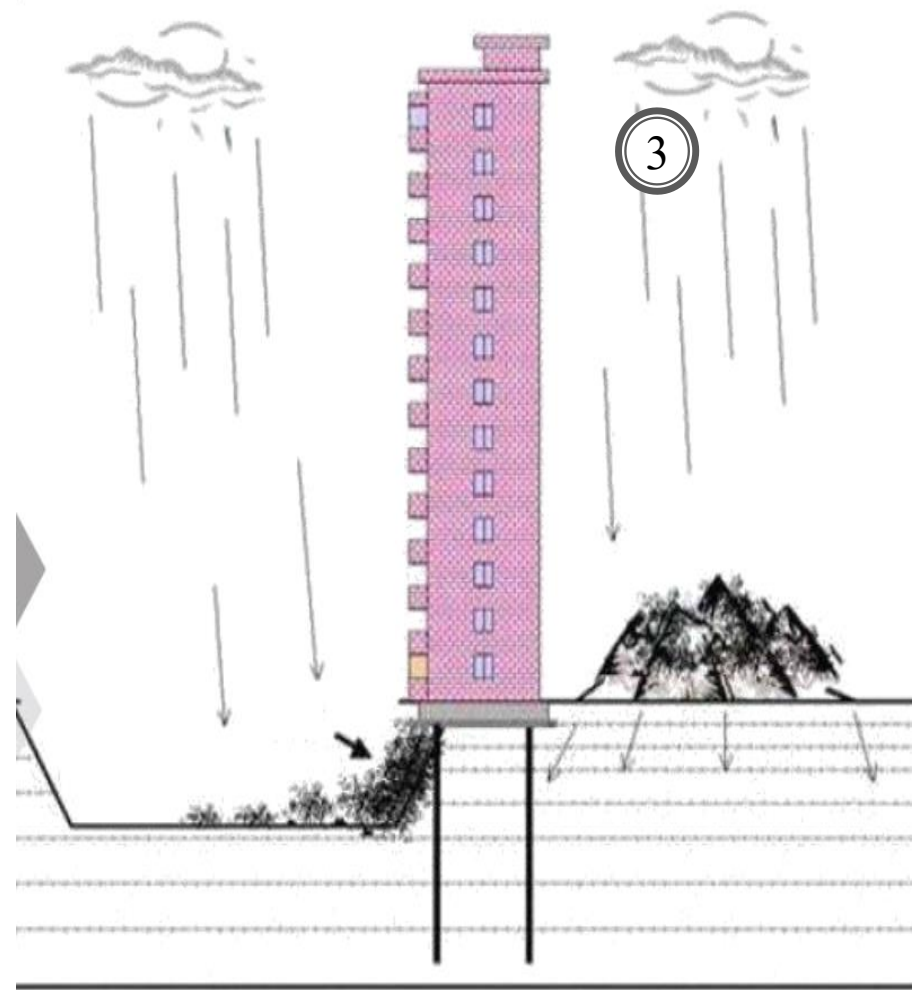


احداث ساختمان

# مکانیزم واژگونی



تغییر مکان ناگهانی ساختمان و گسیخته شدن شمع‌ها در اثر فشار جانبی

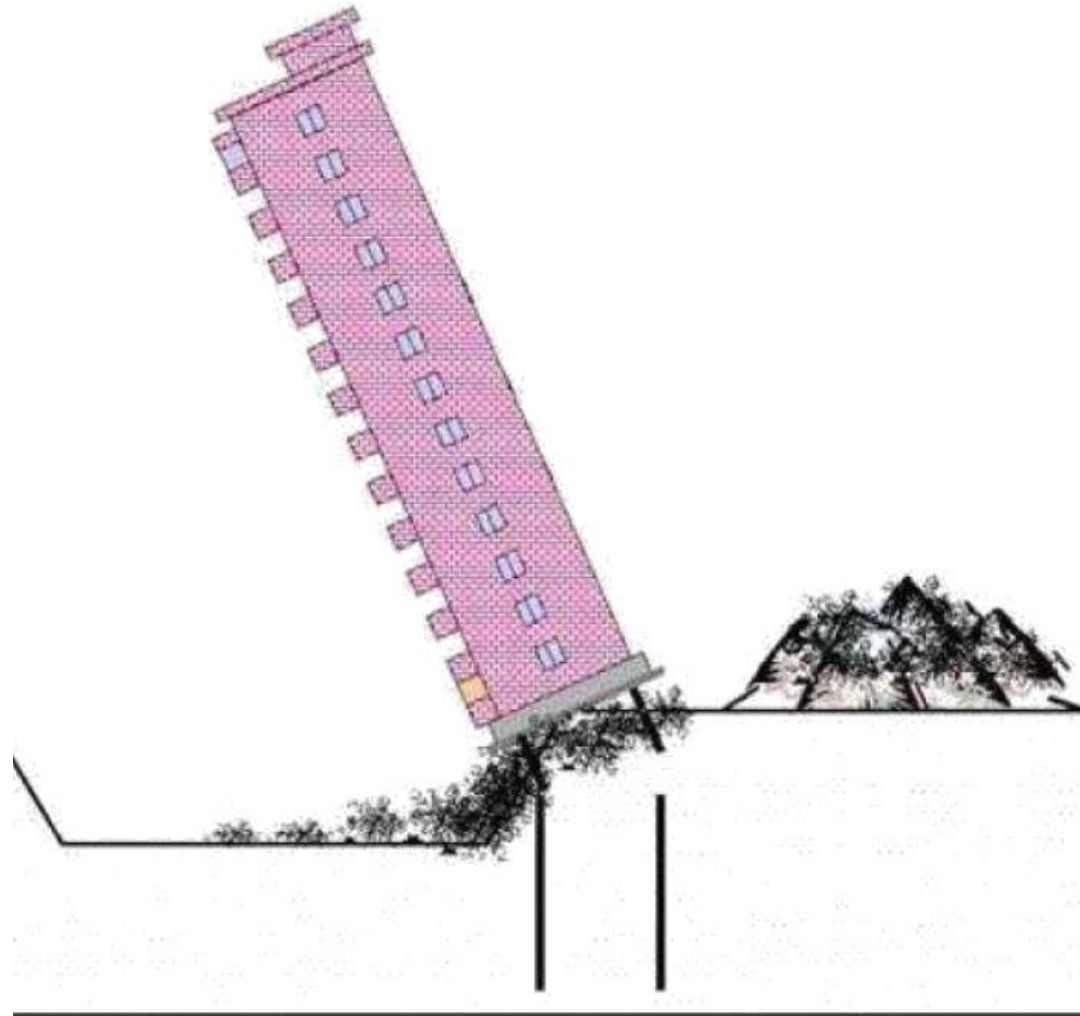


بارش باران و تراوش آب به زیر پی ساختمان



# مکانیزم واژگونی

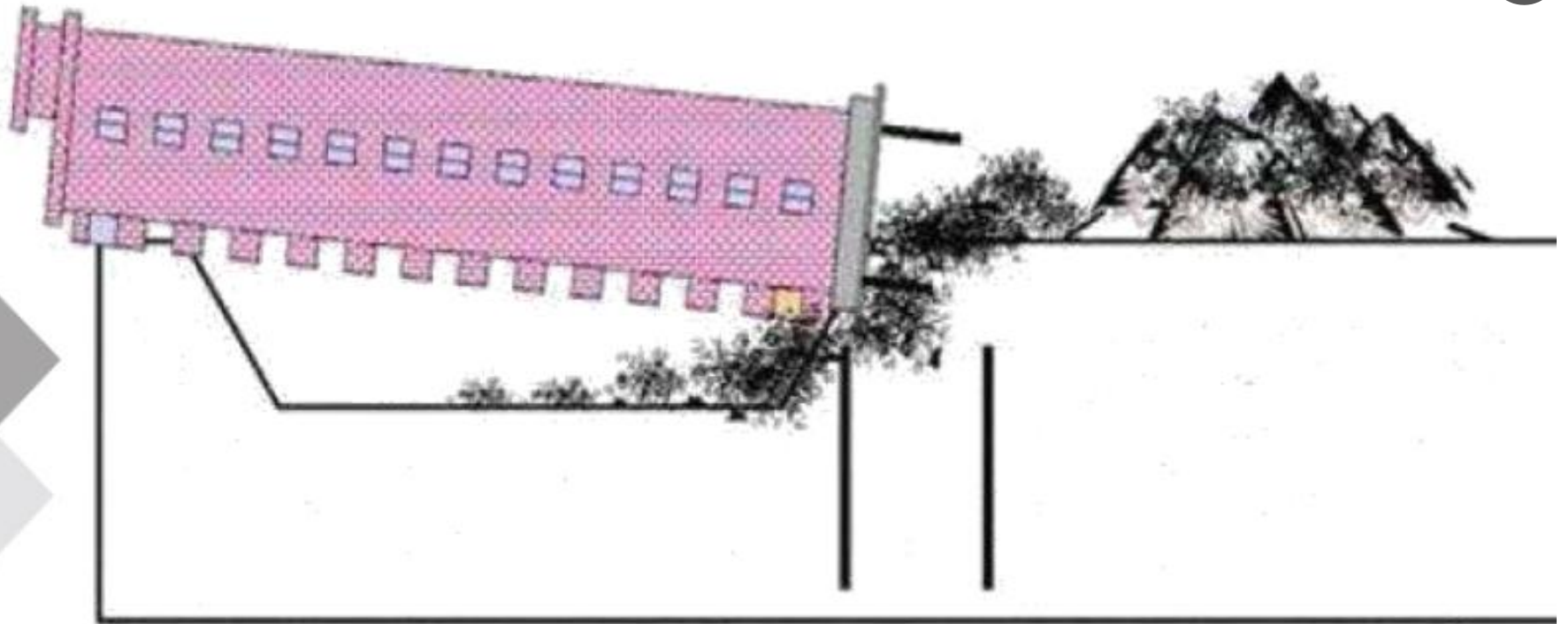
5



شکسته شدن شمع ها و سقوط ساختمان از سمت جنوبی

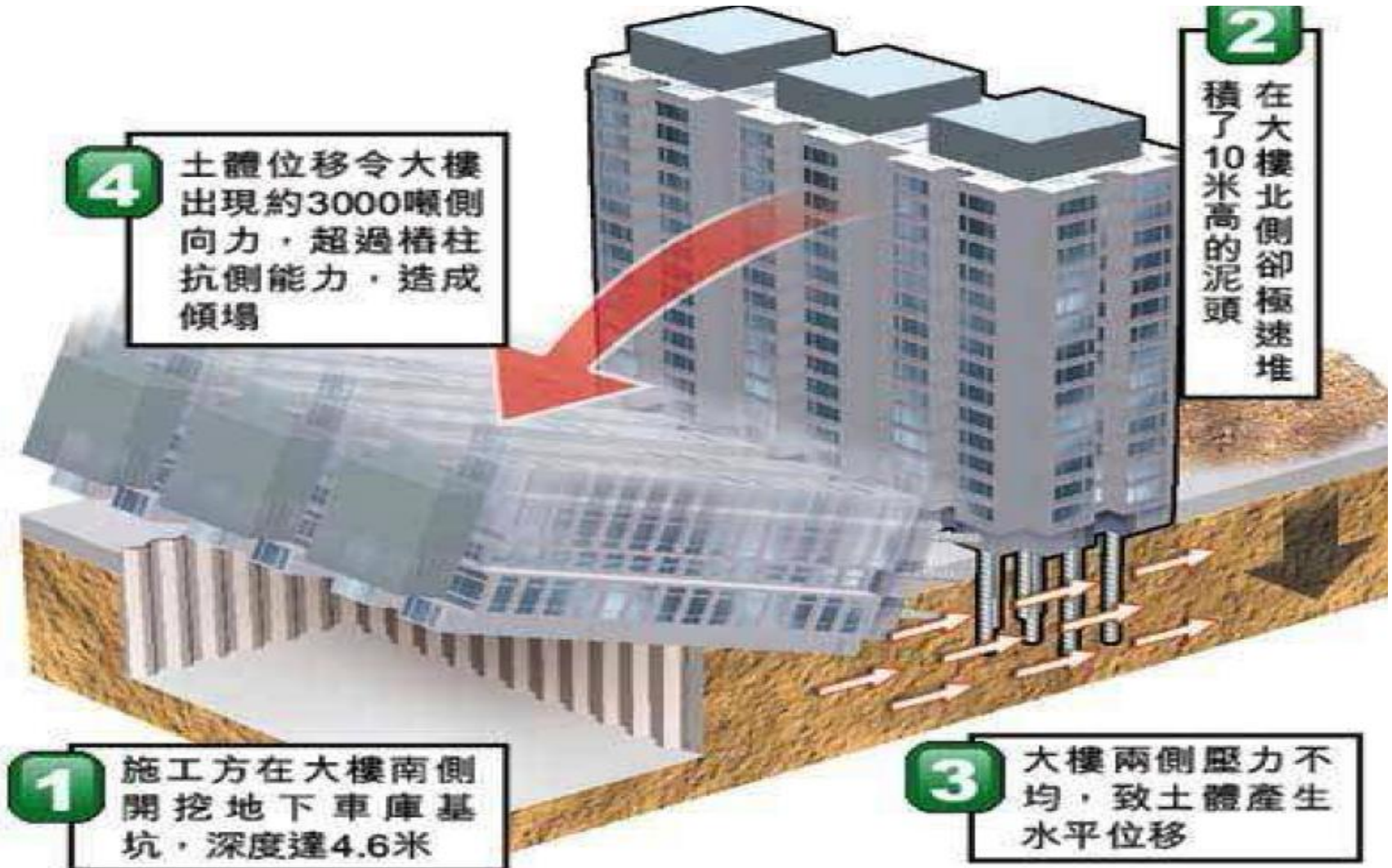
# مکانیزم واژگونی

6



سقوط ساختمان بصورت یکپارچه و بدون از هم گسیختگی ترکیب ساختمان

# مکانیزم واژگونی





# حوادث کودبرداری غیر اصولی







Dubai Construction Update  
Imre Solt - 2007



Dubai Construction Update  
Imre Solt - 2007





# حوادث گودبرداری غیر اصولی



خبرگزاری فارس

جمع آوری 800 معناد خبابانی در استان زنجان

گروه استانها / حوزه اردبیل

شماره: 13910531000366 91/05/31 - 11:27

در محله ملاهادی اردبیل  
**گودبرداری غیر اصولی در اردبیل حادثه**  
**آفرید**  
خبرگزاری فارس: گودبرداری غیر اصولی این بار در محله ملاهادی اردبیل حادثه آفرید.

به گزارش خبرگزاری فارس از اردبیل، در این حادثه که صبح امروز رخ داد در ادامه سریال تکراری گودبرداری غیراستاندارد یک واحد مسکونی به صورت 100 درصد تخریب شد و تمام وسایل و امکانات این منزل مسکونی از بین رفت.

در این حادثه تلخ و به دنبال گودبرداری یک واحد مسکونی بافت فرسوده در محله ملاهادی اردبیل منزل مجاور به یکباره فرو ریخت و با شنیدن صدای مهیب انفجار گاز و همچنین تخریب انشعاب آب و برق ساکنین منطقه و همسایگان در محل حادثه حاضر شده و شاهد تخریب 100 درصدی یک واحد مسکونی

جدول فوتبال  
طلا، سکه و ارز  
شاخص بورس  
قیمت خودرو  
گروه های خبری  
صفحه اصلی  
عناوین کل اخبار  
اخبار برگزیده  
اجتماعی  
اقتصادی  
بین الملل  
سیاسی  
سبک زندگی

فصل دوم

112

# روشهای مختلف پایداسازی گود



# تعریف گودبرداری

□ گودبرداری به هر گونه حفاری و خاکبرداری در تراز پایین‌تر از سطح طبیعی زمین یا در تراز پایین‌تر از زیر پی ساختمان مجاور اطلاق می‌شود. گودبرداری برای اهداف مختلفی مانند تخریب یک ساختمان فرسوده برای ساخت مجدد، رسیدن به تراز بکر، حفاظت فوندانسیون‌ها در برابر یخبندان، احداث کانال‌ها، احداث مخازن زیر زمینی و ... انجام می‌شود.

۱۲-۹-۱-۲ گود برداری

به هرگونه حفاری و خاکبرداری در تراز پایین‌تر از سطح طبیعی زمین یا تراز زیر پی ساختمان مجاور گودبرداری اطلاق می‌شود.

# خطرات و اهداف ایمن سازی گودبرداری

## ❑ خطرات گودبرداری:

- ❑ ریزش دیواره ها و سقوط آوار ( مهمترین و پرریسک ترین خطر در محیط های حفاری و گودبرداری می باشد )
- ❑ خفگی ناشی از کمبود اکسیژن
- ❑ خطرات ناشی از برخورد و ایجاد صدمات به تاسیسات همانند گاز، برق، آب و ...
- ❑ مسمومیت ناشی از استنشاق بخارات و گازهای سمی
- ❑ سقوط از ارتفاع

## ❑ اهداف اصلی ایمن سازی گودبرداری

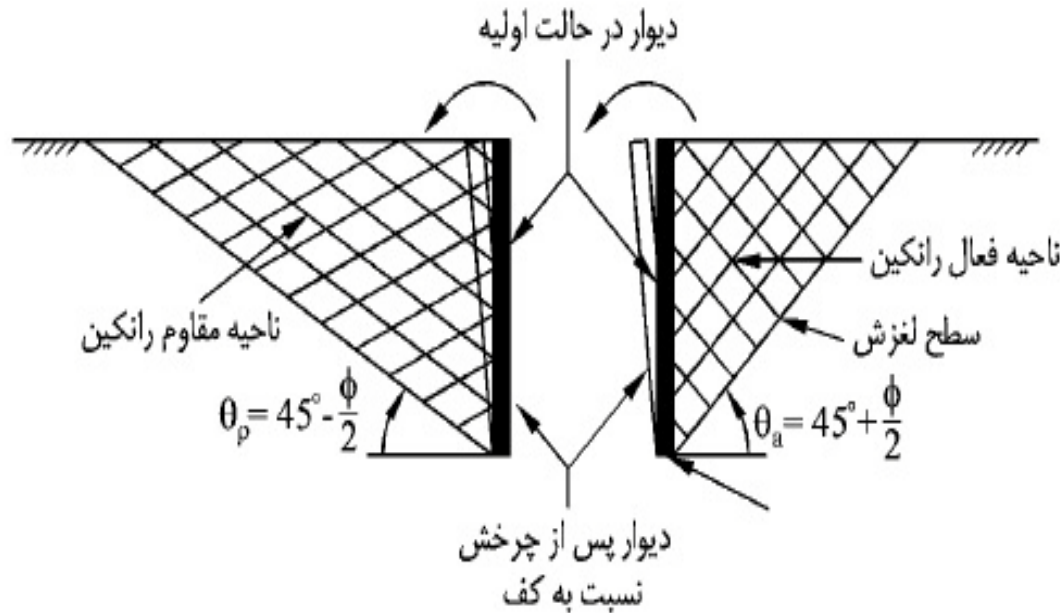
- ❑ حفظ جان انسان های داخل و خارج از گود .
- ❑ حفظ اموال داخل و خارج از گود .
- ❑ فراهم آوردن شرایط ایمن و مطمئن برای اجرای کار

# ویژگی‌های گودبرداری اصولی

- ❑ با توجه به شرایط ژئوتکنیکی خاک، نوع پروژه و وضعیت تراز آب زیرزمینی، مناسب‌ترین و ایمن‌ترین روش بین سایر روش‌های گودبرداری باشد
- ❑ از تأسیسات و ساختمان‌های مجاور و همچنین تأسیسات زیرزمینی موجود بیشترین حفاظت به عمل آید.
- ❑ با توجه به شرایط ژئوتکنیکی خاک، نوع پروژه و وضعیت تراز آب زیرزمینی، مناسب‌ترین و اقتصادی‌ترین روش مهار گود انتخاب شود.
- ❑ کمترین نیاز به اقدامات نگهداری در زمان بهره‌برداری به‌خصوص برای پروژه‌هایی که مدت زمان زیادی امکان بکفیل (پر کردن و کوبش خاک) نمودن گود وجود ندارد داشته باشد

# سازه نگهبان

سازه نگهبان سازه ایست موقت به منظور جلوگیری از ریزش دیواره های گود ، ممانعت از رانش خاک و ایجاد ایستادگی و پایداری لازم در مقابل هرگونه حرکت افقی دیواره های گود قبل از اقدام به هرگونه عملیات ساختمانی احداث می گردد. سازه نگهبان از یک طرف با خاک و مسائل گوناگون خاک مرتبط است که باید شناخت جامع و کافی نسبت به آن کسب کرد و از طرف دیگر سازه ای است که باید بر اساس اصول شناخته شده مهندسی طراحی و ساخته شود تا قادر باشد با توانمندی ، پایداری و ایستادگی لازم ، هرگونه رانش و حرکات افقی خاک را مهار کند. با توجه به پارامترهای مقاومتی و شرایط گودبرداری، خاکها مطابق شکل زیر تمایل به گسیختگی دارند که باید با انشاء دهشها، میندس، نسبت به بادار سازه، آذنا اقدام نمود



# انواع سازه نگهبان

□ به طور کلی انواع سازه نگهبان برای پایدارسازی و جلوگیری از ریزش خاک در همه‌ی پروژه‌های دارای خاک برداری، مطابق بند ۷-۵-۲ مبحث هفتم مقررات ملی ساختمان به شرح زیر می‌باشد.

## ۷-۵-۲ انواع سازه‌های نگهبان

جهت نگهداری خاک می‌توان از انواع سازه‌های نگهبان که از نظر عملکرد به پنج گروه وزنی، سپرگونه، خاک مسلح و میل‌مهاری و میخکوبی و یا به صورت دیوار زیرزمین استفاده نمود.

# روش های مختلف پایداری سازی گود

- ❑ روش مهار متقابل
- ❑ جداره های مهاربندی شده توسط سپر کوبی (Braced sheet pile)
- ❑ پایداری سازی گود به روش شمع های درجا (Bored pile walls)
- ❑ پایداری سازی گود به روش دیوار دیافراگمی (Diaphragm walls-Slurry wall)
- ❑ پایداری سازی گود به روش المان های افقی و مایل (Braced wall using wale struts)
- ❑ پایداری سازی گود به روش نیلینگ (Soil nailing)
- ❑ پایداری سازی گود به روش انکراژ (Anchorage)
- ❑ استفاده میکروپایل (Micropile)
- ❑ روش اجرای سازه نگهبان خرپایی (Truss – Raker)
- ❑ پایداری سازی گود به روش المان های کششی (Soldier beam& lagging)
- ❑ روش شیب بندی
- ❑ علاوه بر روش های فوق روش های متنوع دیگری نیز جهت حفاظت گود موجود می باشند که میتواند زیرمجموعه و یا ترکیبی از روشهای فوق باشد.

# روش مهار متقابل

این روش ساده برای نگهداری و حفاظت جداره های حاصل از گودبرداری و برای جلوگیری از تغییر مکان های جانبی در گودهایی با عرض کم در محیط های شهری استفاده می شود. از معایب این روش اتلاف قابل توجهی از فضای کاری داخل گود و محدودیت در بکارگیری ماشین آلات و تجهیزات مورد نیاز و همچنین افزایش ریسک برخورد با المان ها و به مخاطره انداختن آنها می باشد.

معایب :

عرض های گود برداری کم (حداکثر تا ۱۰ متر).

سطح خاک دو طرف یکسان باشد.

خصوصا برای کانال ها مناسب است .

مزایا :

سرعت بالا

اقتصادی است



# روش مهار متقابل



# روش مهار متقابل





# روش مهار متقابل



# اجرای روش مهار متقابل



# پایدارسازی گود به روش سپر کوبی

□ در این روش صفحات فلزی داخل خاک و جداره گود توسط چکش پنوماتیک و با استفاده از لرزش کوبیده می شوند و با انواع اتصالات بین خود به یکدیگر متصل شده و یک جداره پیوسته را تشکیل می دهند. از مزایای این روش راحتی در کوبیدن ، نصب و بیرون کشیدن صفحات فلزی وبده و مصالح آن مجددا قابل استفاده در پروژه های دیگر می باشد. همچنین در این روش به المانهای افقی و مایل کمتری نیاز می باشد. بنابراین محدودیت های اشغال فضای داخل گود کمتر وجود دارد . از جمله معایب این روش وابستگی به نصب سپرهای فلزی می باشند که در محیط های شهری بدلیل وجود تاسیسات زیربنایی شهری و ایجاد لرزش و صدای ناشی از کوبش سپرها محدودیت هایی را بوجود می آورد. همچنین کوبیدن سپرها در زمین های سنگی و یا خاک های بسیار متراکم به سختی انجام پذیر است و در زمین های با شرایط مذکور با محدودیت مواجه می گردد.



# پایدارسازی گود توسط سپر کوبی (Sheet Pile)





# اجرای سپر فلزی



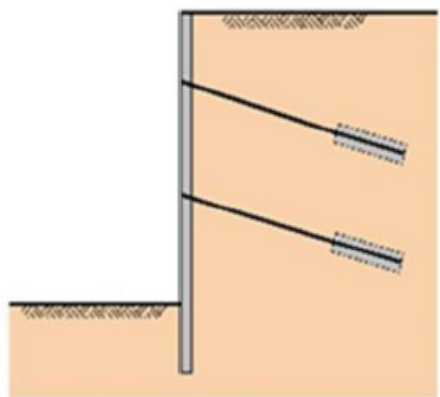
# اجرای سپر فلزی



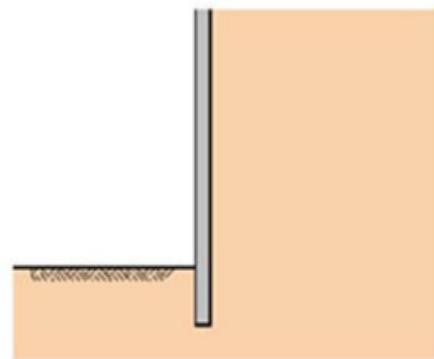


# انواع مختلف شمع ها در گودبرداری

کارآیی شمع ها به عنوان سازه نگهبان، همانند سپرها می باشد با این تفاوت که شمع ها از بتن تشکیل شده و دارای ممان اینرسی بیشتری نسبت به سپرها می باشند. در نتیجه برای عمق های بیشتر می توان از آن استفاده نمود.



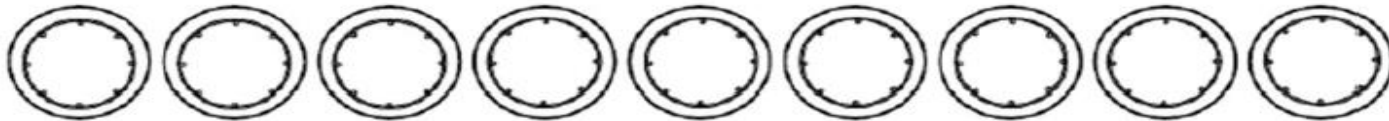
✓ شمع با مهار شده پیش تنیده



✓ شمع طره ای

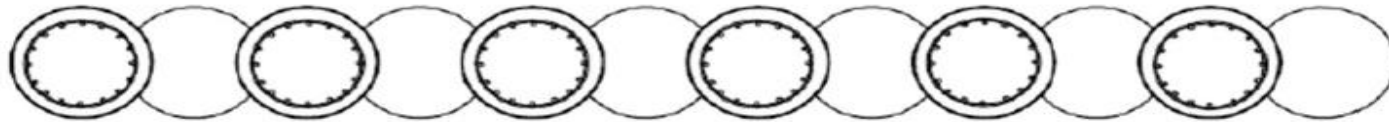
# انواع مختلف شمع ها در گودبرداری

## contiguous



D = pile diameter, S = pile spacing,  $S = D + 150\text{mm}$  typically

## secant



D = pile diameter, S = pile spacing,  $S (\text{male}) = 2D - 2b$ , b typically 100 - 250mm

M = male, F = female

## king post



D = pile diameter, S = pile spacing,  $S < 3D$

lagging

UC

# شمع اجرا شده در پایداری گودبرداری





# پایدارسازی گود توسط دیوار شمع – تخته یا شاکریت

□ از این روش بعنوان روش متداول در پایدار سازی موقت گود در مناطق شهری استفاده می گردد. در این روش از پروفیل های معمول فولادی به صورت ستونهای پیوسته که درون خاک فرو برده می شوند استفاده می گردد که تا عمق کف گود اجرا خواهند شد. فاصله بین المان ها بین ۲ الی ۴ متر می باشد بطوریکه بتوان فضای بین آنها را با الوارهای چوبی پر نمود. در این روش از مهارهای کششی به منظور حفاظت جانبی گود استفاده می شود و اتصال بین ستونها توسط میل مهارها و جوشکاری انجام می شود.



# پایدارسازی گود توسط دیوار شمع – تخته یا شاکریت

□ در این روش، برای مهار حرکت و رانش خاک، با استفاده از تمهیداتی خاص، از خود خاک های دیواره کمک گرفته می شود. ابتدا در حاشیه زمینی که قرار است گودبرداری شود، در فواصل معین چاههایی حفر می کنیم. عمق این چاهها برابر با عمق گود به اضافه ی مقداری اضافه برای شمع بتنی انتهایی تحتانی این چاهها است .

□ پس از حفر چاهها، در درون آنها پروفیل هایی قرار می دهیم و به منظور تأمین گیرداری و مهاری کافی برای این پروفیل ها، انتهایی پروفیل ها را به میزان ۰/۲۵ تا ۰/۳۵ عمق گود، پایین تر از رقوم کف گود در درون بخش شمع ادامه می دهیم و در انتهایی پروفیل ها نیز شاخکهایی را در نظر می گیریم. سپس، شمع انتهایی تحتانی را ، که قبلاً آرماتوربندی آن را اجرا کرده و کار گذاشته ایم، بتن ریزی می کنیم. بدین ترتیب پروفیل های فولادی مزبور در شمع مهار می شوند و پروفیل های فولادی همراه با شمع نیز در خاک مهار می گردند. پس از اجرای مراحل فوق، عملیات گودبرداری را به صورت مرحله به مرحله اجرا می کنیم.

# پایدارسازی گود توسط دیوار شمع تخته یا شاکریت

□ در هر مرحله، پس از برداشتن خاک در عمق آن مرحله، برای جلوگیری از ریزش خاک، با استفاده از دستگاههای حفاری ویژه، در بدنه‌ی گود چاهکهایی افقی یا مایل، به قطر حدود ۱۰ تا ۱۵ سانتیمتر، در جداره‌ی گود حفر می‌کنیم. آنگاه درون این چاهکها میلگردهایی را کار گذاشته و سپس درون آنها بتن تزریق می‌کنیم. طول این چاهکها، به نوع خاک و پارامترهای فیزیکی و مکانیکی آن، و نیز به عمق گود بستگی دارد و مقدار آن در حدود ۵ تا ۱۰ متر است. و یا با استفاده از دیواره‌هایی غالباً چوبی به مهار خاک مابین ستون‌ها پرداخته می‌شود.

□ مزایای این روش عبارتند است از:

- مشخصات مکانیکی خاک بر اثر تزریق بتن در درون چاهکها بهبود می‌یابد، لذا بر اثر این امر، علاوه بر کمک گرفتن از خاک اطراف جداره برای مهار رانش خاک، میزان رانش خاک نیز بر اثر بهبود مشخصات مکانیکی خاک کاهش می‌یابد .
- سازه نگهبان در داخل گود جاگیر نیست .
- از خاک موجود برای مهار دیواره گود استفاده می‌شود .

# مزایا و معایب

❑ از معایب این روش میتوان به موارد زیر اشاره کرد:

❑ استفاده از بدنه ی خاک مجاور دیواره گود ضروری است. لذا در مواردی که خاک مجاور گود در زیر یک ساختمان یا در حریم همسایه یا در حریم تاسیسات و معابر شهری باشد، از این روش نمی توان استفاده کرد یا استفاده از آن با محدودیت همراه است .

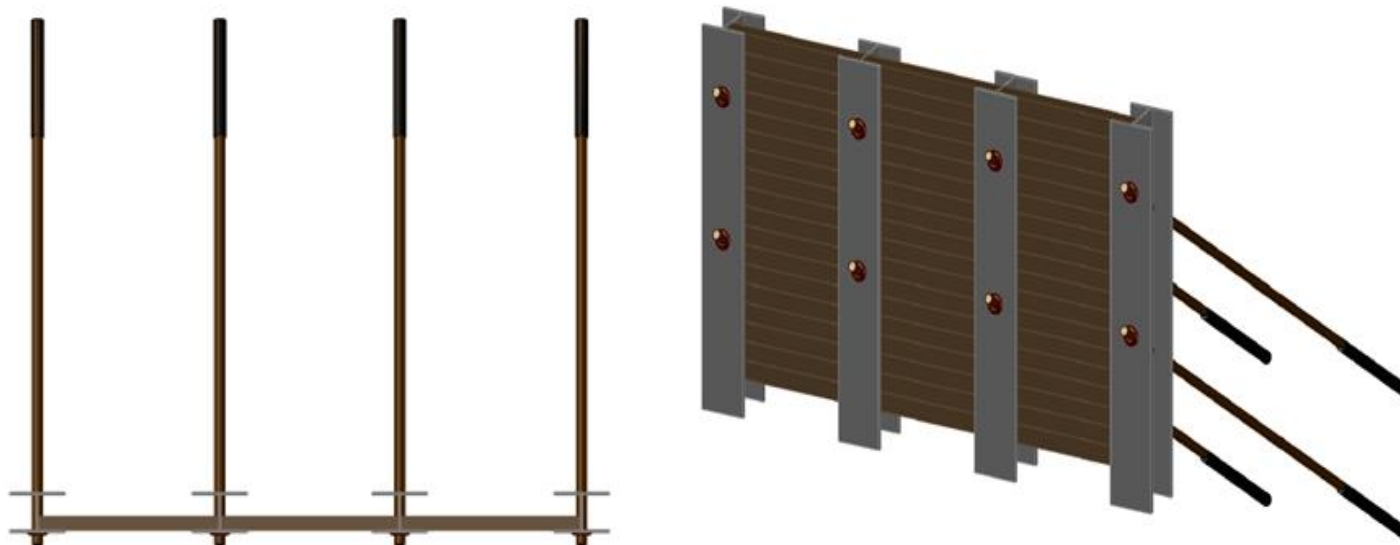
❑ به دلیل ضرورت اجرا عملیات به صورت مرحله به مرحله، به زمان زیادی نیاز دارد .

❑ هزینه اجرای عملیات، به دلیل تکنولوژی پیشرفته تر، در مقایسه با روشهای ساده تر بیشتر است. ولی در پروژه های بزرگ و در احجام زیاد ممکن است این امر مطرح نباشد و برعکس هزینه کلی کار کاهش یابد .

❑ به دستگاه های خاص نظیر دستگاه های لازم برای حفر چاهکها، تزریق، حمل پانلها و ... نیاز دارد .

❑ به افراد با تخصص های بالاتر در رده های مختلف فنی برای اجرای عملیات مربوطه، در مقایسه با روشهای ساده تر نیاز دارد .

# پایدارسازی گود توسط شمع - تخته یا شاتکریت - مهاربند



سازه نگهبان در نما و پلان



توزیع بار در پشت شمع نگهبان



# پایدارسازی گود توسط شمع های درجا

□ یکی از روشهای متداول در پایداری و حفاظت جداره ها با شرایط متنوع اعم از زمین سخت و سست و نرم استفاده از شمع های درجا می باشد و در برخی موارد علاوه بر ایفای نقش حفاظت جانبی نقش آب بندی را نیز انجام می دهد و همواره در صورت نیاز بار قائم نیز تحمل می کند. مهار بندی جداره ها توسط شمع های درجا در موارد زیر بعنوان گزینه برتر برای سیستم های حفاظت جانبی گود مطرح می باشد:

□ در مواردی که امکان اجرای سپر فولادی (کوبیدن و نصب) وجود ندارد و یا سختی و تراکم زمین بیش از حد توان سپر کوبی بوده و با دشواری زیادی مواجه می باشد.

□ در شرایطی که بدلیل بالا بودن سطح آبهای زیرزمینی نیاز به آب بند بودن جداره باشد.

□ در مواردی که امکان ایجاد مهارهای کششی در زیر ساختمان های مجاور ناشی از گودبرداری وجود ندارد و یا در تلاقی با تاسیسات زیر بنایی شهری و مستحدمات زیرزمینی باشد.

□ در مواقعی که امکان استفاده از سیستم حفاظت گود به عنوان بخشی از سازه اصلی و باربری وجود داشته باشد.

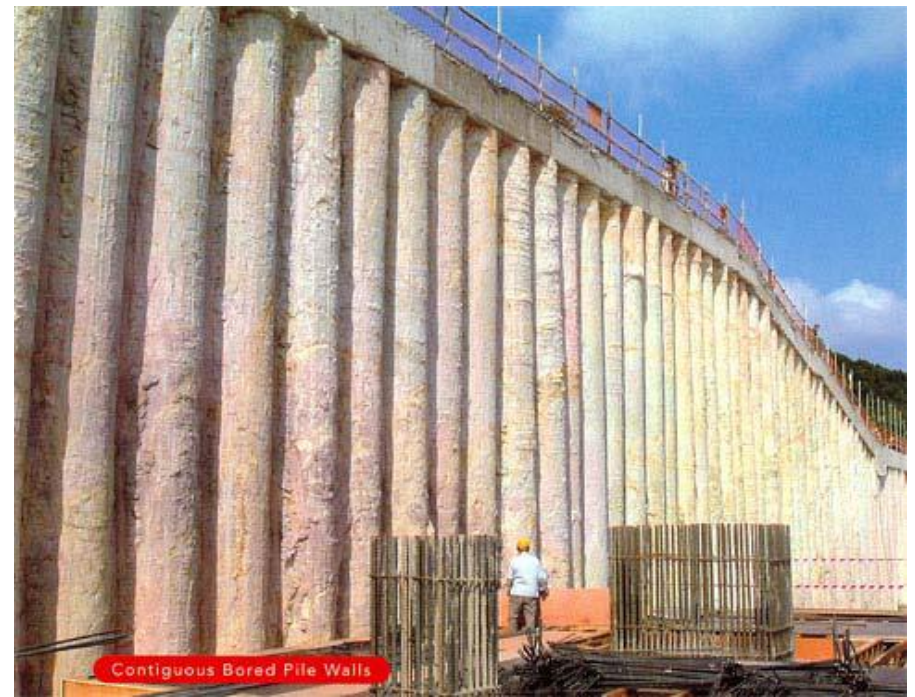
# پایدارسازی گود توسط شمع های درجا

❑ روشهای مختلفی برای اجرای تکنیک های شمع های درجا ریز وجود دارد و متداولترین آنها عبارتند از :

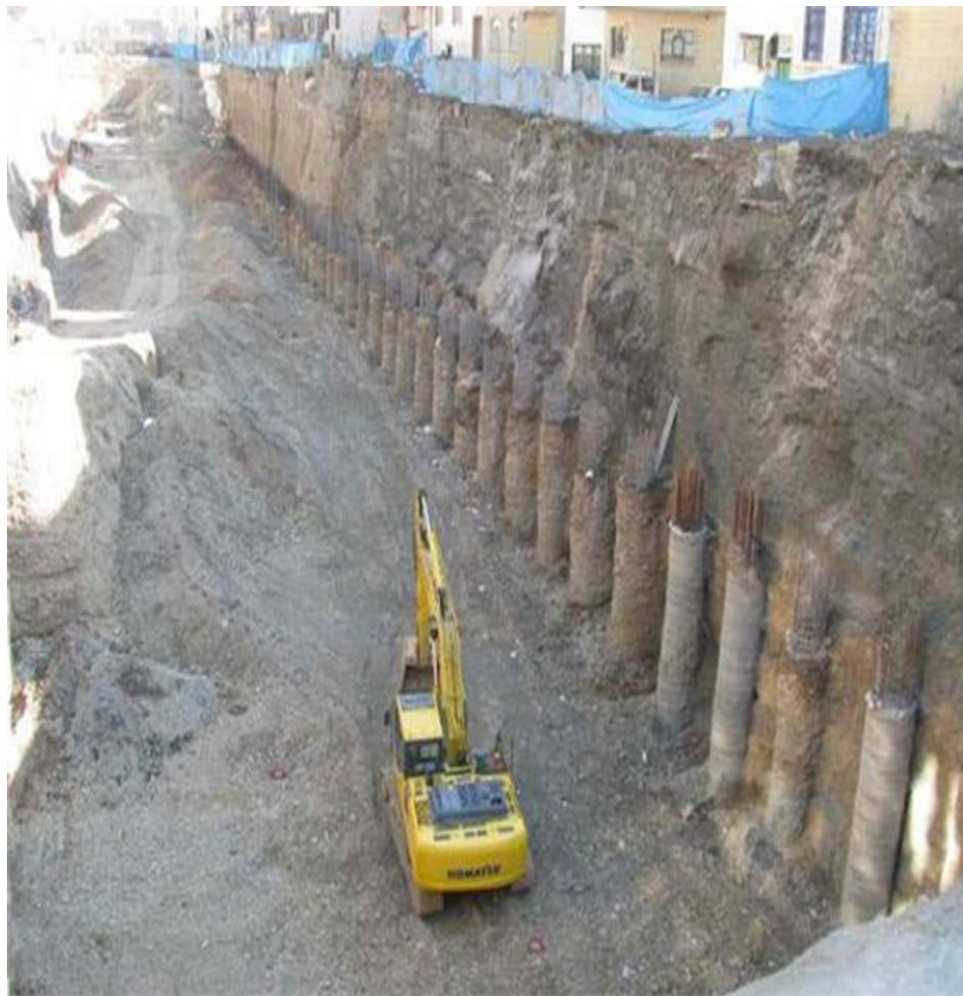
❑ اجرای دیوار پیوسته (آب بند) با استفاده از شمع ها

❑ اجرای دیوار ناپیوسته با استفاده از شمع ها

❑ : معمولا حداکثر فاصله محور تا محور شمع های اصلی ۲ برابر قطر شمع ها میباشد



# پایدارسازی گود توسط شمع های درجا



❑ معایب :

❑ برای ارتفاع های بلند هزینه به شدت اضافه می گردد.

❑ تا گود برداری های ۵ متری توصیه می گردد.

❑ مزایا :

❑ سرعت بالا

❑ شمع ها به عنوان دیوار حایل نیز عمل می کنند.



# شمع اجرا شده در پایداری گودبرداری





# مراحل اجرای شمع شامل چهار مرحله است:

حفاری

ساخت، انتقال و نصب آرماتور

لوله گذاری

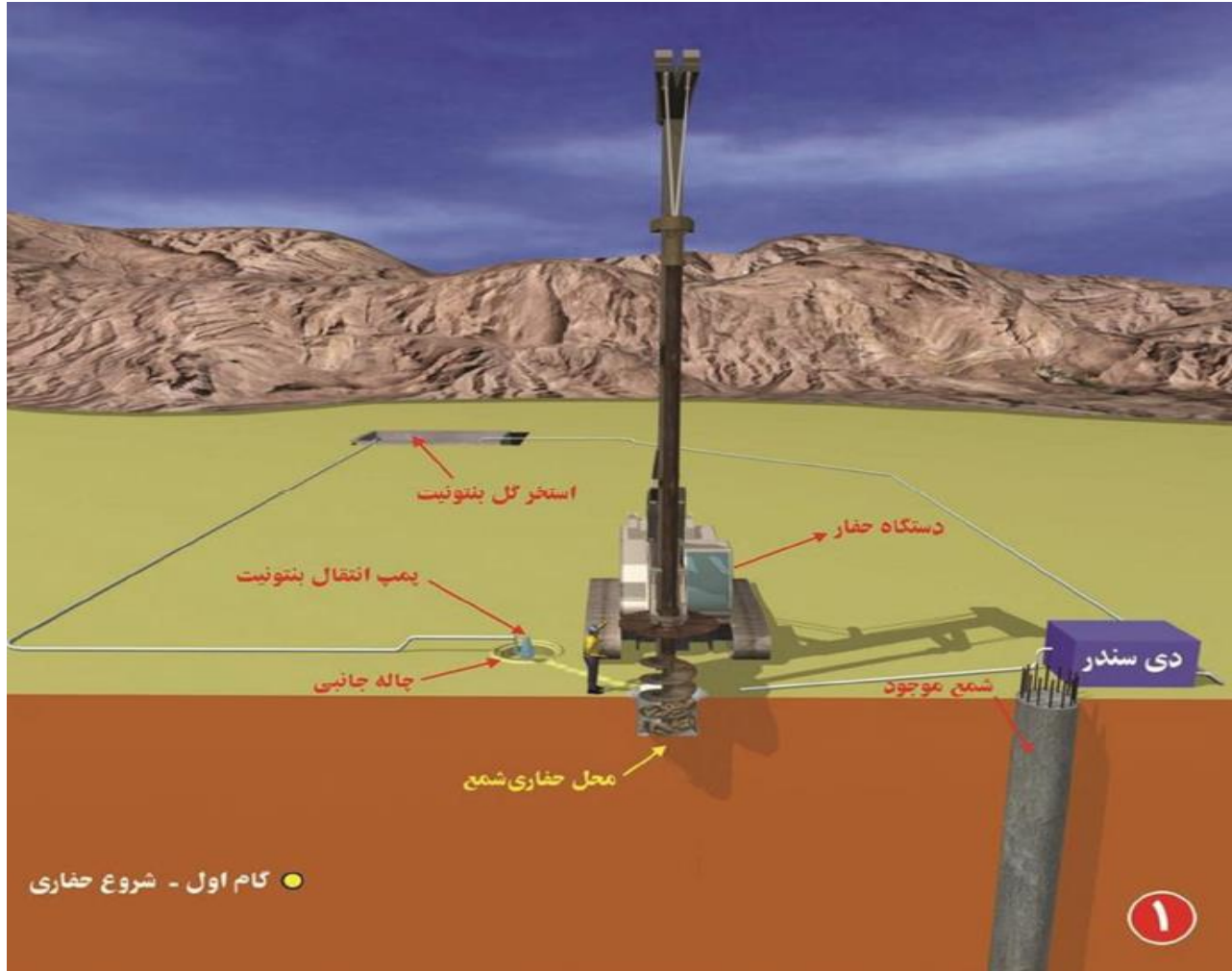
بتن ریزی با استفاده از قیف و لوله ترمی

# حفاری شمع

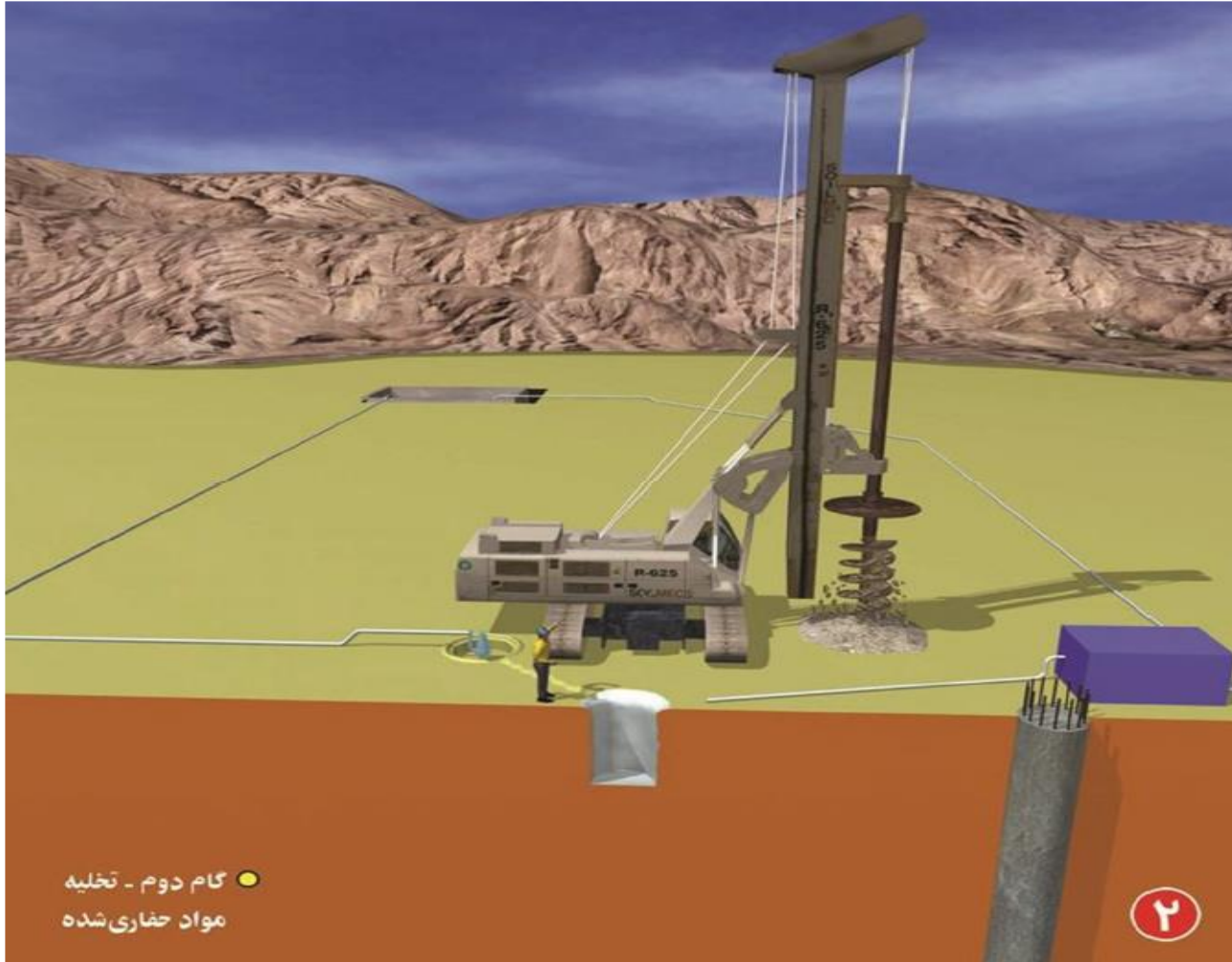


Photo by: D. A. Kolotouros  
available by the Geoengineer Website  
<http://www.geoengineer.org>

# حفاری

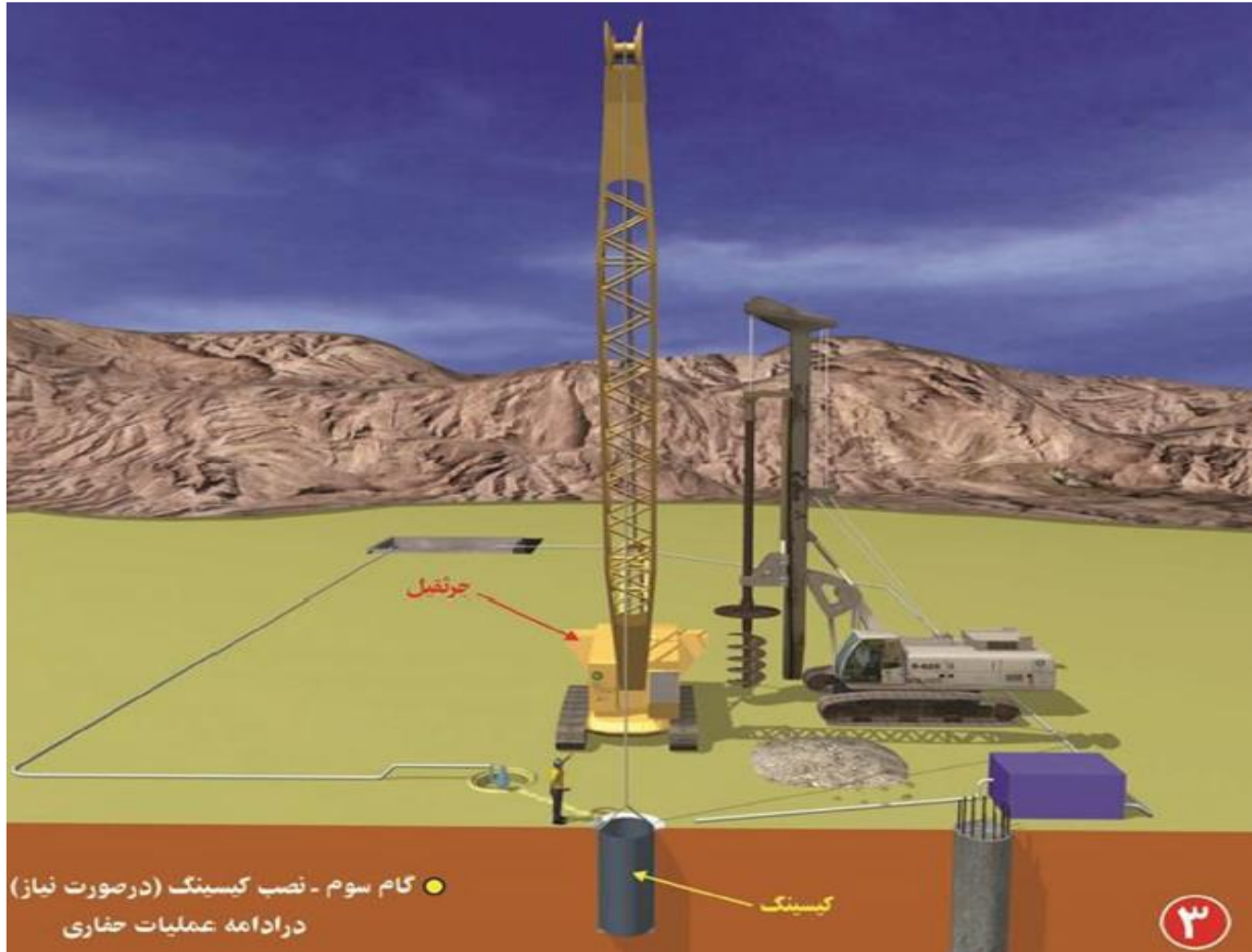


# حفاری

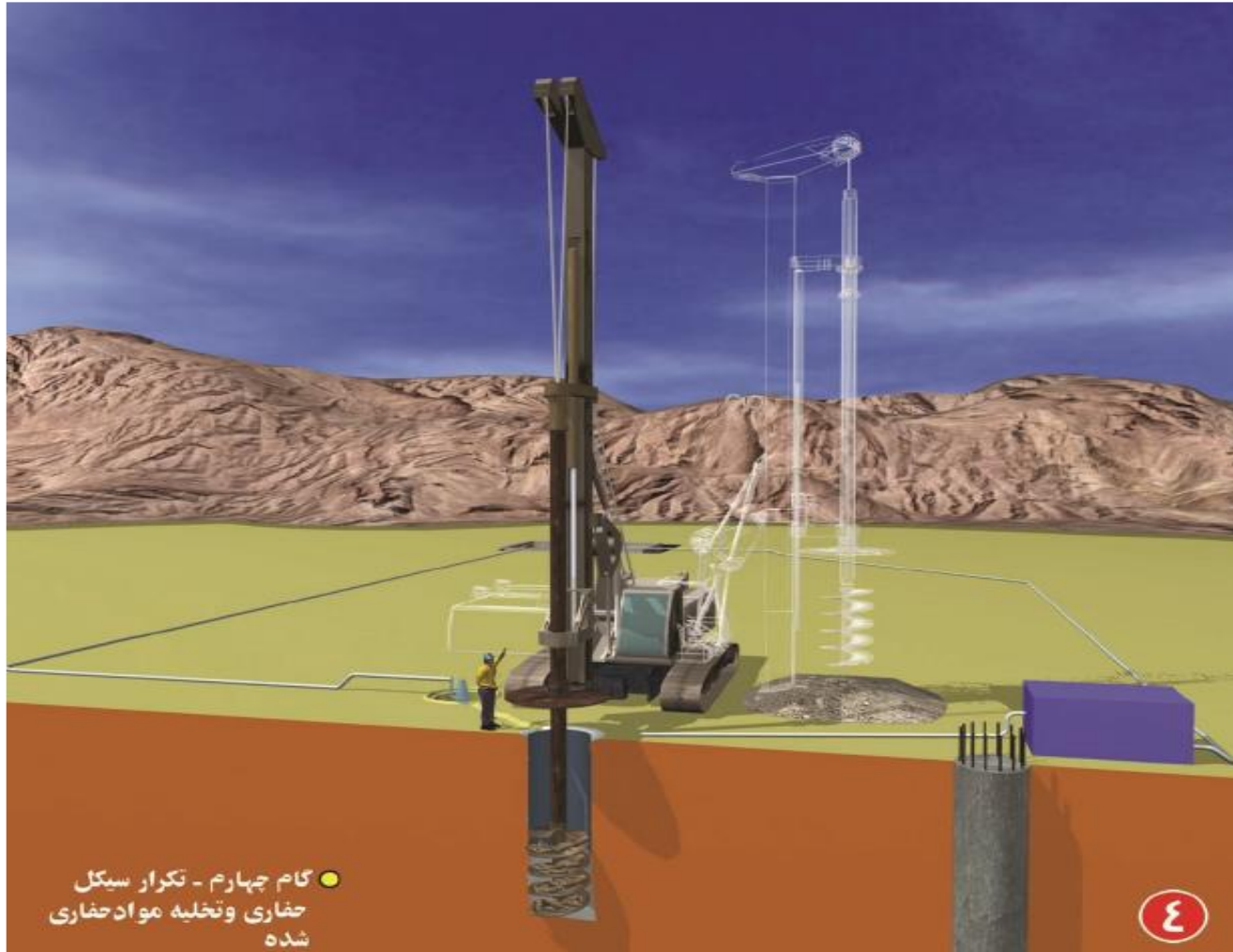




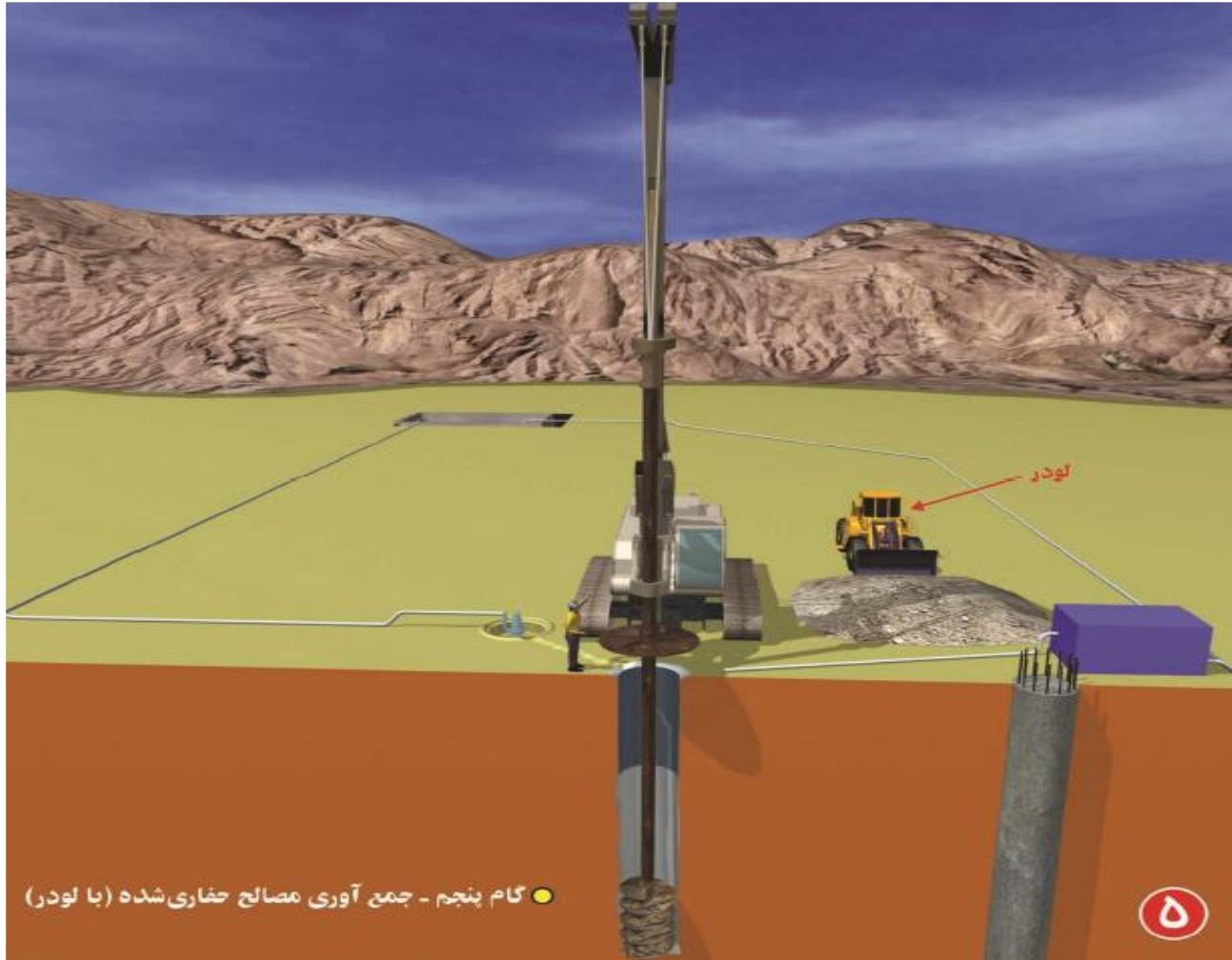
# حفاری



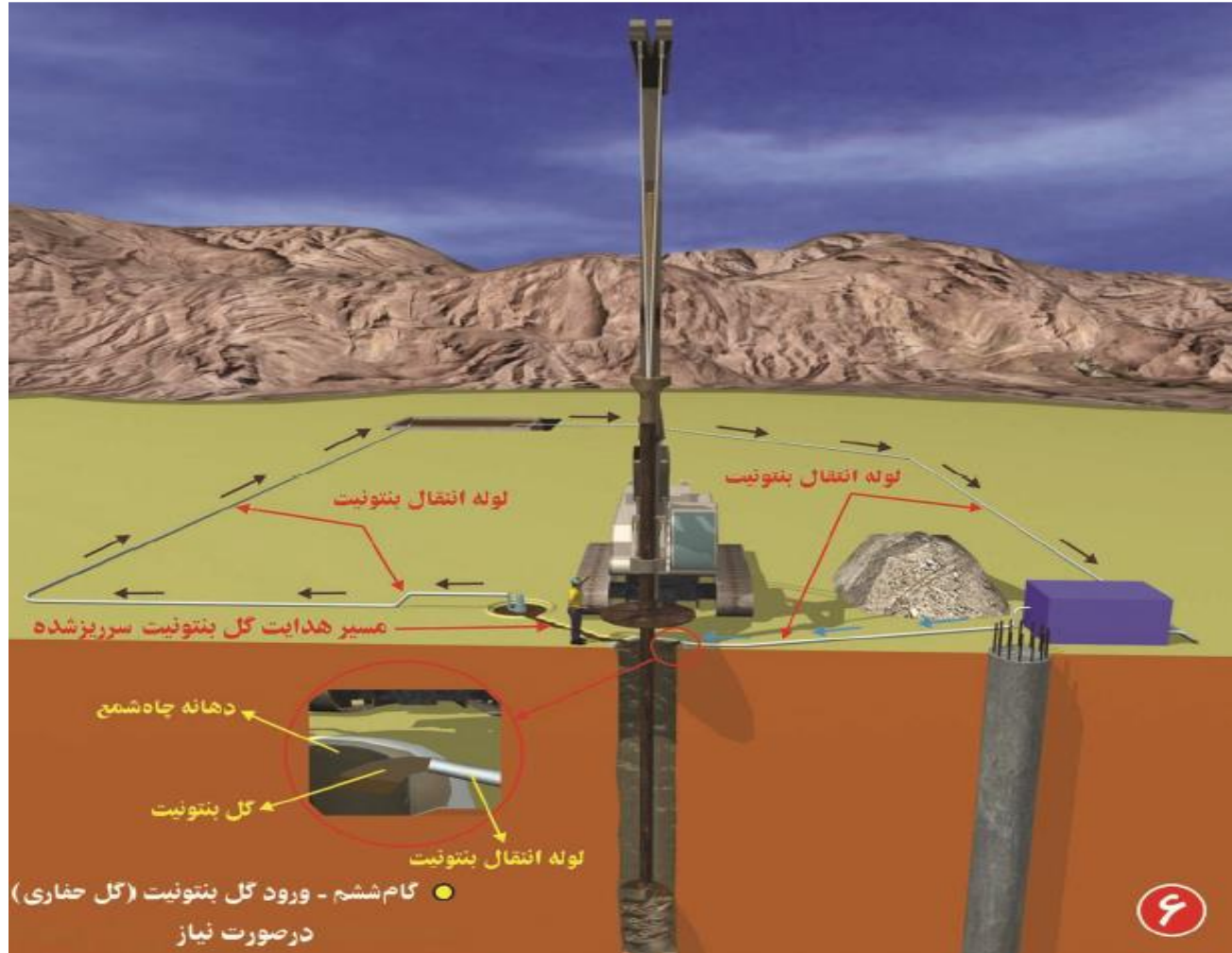
# حفاری



# حفاری

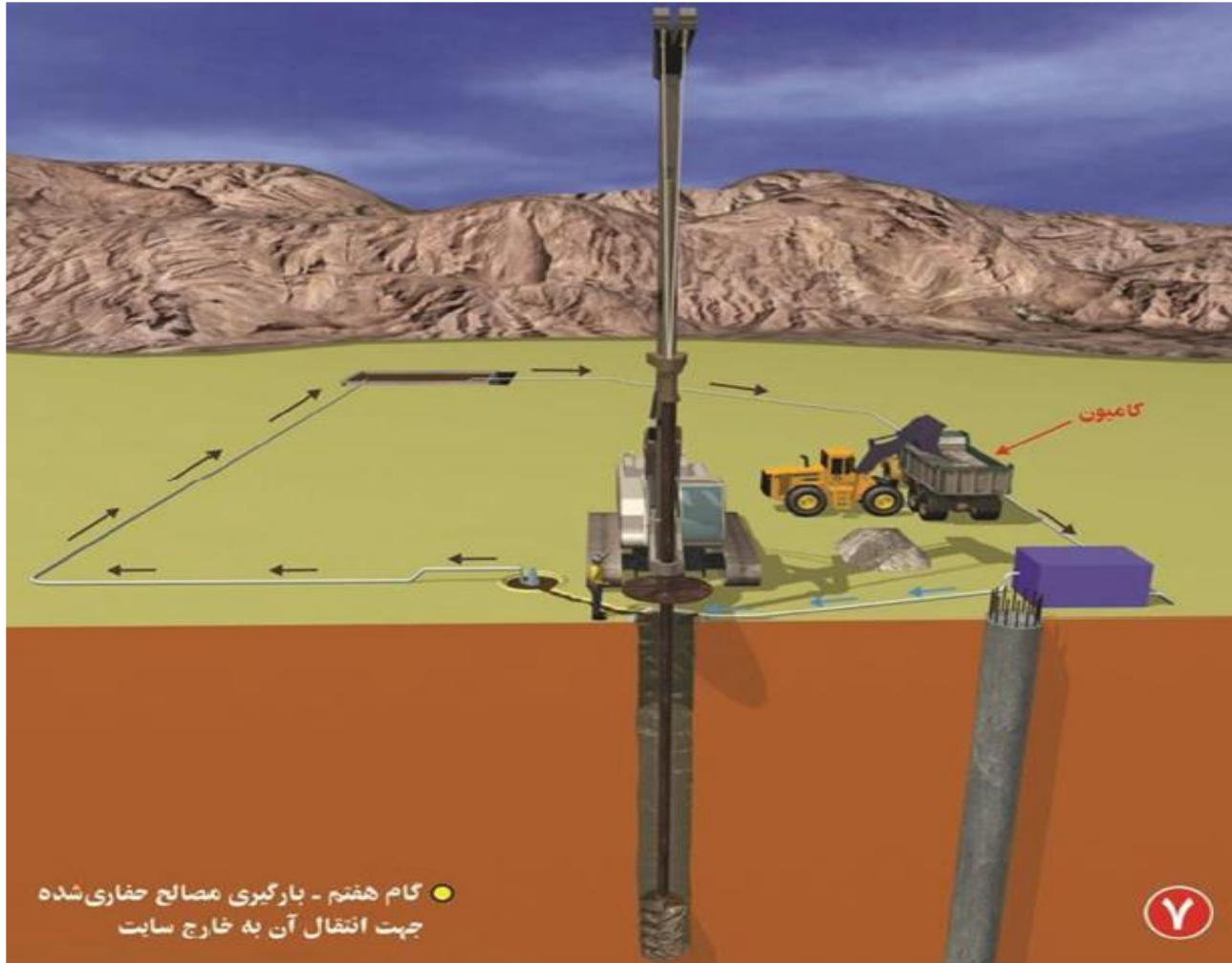


# حفاری





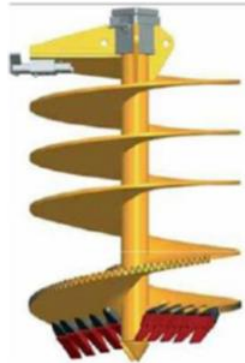
# حفاری



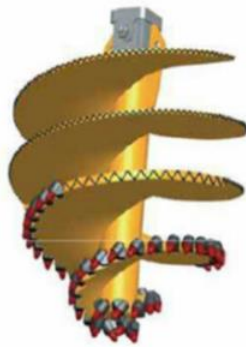
# حفاری



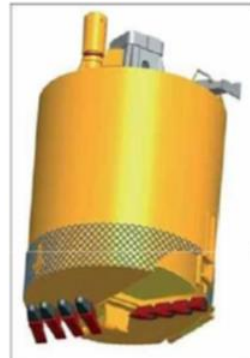
# ماشین آلات و تجهیزات حفاری



اوگر استاندارد



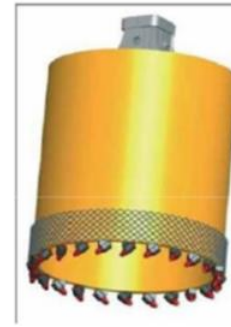
اوگر مخصوص سنگ



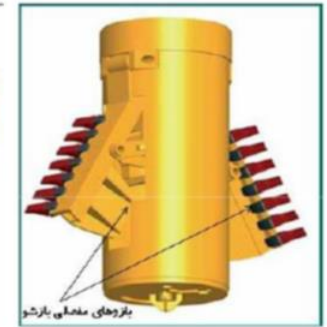
باکت بتونیت



باکت سنگ



باکت کورینگ



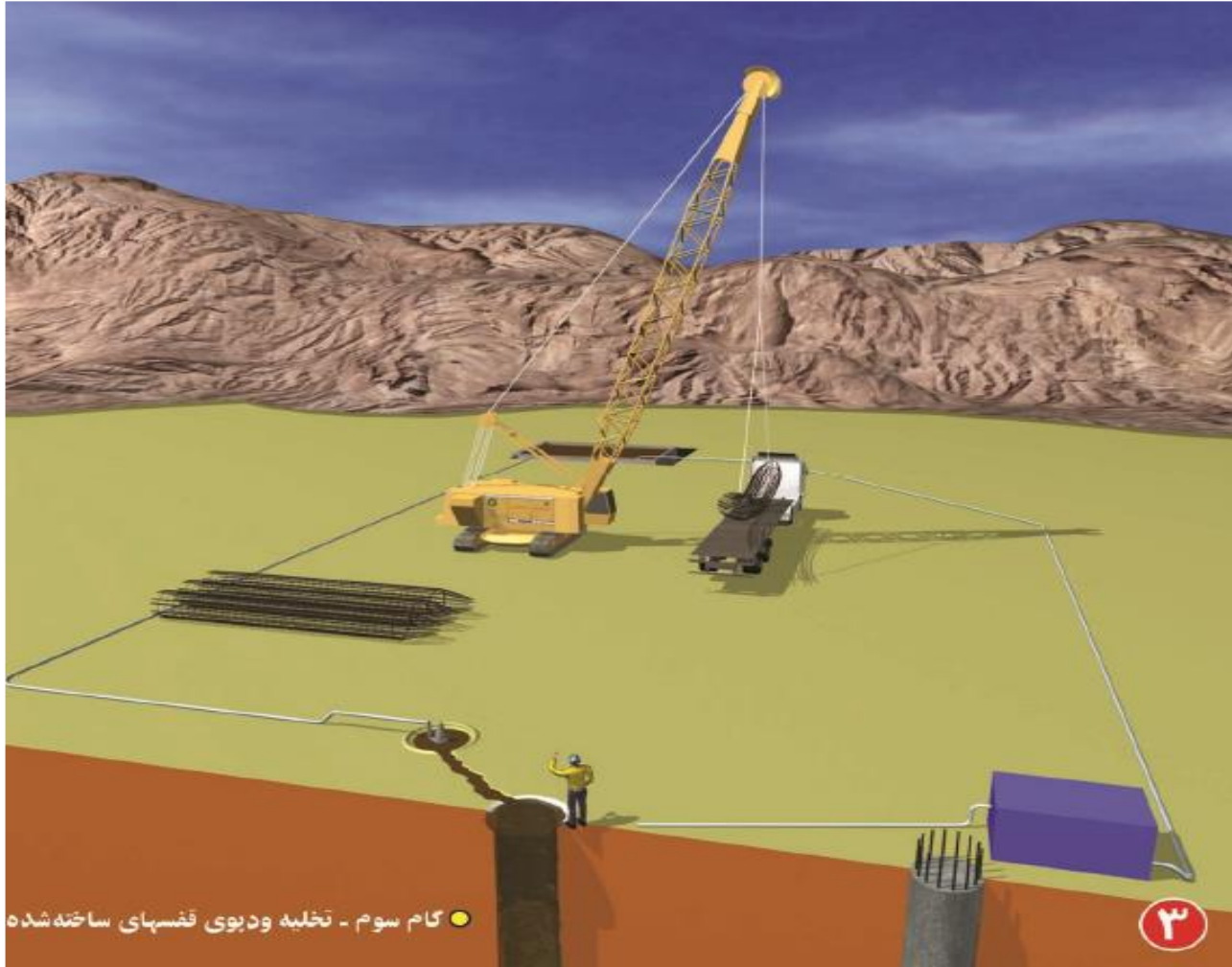
باکت زنگوله ای

# ساخت، انتقال و نصب آرماتور

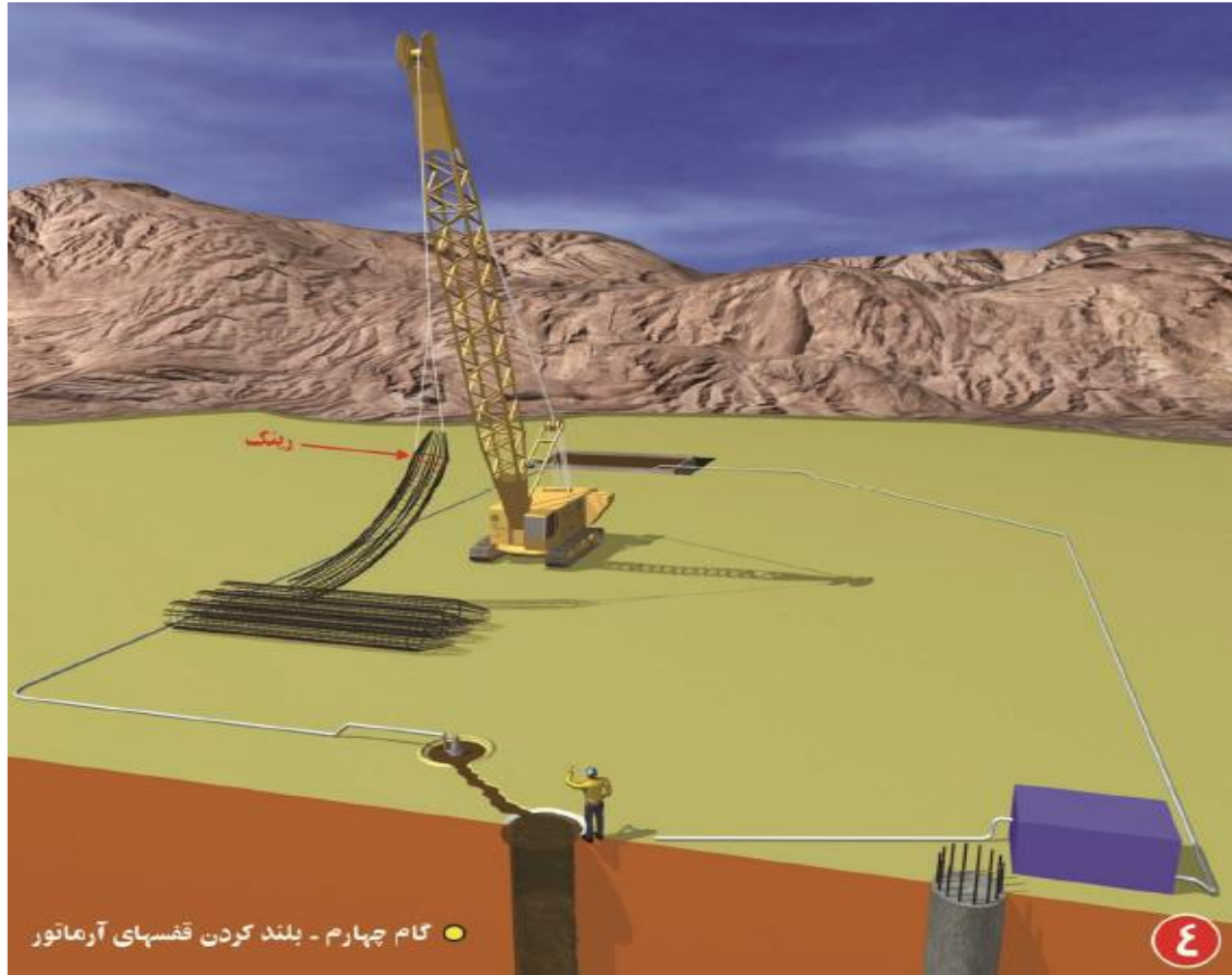




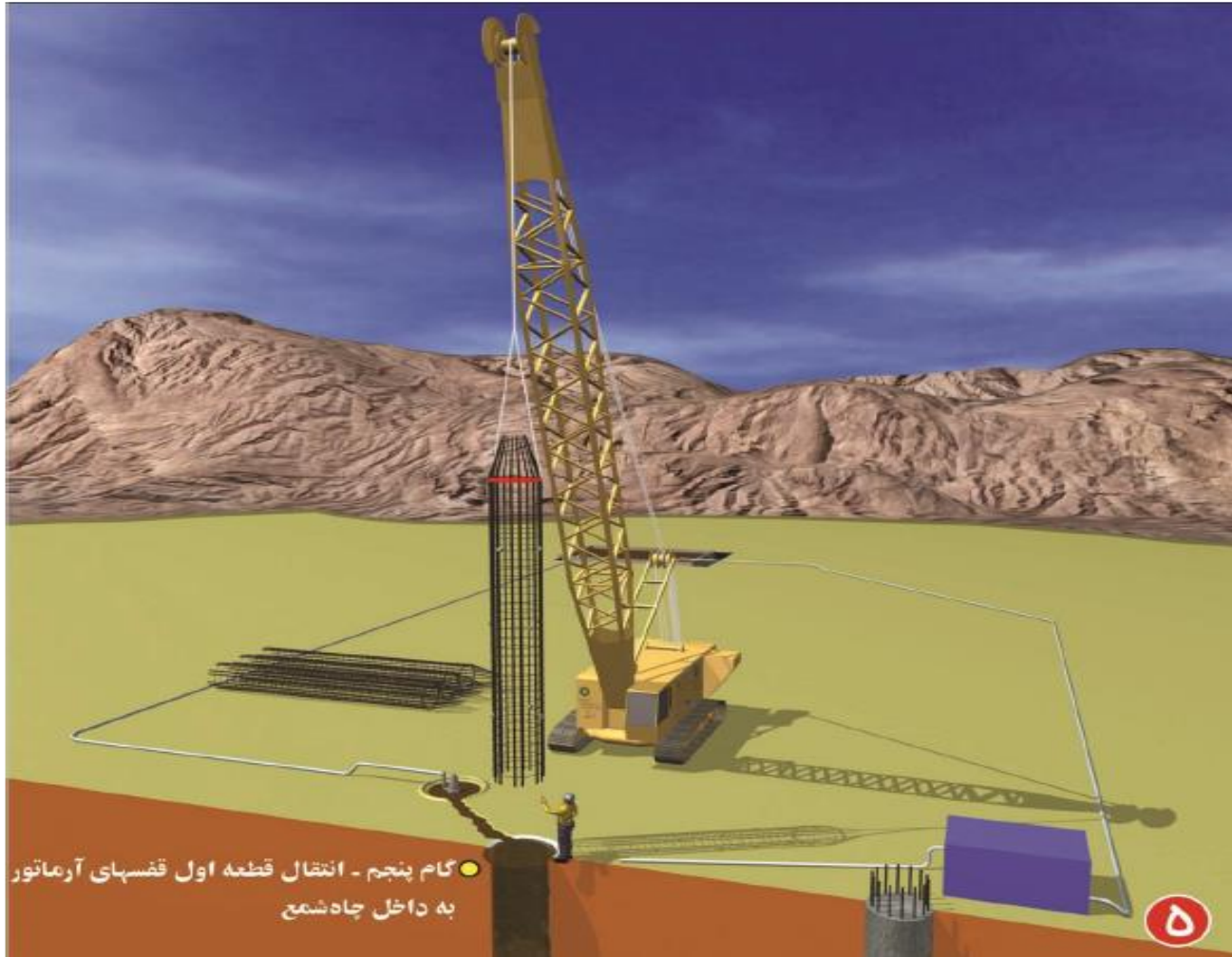
# ساخت، انتقال و نصب آرماتور



# ساخت، انتقال و نصب آرماتور

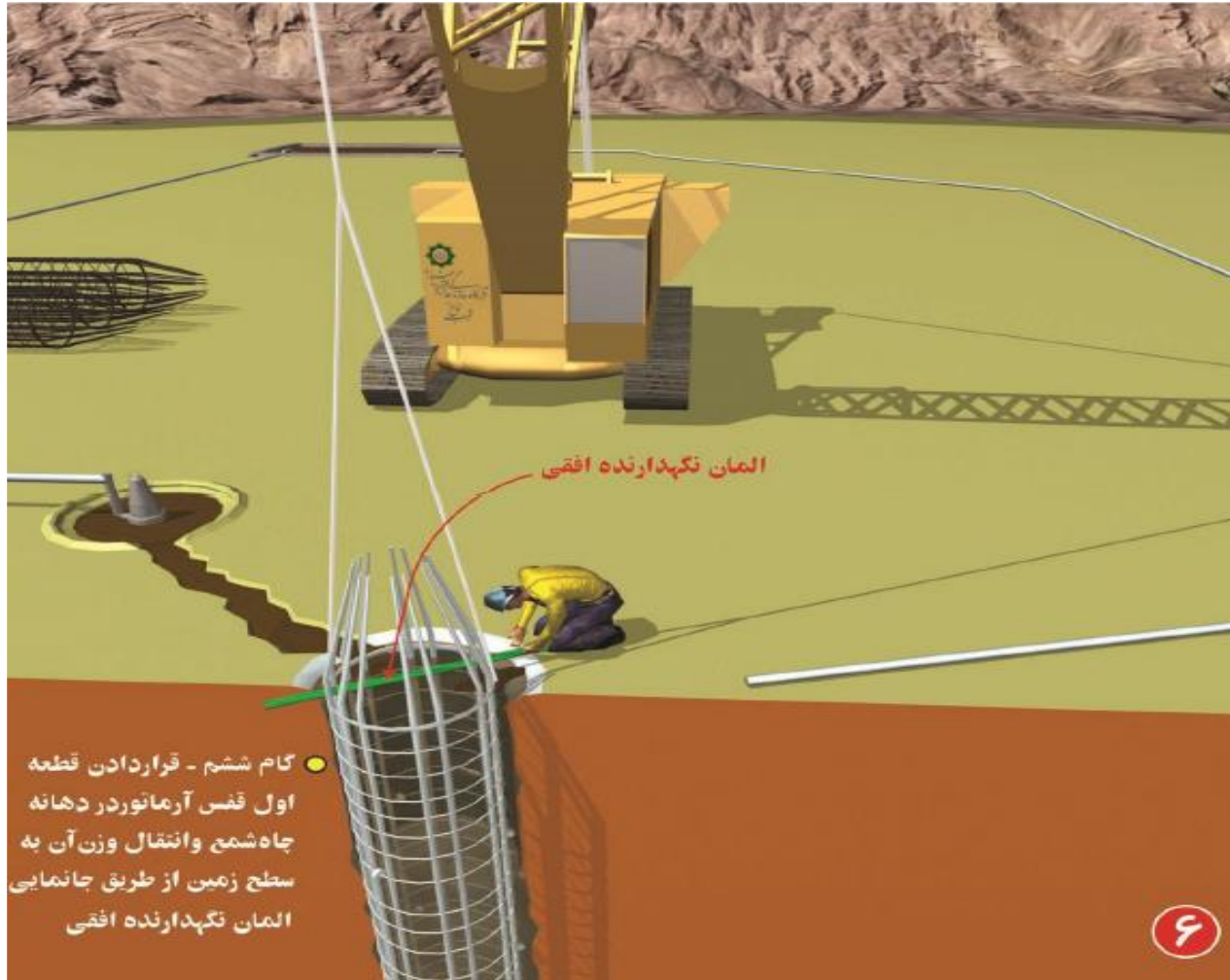


# ساخت، انتقال و نصب آرماتور

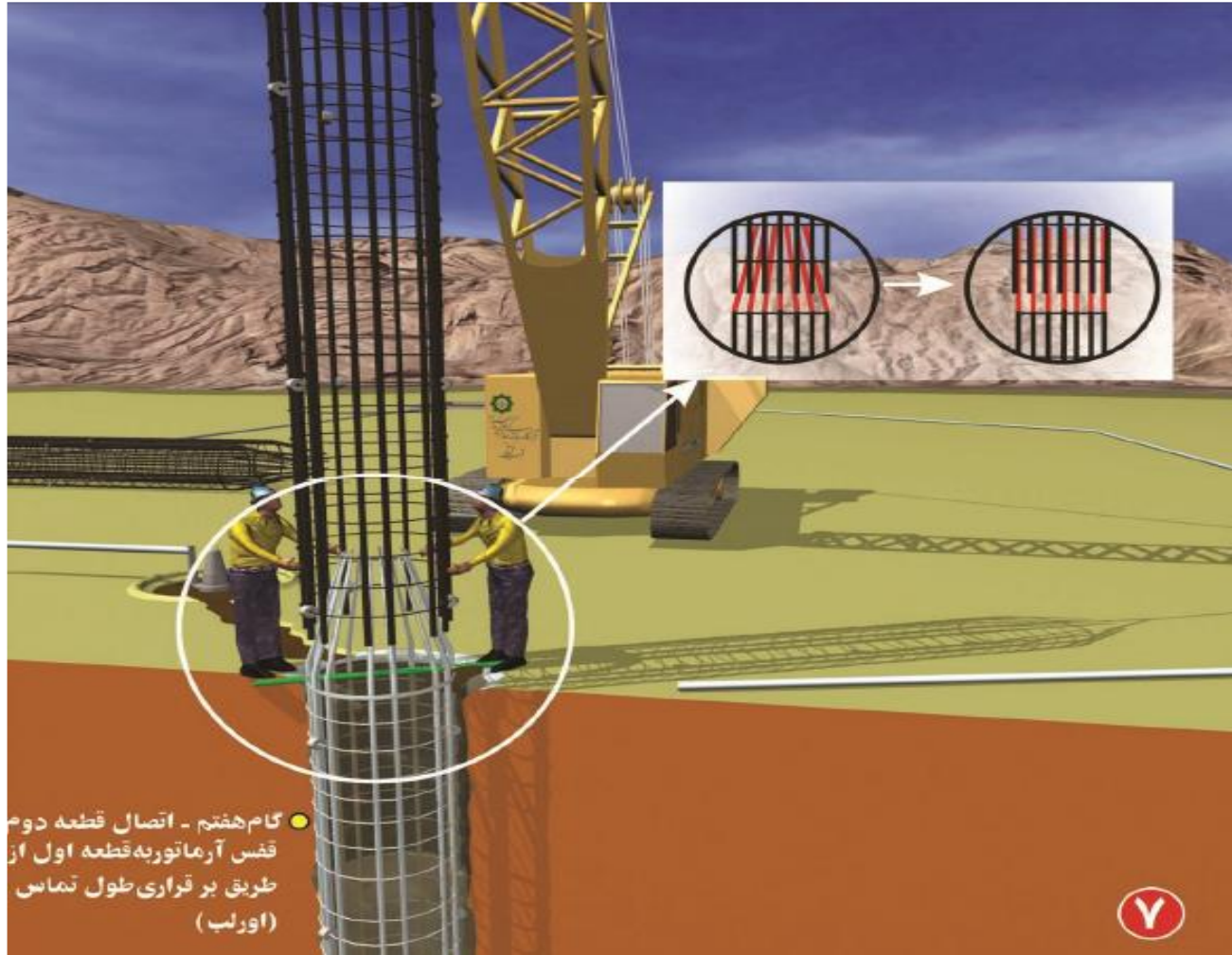




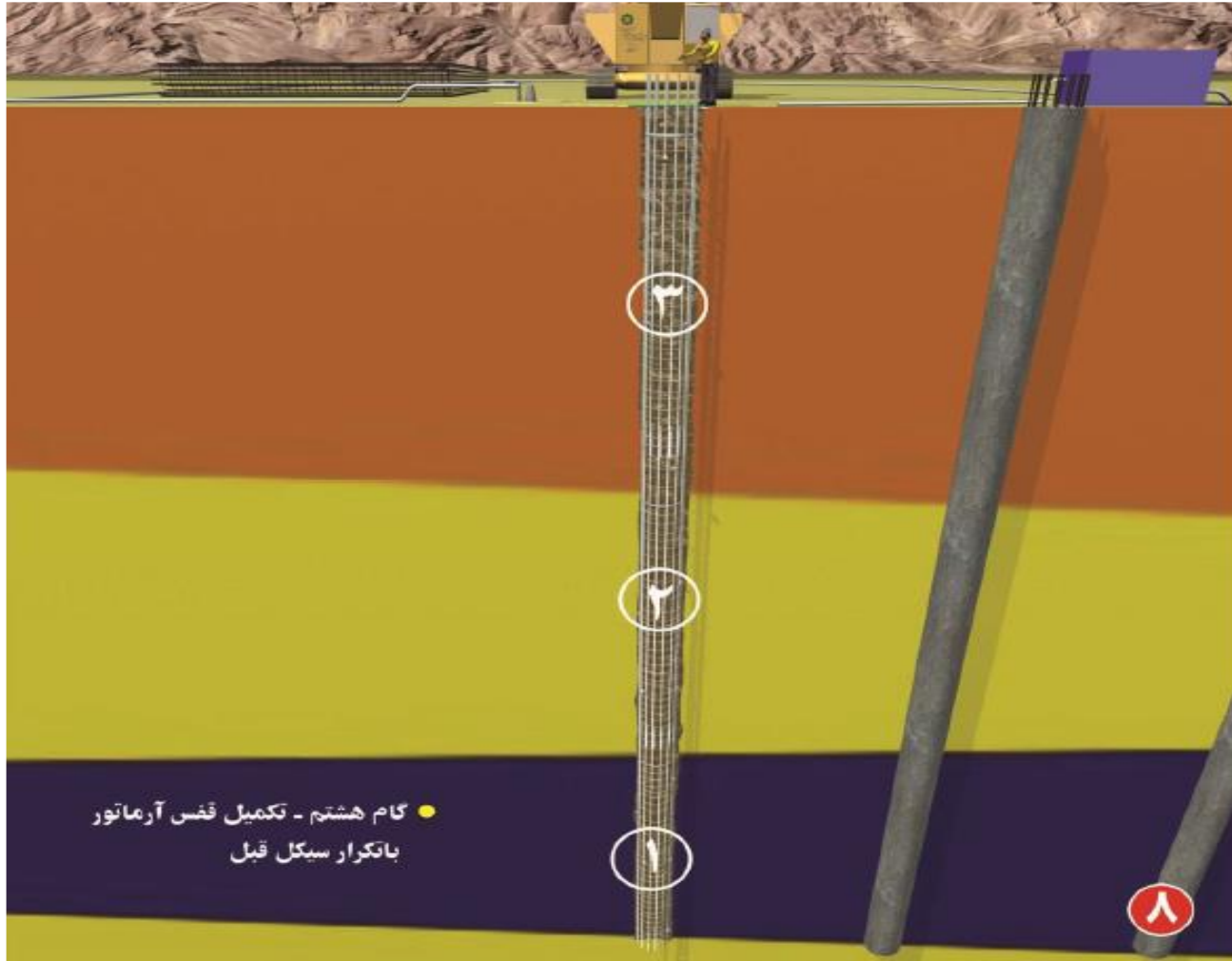
# ساخت، انتقال و نصب آرماتور



# ساخت، انتقال و نصب آرماتور



# ساخت، انتقال و نصب آرماتور





# ساخت، انتقال و نصب آرماتور





# ساخت، انتقال و نصب آرماتور



# ساخت، انتقال و نصب آرماتور



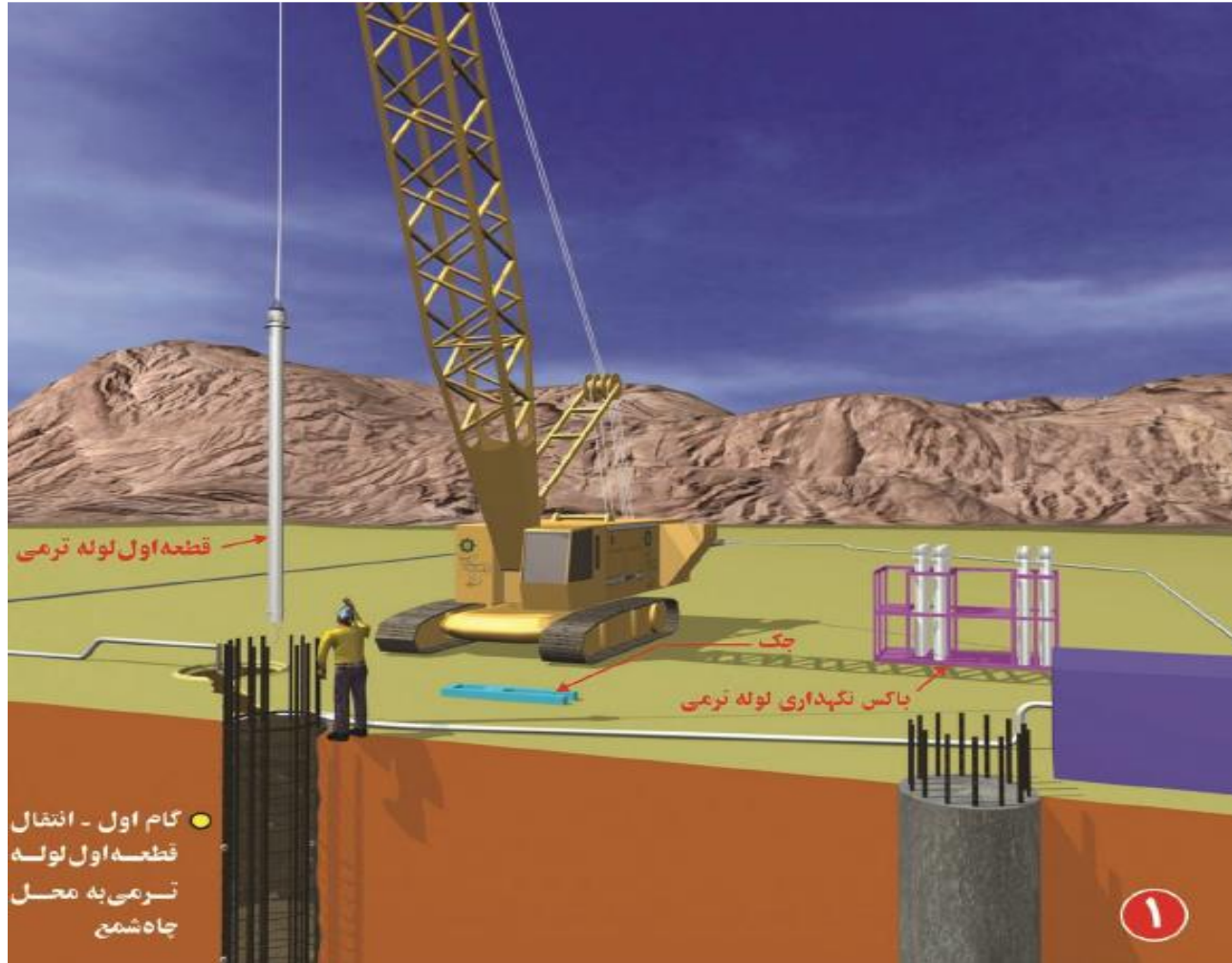
# ساخت، انتقال و نصب آرماتور



فرستادن يك قطعه قفس آرماتور  
داخل ديگري جهت انجام اورلب آنها

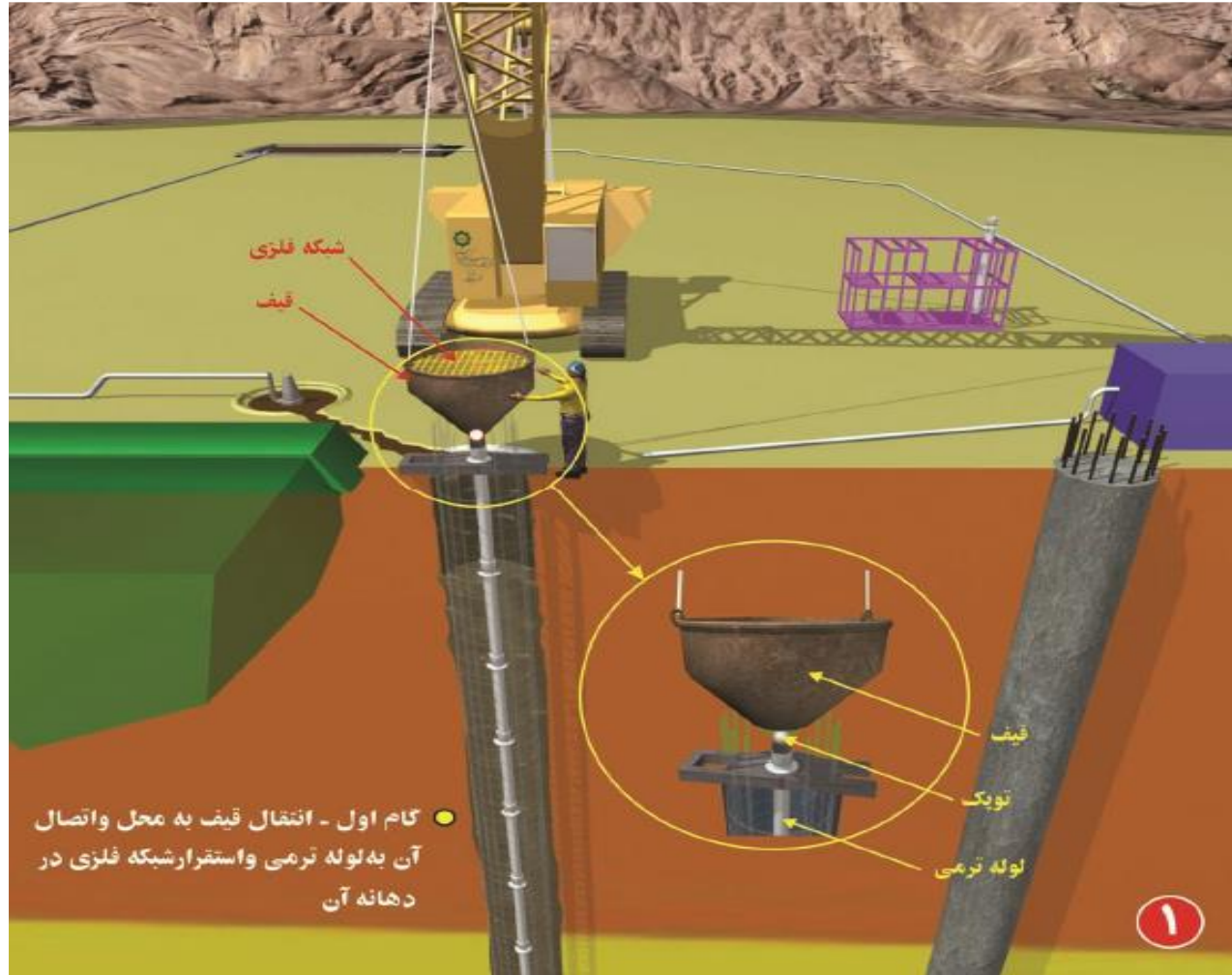


# لوله گذاری ترمی

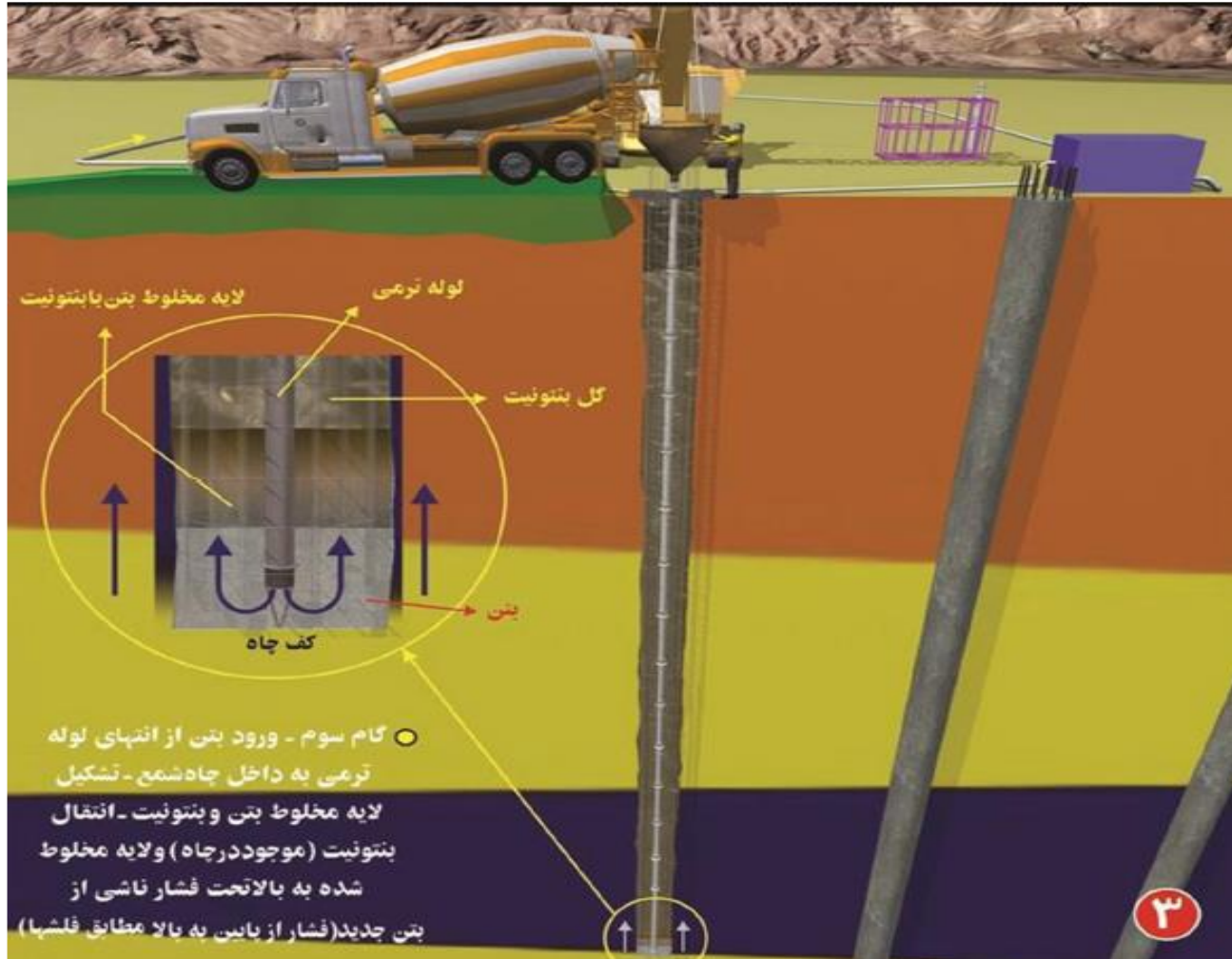




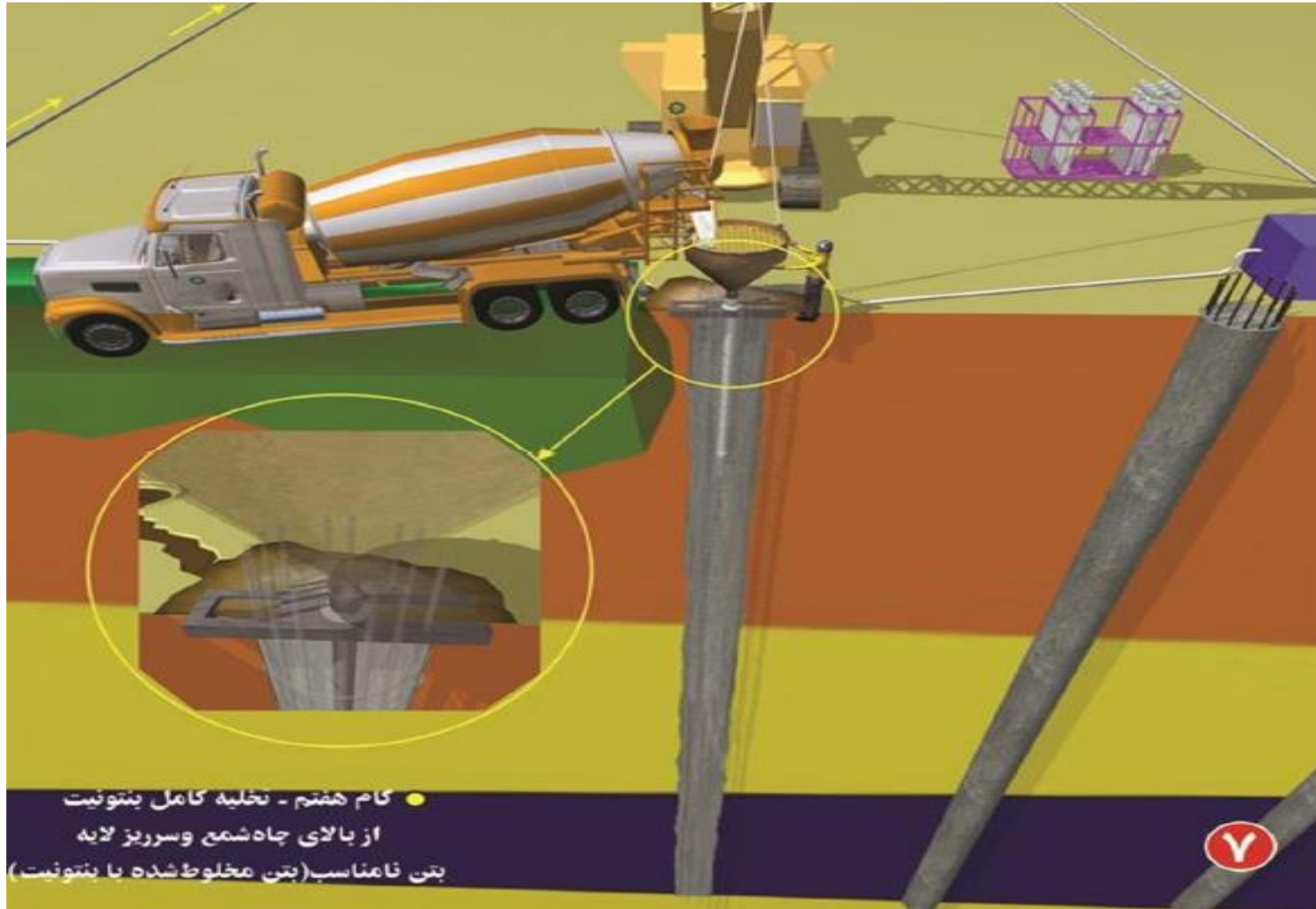
# لوله گذاری ترمی



# بتن ریزی



# بتن ریزی



● گام هفتم - نخلیه کامل بتونیت  
از بالای چاه شمع و سرریز لایه  
بتن نامناسب (بتن مخلوط شده با بتونیت)



# شکست شمع

یکی از نمونه های شکست شمع را میتوان در گودبرداری پروژه ایانور ارومیه اشاره کرد که بدلیل عمق نسبتا زیاد گودبرداری ( ۱۷ متر) و ضعیف بودن خاک محدوده گودبرداری، شمع ها پس از اجر او گودبرداری در محل لنگر خمشی ماکزیمم شکسته و گود در آستانه کسپختگی قرار گرفته است.





# پایدارسازی گود توسط دیوار دیافراگمی

یکی دیگر از روشهای محافظت از جداره گود احداث دیوار دیافراگمی و یا دیوار دوغابی می باشد. در این روش ابتدا توسط دستگاه حفار متناسب با شرایط زمین حفاری قسمتی از دیوار انجام می شود و همزمان با حفاری جهت پایداری جداره دیواره حفاری شده و جلوگیری از ریزشهای موضعی از دوغاب بنتونیت استفاده می شود. تشکیل کیک بنتونیت در داخل دیواره حفاری شده و نفوذ در لایه های دانه ای جداره باعث می گردد جداره همواره پایدار بماند و سپس بلافاصله پس از رسیدن به عمق مورد نظر آرماتور گذاری شده و در نهایت بتن ریزی می گردد. این روش در زیر هسته سدهای خاکی نیز کاربرد بسیار دارد و از هرگونه نشتی جلوگیری می نماید. استفاده از این تکنیک در مناطق شهری نیز با محدودیت های نظیر استفاده از روش مهار بندی افقی و مایل و المانهای کششی دارا می باشد.



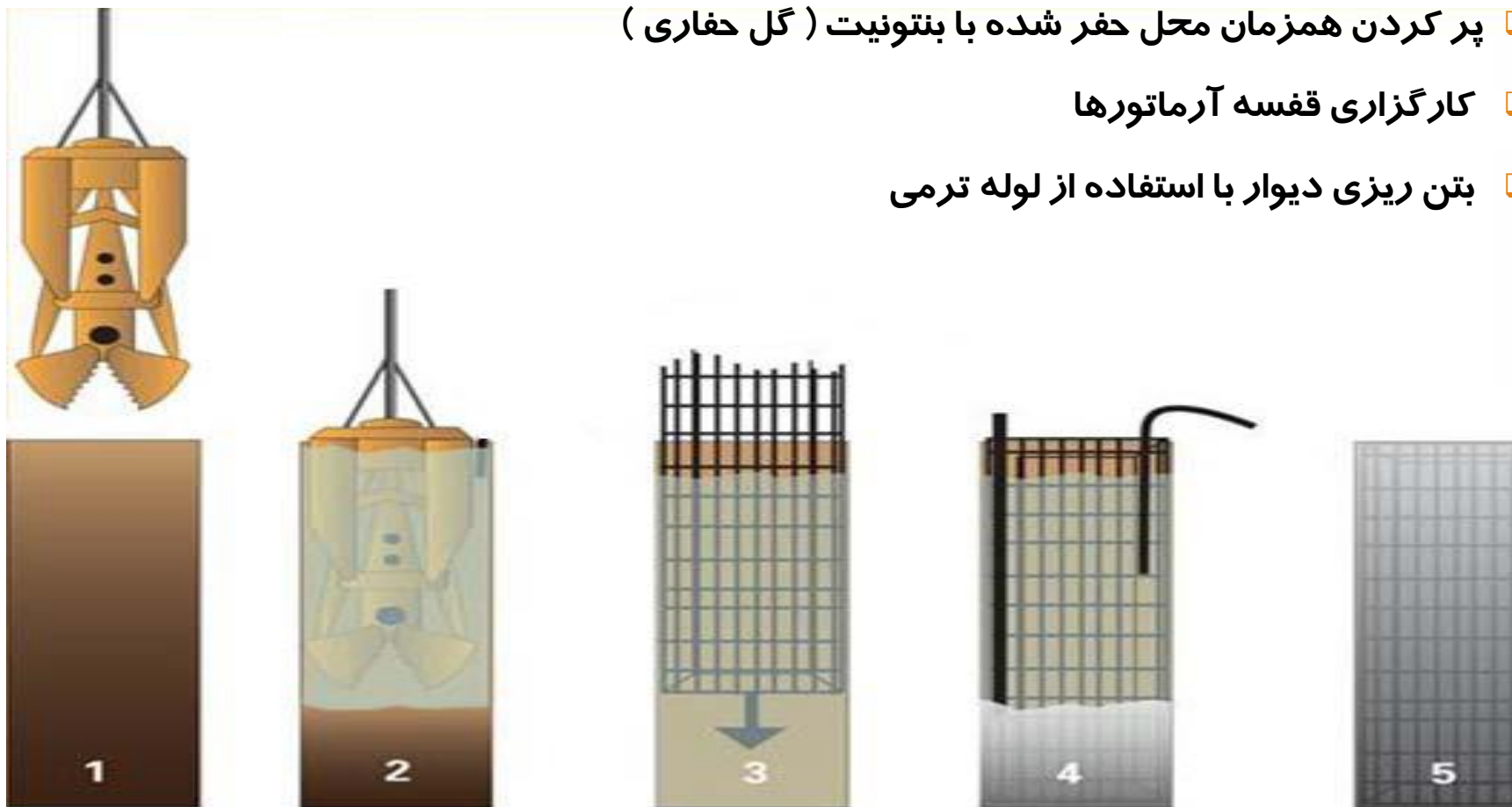
# مراحل اجرای دیوار دیافراگمی

□ حفاری محل دیوار به صورت مرحله به مرحله (به کمک هیدروفورز یا کلامشیل)

□ پر کردن همزمان محل حفر شده با بنتونیت ( گل حفاری )

□ کارگزاری قفسه آرماتورها

□ بتن ریزی دیوار با استفاده از لوله ترمی



# مزایا و معایب دیوار دیافراگمی



عمق دیواره ۲۲ متر  
عمق گودبرداری ۱۴ متر  
سطح آب زیرزمینی ۲ - متر

## □ مزایا :

- سرعت بالا
- اجرای همزمان دیوار حایل با دیوار نگهبان
- قابل استفاده در طول های زیاد

## □ معایب :

- هزینه زیاد ( دستگاههای ویژه حفاری )
- نیاز به فضای باز جهت مانور دستگاه



# اجرای دیافراگم بتنی

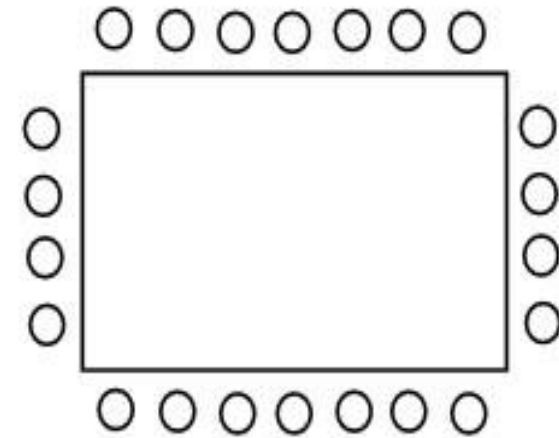
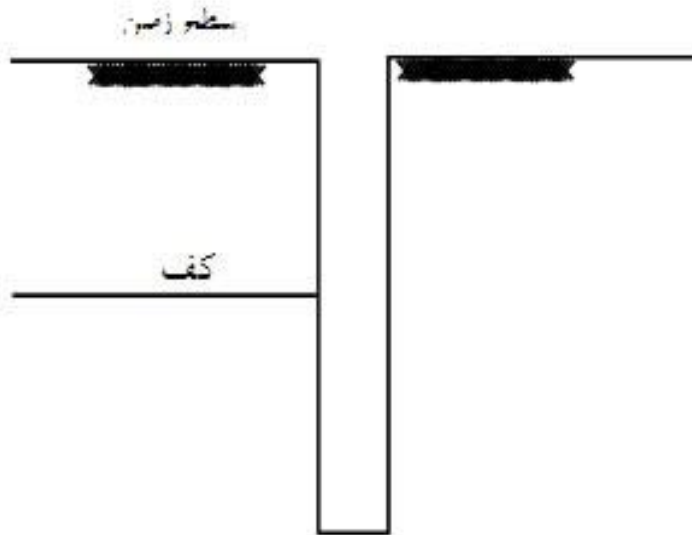


**KohanDeck.ir**

# پایدارسازی کود با استفاده از سازه نگهبان خرپایی

- متداولترین روش در مناطق شهری است.
- روش اجرای این روش عبارتند از:
  - حفر چاهک
  - اجرای شمع و عناصر قائم
  - حفاری شیبدار طرفین گود
  - اجرای عنصر مایل خرپا ( فونداسیون + ... )
  - حفاری مرحله به مرحله
  - کار گذاری عناصر افقی و مهار
  - به هم بستن خرپا ها ( عناصر بادبندی و شناژ)

# مراحل اجرایی سازه نگهبان خرابایی



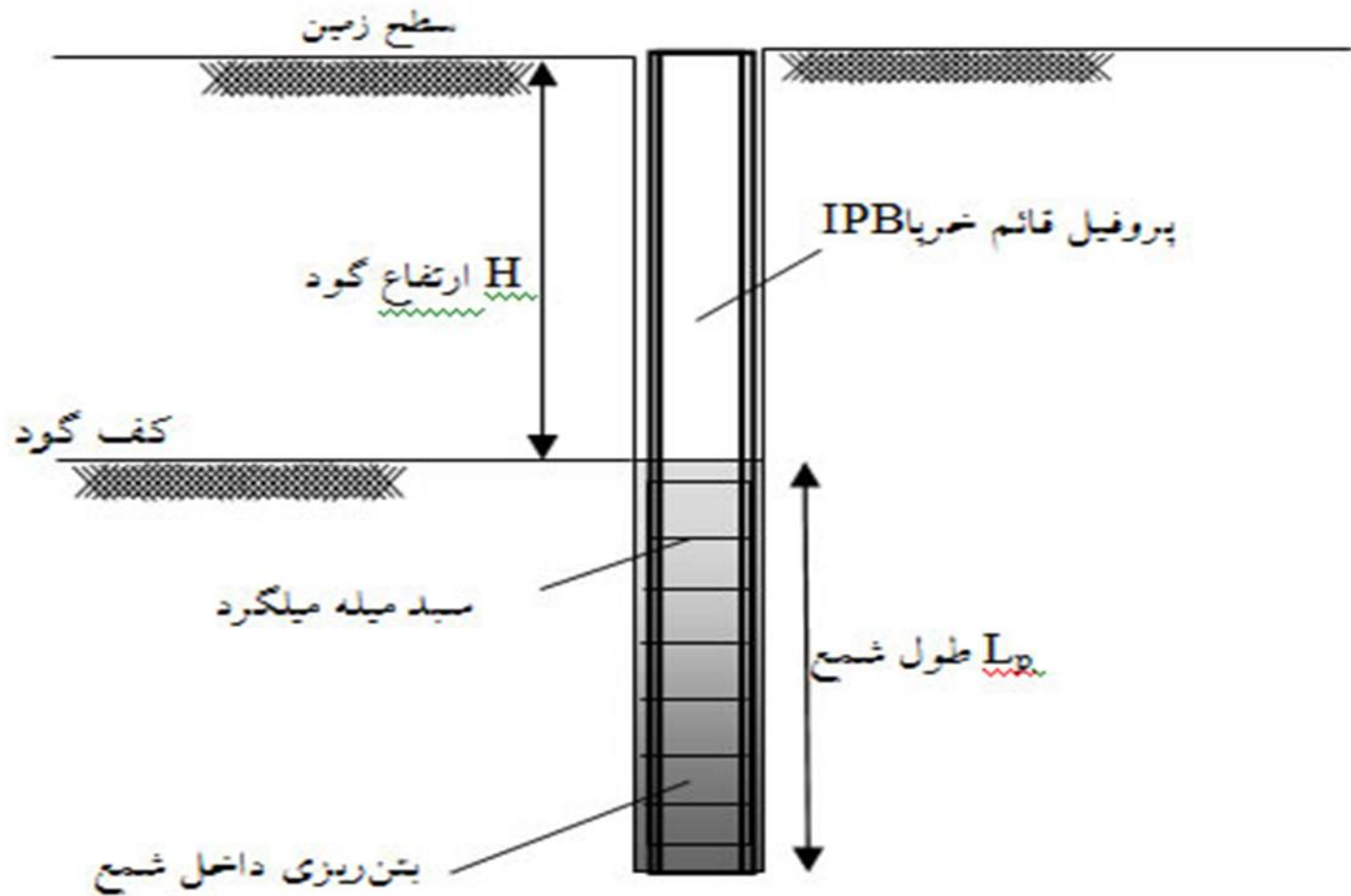
قطر حفاری معمولاً برای اینکه مقنی بر راحتی حفاری نماید، 80 تا 100 سانتیمتر می باشد.

محدوده خاکبرداری

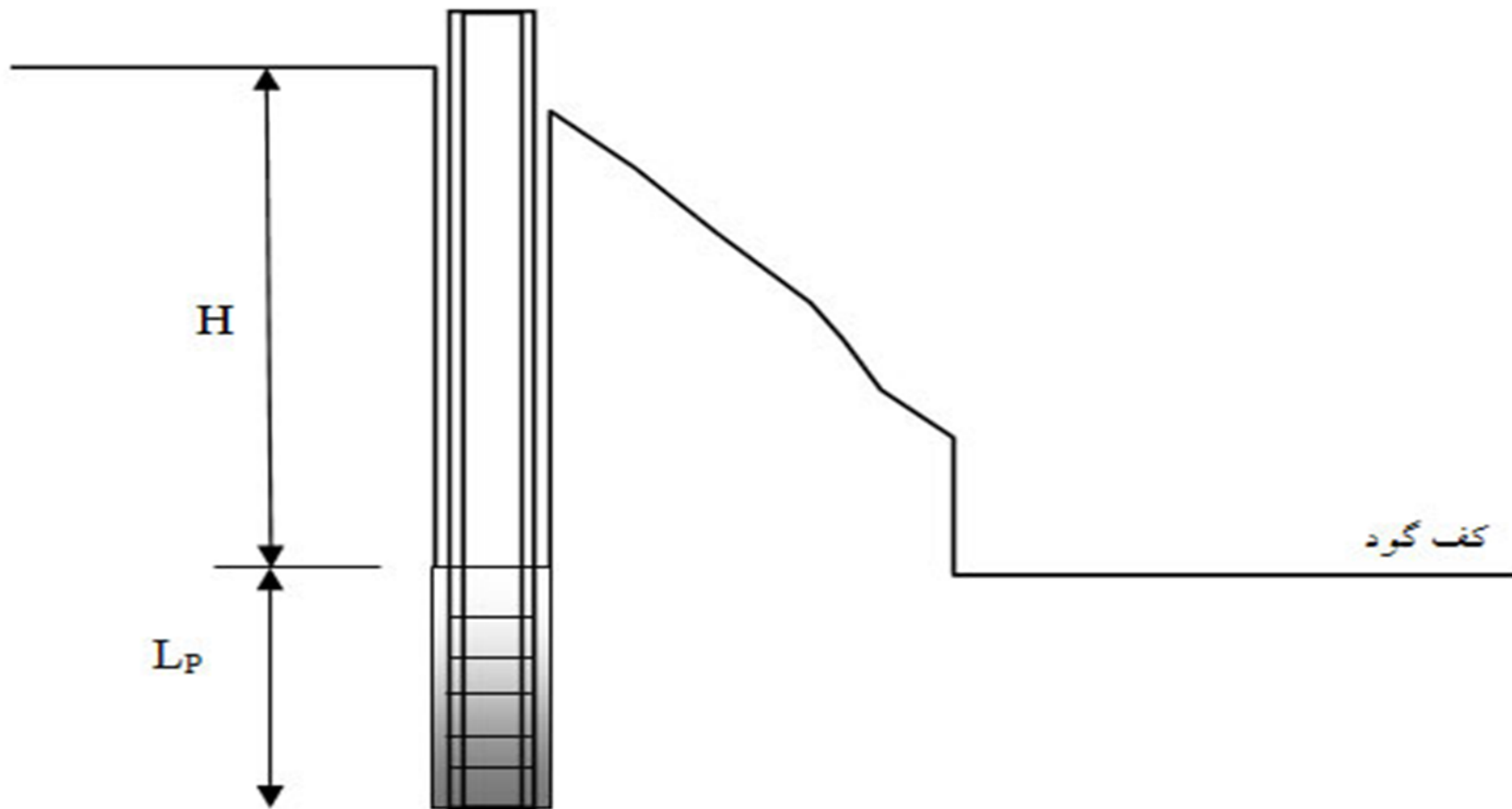
$$\text{طول چاه} = \text{عمق گود} H + \text{طول شمع} L_p$$



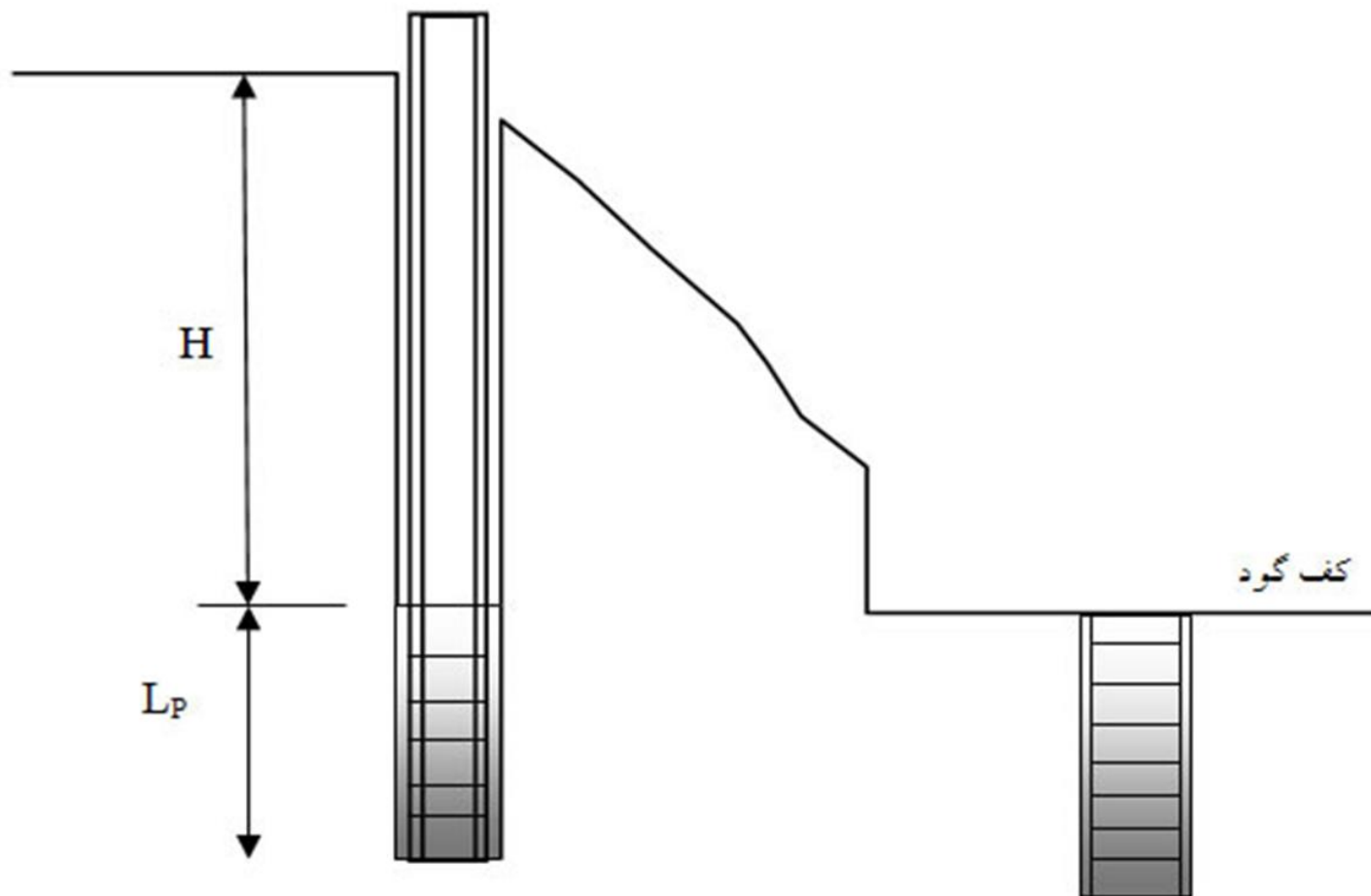
# مراحل اجرایی سازه نگهبان خرابایی



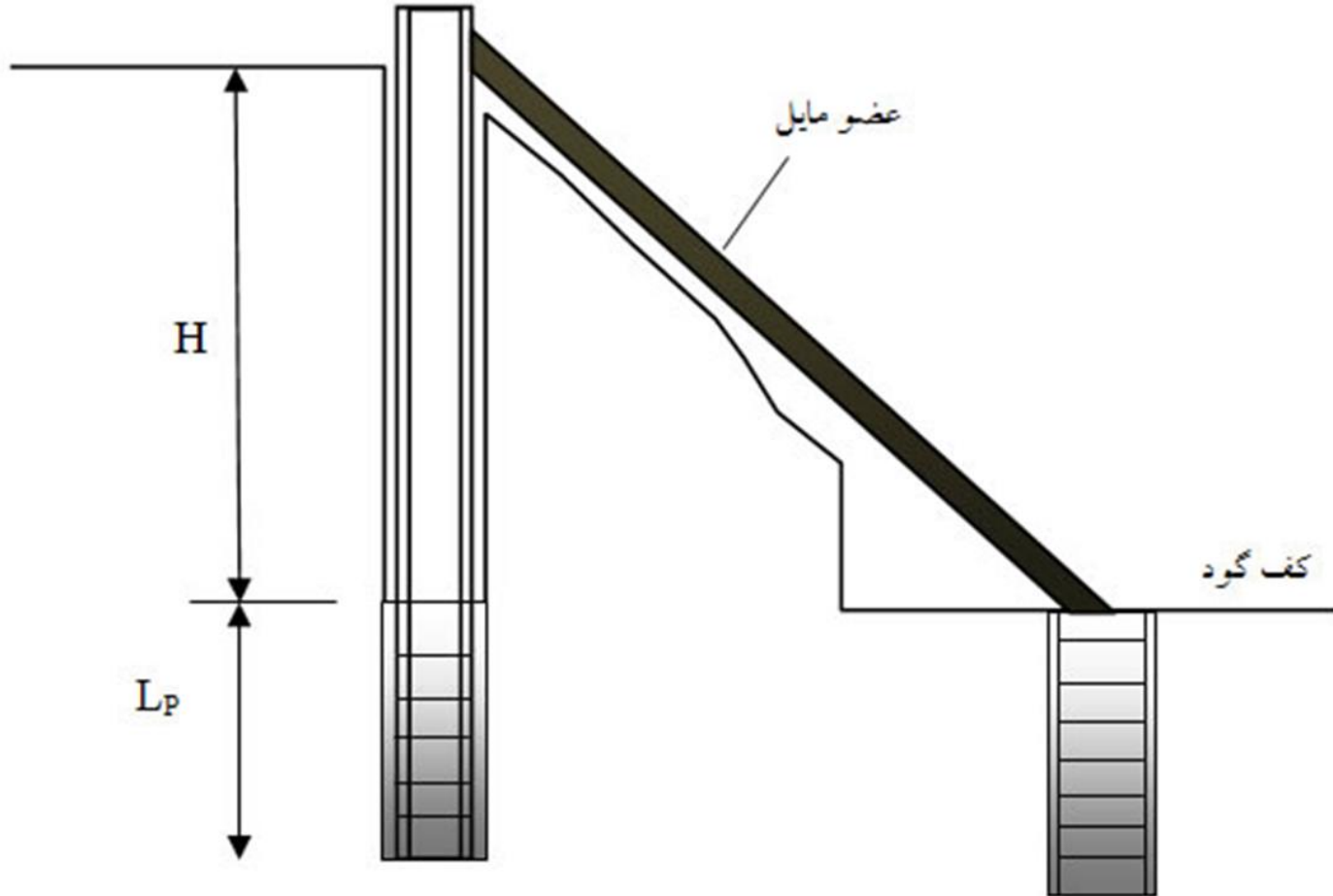
# مراحل اجرایی سازه نگهبان خرابایی



# مراحل اجرایی سازه نگهبان خرابایی

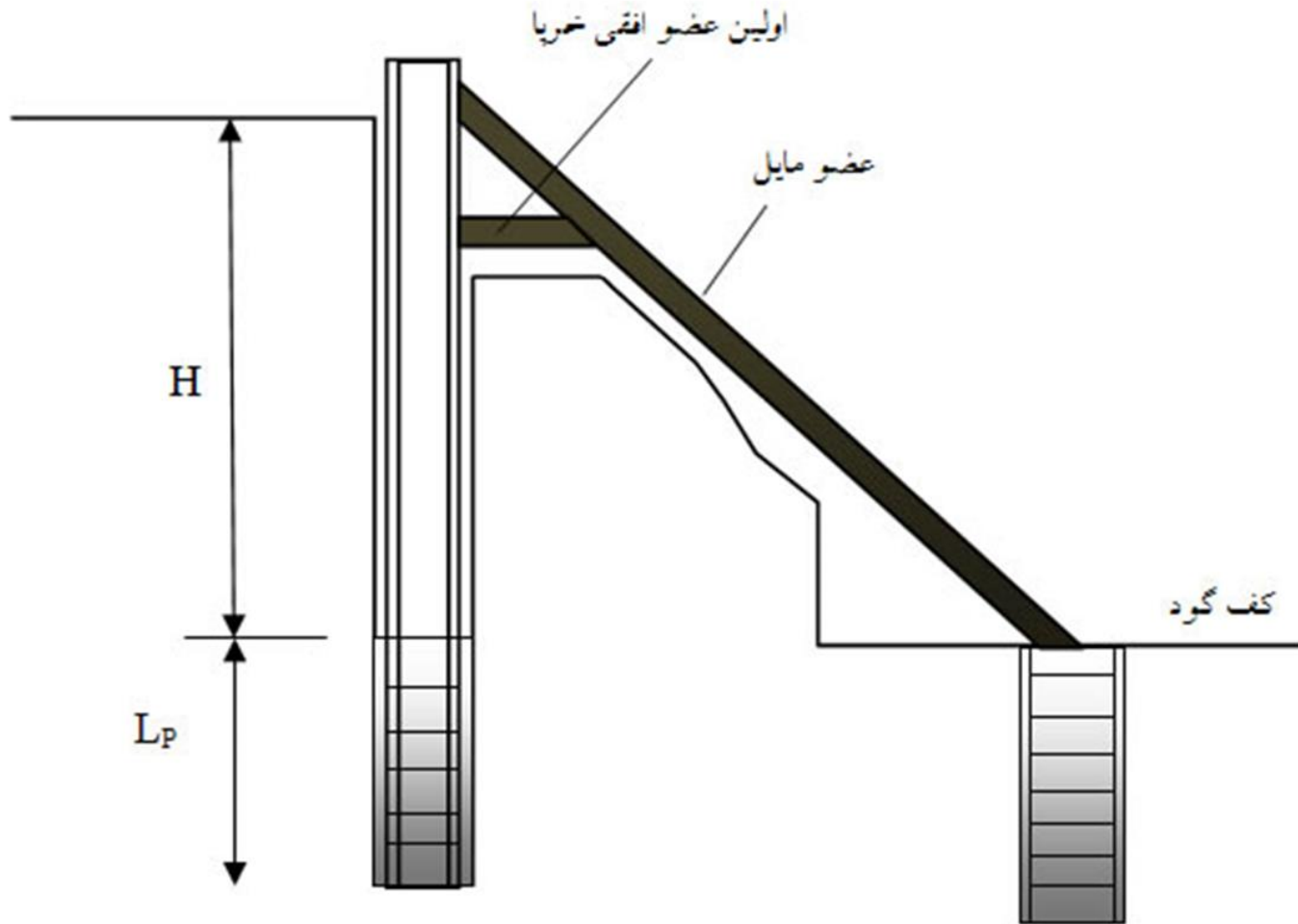


# مراحل اجرایی سازه نگهبان خرابی

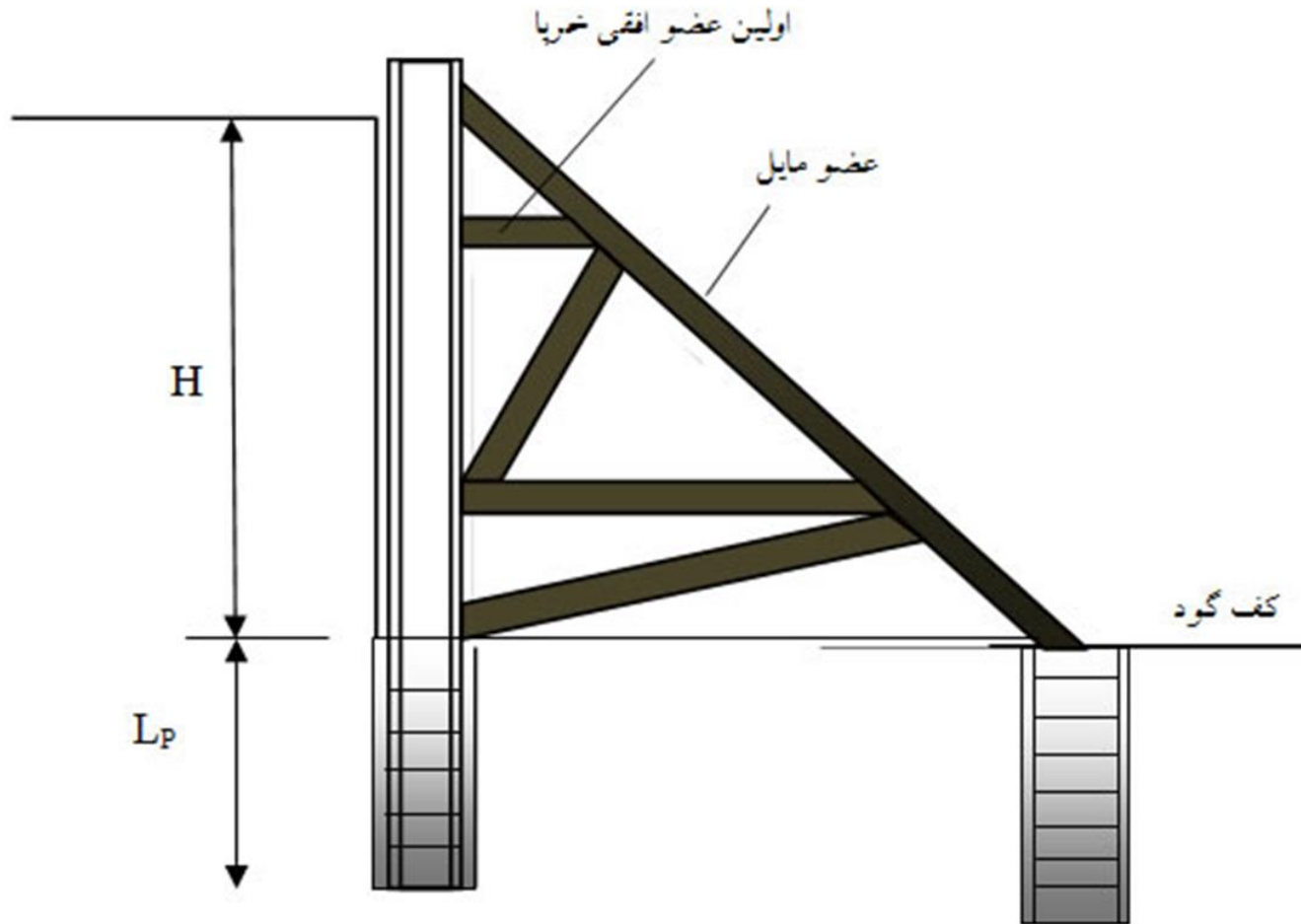




# مراحل اجرایی سازه نگهبان خرابایی



# مراحل اجرایی سازه نگهبان خرابایی



# مراحل اجرایی سازه نگهبان خرابایی



# اجرای سازه نگهبان خrpایی

۱۳-۲ - خاکبرداری مرحله به مرحله و تکمیل اجزاء سازه نگهبان



[apart.com/eskandarian](http://apart.com/eskandarian)



# مزایا و نکات سازه نگهبان خرپایی

- مزایای این روش :
- برای عموم گودها واقع در مناطق شهری مناسب است.
- سادگی اجرا و انعطاف پذیری زیاد .
- امکان بازیابی مصالح سازه نگهبان .
- نکاتی که بایستی توجه داشت:
- نسبت عرض به ارتفاع در اکثر موارد  $1/2$  است.
- زیر عضو قائم شمع تعبیه شده است.
- عضو مورب فشاری دارای فونداسیون است
- در صورت ریزشی بودن خاک باید از تخته بندی استفاده کرد.

# معایب روش سازه نگهبان خرابایی



# مہار غیر اصولی گود



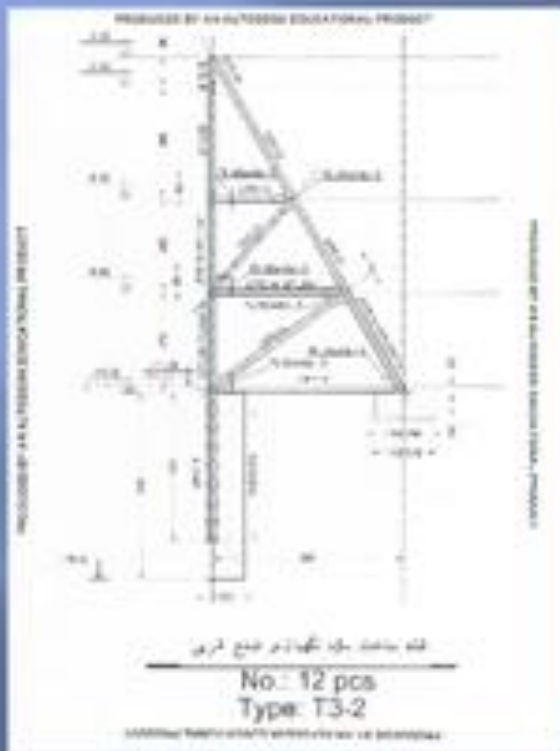


# مهار ساختمان با روش های غیر مهندسی









تهیه نقشه شاپ با جزئیات کامل  
[aparat.com/eskandarian](http://aparat.com/eskandarian)

نقشه سازه نگهبان با مقیاس نا معلوم  
 و حداقل جزئیات.

# پایدارسازی گود به روش میخکوبی (Soil Nailing)

یکی از روشهای مسلح سازی خاک، روش میخکوبی خاک میباشد که برای اولین بار در سال ۱۹۷۳ در کشور فرانسه بکار گرفته شد و در سالهای اخیر به طور روز افزون برای پایدارسازی شیروانیها و گودبرداریها در شهرهای بزرگ و کلانشهرها مورد توجه و استفاده قرار میگیرد. این تکنیک شامل نصب المانهای نسبتا باریک ( میخ ها یا همان نیل ها) و با فاصله کم درون زمین مورد نظر برای پایدارسازی توده خاک میباشد.

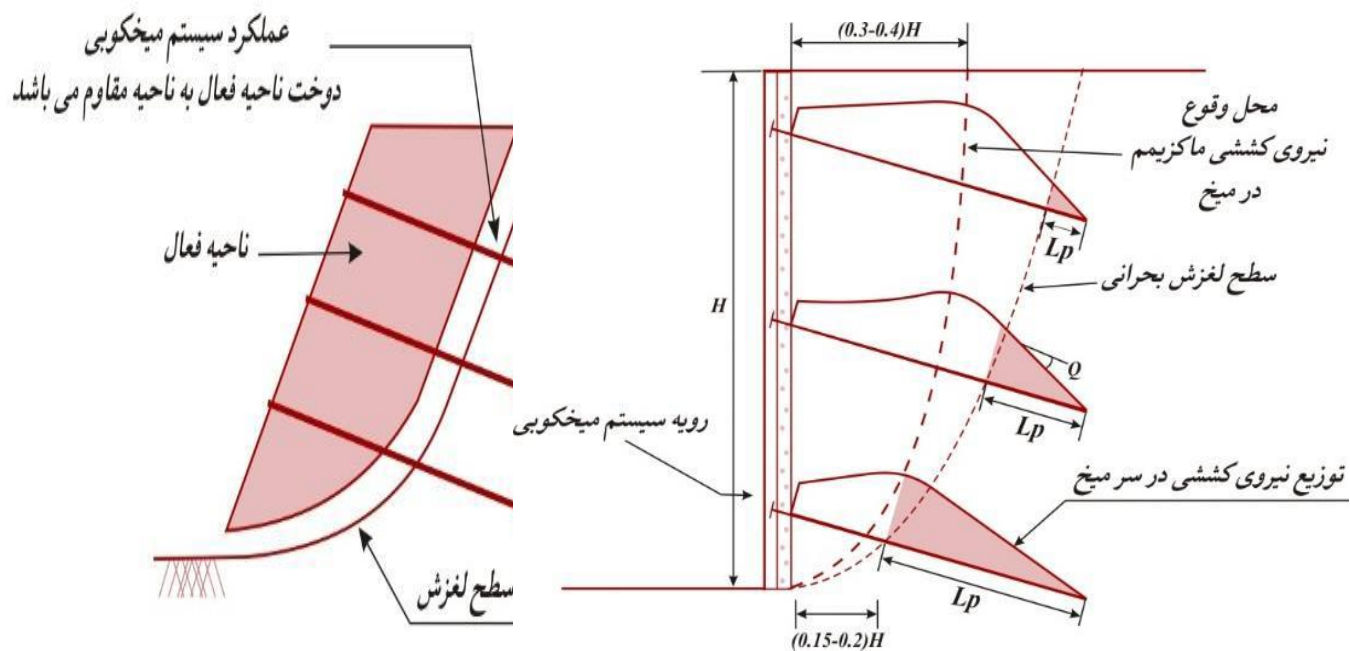
پایداری سیستم میخکوبی شده معمولا توسط یک مدل دو ناحیه ای بررسی می شود:

فرض می شود ناحیه ای از خاک به طور کامل از ناحیه دیگر جدا شده است خطی که فصل مشترک این دو ناحیه است به نام سطح لغزش یا سطح گسیختگی نامیده می شود، ناحیه جلوی سطح لغزش که تمایل به جدا شدن از ناحیه دیگر را دارد ، ناحیه فعال خوانده می شود و ناحیه ای که ثابت است و سطح گسیختگی قرار دارد موسوم به ناحیه مقاوم می باشد .

# عملکرد سیستمی روش میخکوبی (Soil Nailing)

عملکرد اصلی این روش دوختن ناحیه فعال به ناحیه مقاوم می باشد .

ناحیه فعال تمایل به جدا شدن از ناحیه مقاوم دارد و می خواهد از آن جدا شود با میخکوبی کردن آن به ناحیه مقاوم ، مانع از این کار می شویم لذا اگر ناحیه فعال اکنون بخواهد از ناحیه مقاوم جدا شود باید میخ ها را از جای خود در آورد ، لذا باعث تولید نیروی محوری کششی در میخ و تنش برشی از نوع اصطکاکی در دور میخ می گردد.



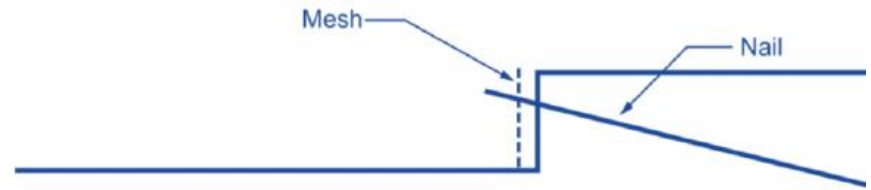


# روش اجرای سیستم میخکوبی

□ جهت اجرای سیستم میخکوبی روشهای مختلفی وجود دارد اما پرکاربردترین روش اجرای سیستم میخکوبی در ایران و اکثر نقاط جهان، اجرای سیستم میخکوبی خاک به روش حفاری گمانه و تزریق گروت با فشار کم و یا تحت جاذبه میباشد. اجرای سیستم میخکوبی جهت پایدارسازی دیواره گودها معمولاً مشتمل بر خاکبرداری مرحله به مرحله، حفاری محل گمانه میخ، نصب میخ، تزریق گروت تحت فشار کم و یا با جاذبه، مش گذاری، شاتکریت دیواره و نصب صفحه و مهره میباشد و سپس خاکبرداری مرحله بعد صورت گرفته و موارد ذکر شده تا رسیدن به کف گود مورد نظر تکرار میگرددند.



1 Excavation of appropriate lift height



3 Installation of nail, mesh and fixing assemblies



2 Drilling nail hole



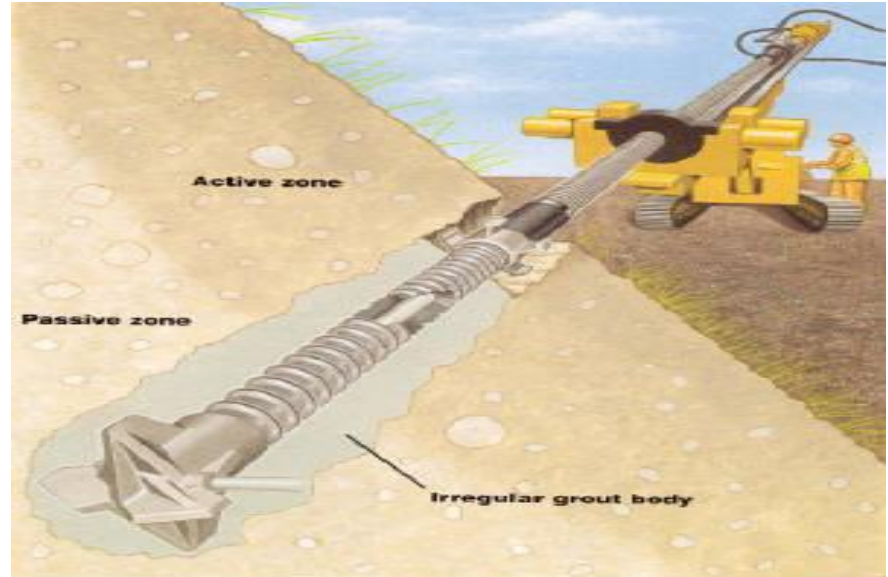
4 Application of sprayed concrete facing

# مراحل اجرای سیستم میخکوبی (نیلینگ)

- ❑ مطابق با شکل مراحل اجرای نیلینگ بصورت شماتیک نشان داده شده است.
- ❑ گودبرداری در مرحله اول ترانشه و یا گود و ایجاد پله بعدی عملیات.
- ❑ حفاری چال جهت نصب مهار کششی
- ❑ قراردادن آرماتور داخل چال و تزریق چال و اجرای سیستم زهکشی .
- ❑ جرای شاتکریت جداره و نصب صفحات فولادی.
- ❑ گودبرداری مرحله بعدی ترانشه و یا گود و ایجاد پله های بعدی عملیات.
- ❑ جرای پوشش شاتکریت نهایی پس از اتمام آخرین مرحله حفاری.

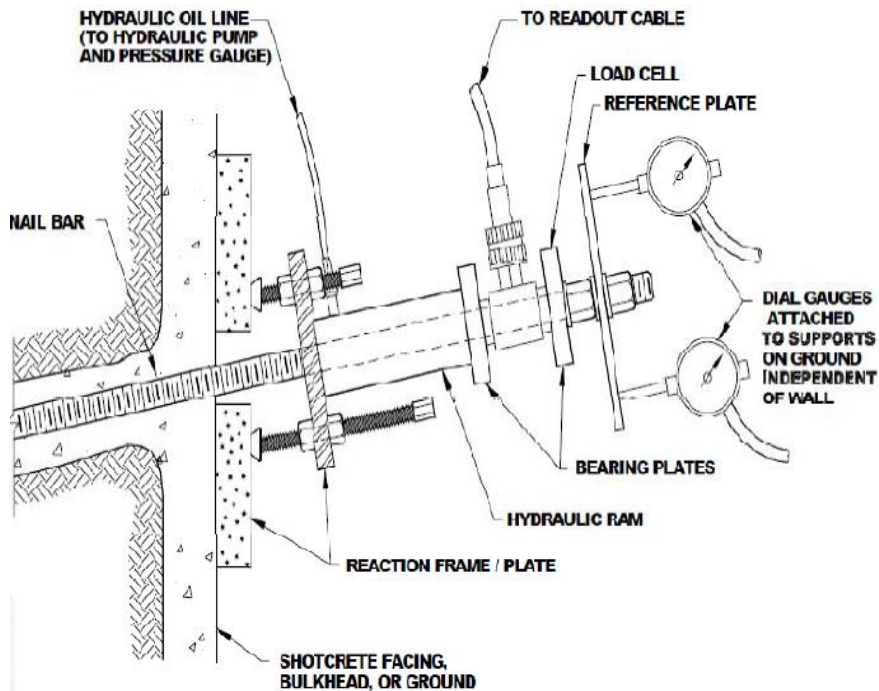
استفاده از روش نیلینگ به عنوان یک سیستم حفاظت جداره ترانشه و گود در مناطق شهری و فضاهای محدود بسیار کارا بوده و به دلیل امکان هم زمانی اجرا در چند جبهه کاری از سرعت خوبی برخوردار می باشد و با توجه به درجه پایداری امکان اجرای گود قائم وجود داشته و همچنین در انواع شرایط خاک ، اجرای آن امکان پذیر می باشد که مهمترین ویژگی این روش محسوب می شود و برای سازه های زیر زمینی بخصوص در فضای های محدود شهری مانند ایستگاه های مترو مناسب می باشد .

# اجرای میخکوبی





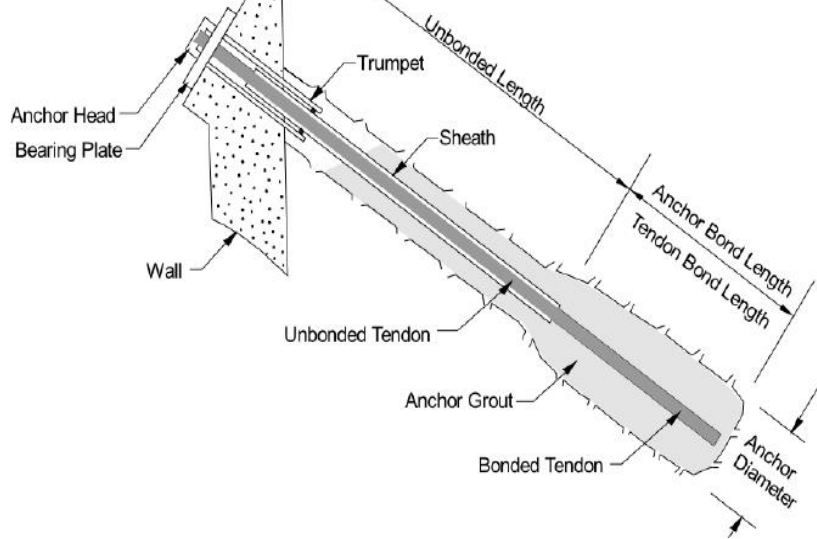
# آزمایش کشش میخ کوبی شده (Pullout)





# سیستم بلوک - مهاری یا دوخت به پشت

در این روش، گودبرداری به صورت مرحله به مرحله و از بالا به پایین گود اجرا میشود. در هر مرحله پس از حفر چاهکهای افقی یا مایل در بدنه دیواره گود، درون این چاهکها تعدادی کابل قرار داده میشود و با تزریق بتن در انتهای چاهک، این کابلها کاملاً در خاک مهار میشود. سپس کابلهای مزبور را به کمک جکهای ویژه ای کشیده و انتهای بیرون آمده کابل را بر روی سطح جداره گود از طریق یک بالشتک (صفحات ضخیم فلزی و یا بلوکهای بتنی) مهار کرده و کابلها را از جک آزاد میکنند. این کار موجب میشود که نیروی پیش تنیدگی موجود در کابل، خاک را فشرده و در نتیجه خاک فشرده تر و متراکم تر شده و رانش ناشی از آن کاهش یابد، و در عین حال نیروی رانش خاک در جداره گود به خاکهای داخل بدنه دیواره منتقل شده و خاک بدنه انتهایی، به عنوان سازه نگهبان عمل کرده و رانش خاک بدنه مجاور جداره را تحمل میکند.



نوع مسلح کننده مورد استفاده میتواند از استرند و یا میلگرد باشد. معمولاً استرندها از کابلهای ۷ رشته ای تشکیل میگردند به طوری که این کابل دارای شش رشته دوری میباشد که در یک جهت و با یک گام مشخص متناسب با سایز نهایی آن تولید میشود.

# روش اجرای سیستم بلوک مهاری

❑ مراحل اجرایی آن به شرح زیر انجام می شود :

❑ اجرای مرحله به مرحله به مرحله حفاری از بالا به پایین گود ( ۲ تا ۳ متر )

❑ حفر چاهکهای افقی و مایل در دیواره گود

❑ قرار دادن کابل های پیش تنیده در چاهک

❑ تزریق بتن در انتهای چاهک

❑ کشیدن و مهر کابل ها در سطح جداره گود

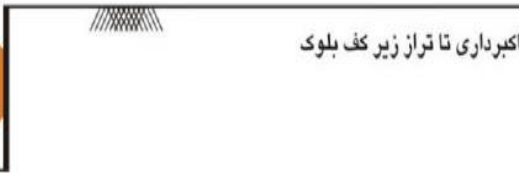
❑ تزریق بتن در طول کل چاهک

❑ آزاد کردن کابل ها پس از سخت شدن کامل بتن

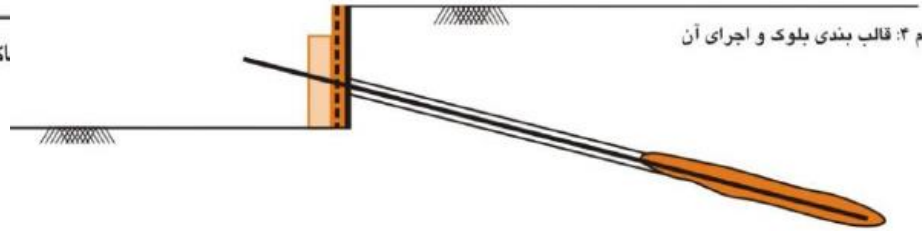
# روش اجرای سیستم بلوک و مهاري



اکبرداري تا تراز زیر کف بلوک



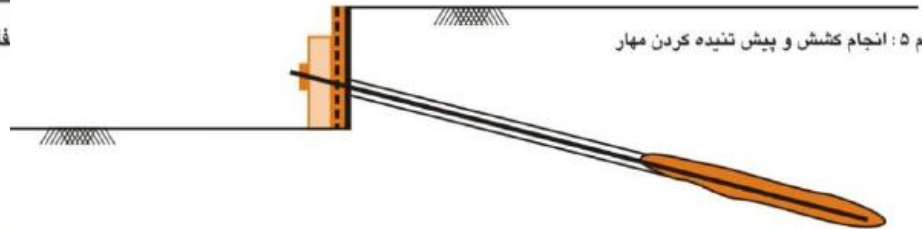
کام ۴: قالب بندی بلوک و اجرای آن



فاري محل مهاري، نصب مهاري و تزریق دوغاب



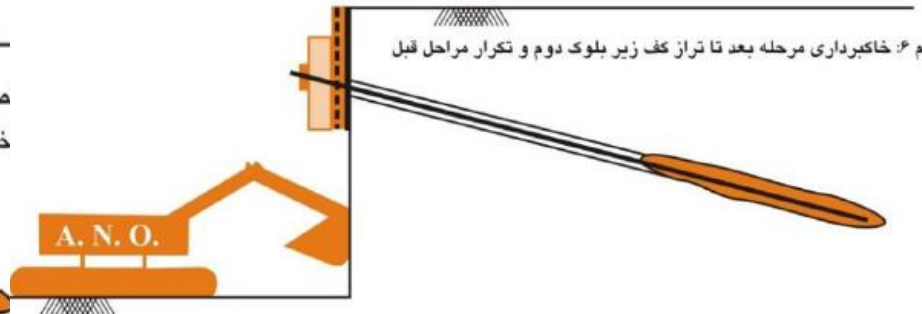
کام ۵: انجام کشش و پیش تنیده کردن مهار



صب مش و انجام عمل شاتکریت  
خس محل قرارگیری کابلها محافظت شود



کام ۶: خاکبرداری مرحله بعد تا تراز زیر بلوک دوم و تکرار مراحل قبل



# مزایا

۱) مشخصات مکانیکی خاک بر اثر تزریق بتن به درون چاهکها و نیز پیش تنیده شدن خاک بهبود می یابد. در نتیجه هم از خاک اطراف جداره برای مهار رانش خاک استفاده می شود و هم میزان رانش خاک بر اثر بهبود مشخصات مکانیکی خاک کاسته می شود.

۲) سازه نگهبان در داخل گود جاگیر نیست.

۳) از خاک موجود برای مهار دیواره گود استفاده می شود.





# معایب

- ۱) استفاده از بدنه خاک مجاور دیواره گود ضروری است. لذا در مواردی که خاک مجاور گود در زیر یک ساختمان یا در حریم همسایه یا در حریم تاسیسات و معابر شهری باشد، از این روش نمی توان استفاده کرد یا استفاده از آن با محدودیت همراه است.
- ۲) به دلیل ضرورت اجرای عملیات به صورت مرحله به مرحله، به زمان زیادی نیاز دارد. البته ممکن است در پروژه های بزرگ این امر مطرح نباشد بلکه برعکس ممکن است زمان کلی اجرای کار نیز، به ویژه با مدیریت صحیح، کاهش یابد.
- ۳) هزینه اجرای عملیات، به دلیل تکنولوژی پیشرفته تر، در مقایسه با روش های ساده تر بیشتر است. ولی در پروژه های بزرگ و در احجام زیاد ممکن است این امر مطرح نباشد و برعکس هزینه کلی کار کاهش یابد.
- ۴) به دستگاه های خاص نظیر دستگاه های لازم برای حفر چاهکها، تزریق، پیش تنیدگی کابلها و ... نیاز دارد.
- ۵) به افراد با تخصص های بالاتر در رده های مختلف فنی برای اجرای عملیات مربوطه، در مقایسه با روشهای ساده تر نیاز دارد.

# انکر با بلوک فشاری





# روش بلوک مهاری





# روش بلوک مهاری



01/12/2014 12:18

هتل پاسارگاد - فرشته

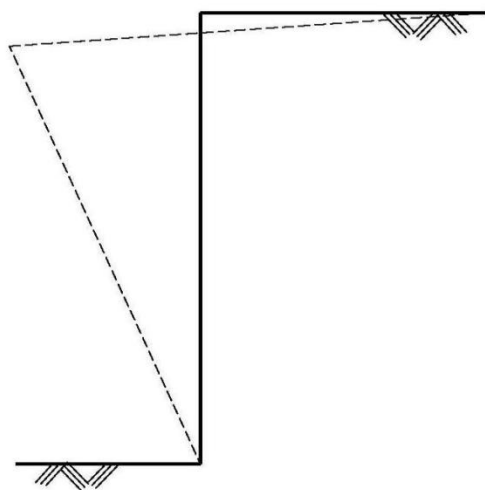


# Wika Tower Anchor

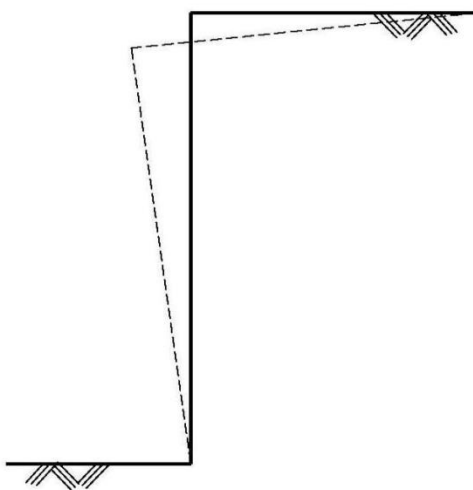


# مقایسه تغییر شکلهای گود در روشهای مختلف

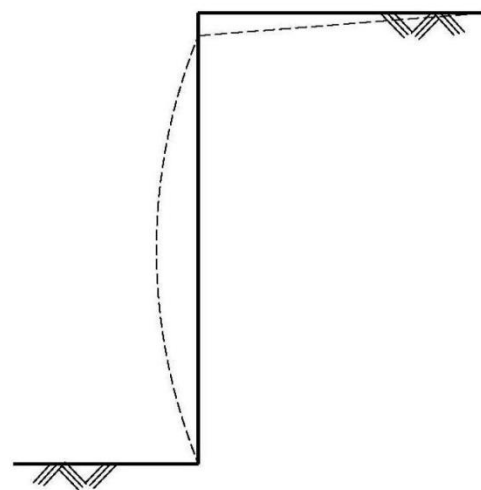
□ اگر تغییر شکل های خاک بر روی سازه های مجاور و تاسیسات زیرزمینی اثر مخرب دارند ترتیب اولویت با مهارى و شمع ، مهارى و بلوک و میخ گذاری خواهد بود.



میخ گذاری  
بیشترین



مهارى و بلوک  
بینابین



مهارى و شمع  
کمترین

در خاک های دستی و یا خاک های با مقاومت برشی کم از میخ گذاری و بلوک و مهارى بعلت تغییر شکل های زیاد و ریزش استفاده نشود. در این شرایط شمع و مهارى توصیه می گردد

# مقایسه میخ گذاری با بلوک و مهاری

- ❑ تمام مهاری ها آزمایش میشوند در مقایسه با پنج درصد روش میخ گذاری
- ❑ طراحی معمولاً براساس اطلاعات محدود ژئوتکنیکی و تجربه محلی خاک انجام میشود. لذا آزمایش همه مهاری ها ابهامات را از بین خواهد برد.
- ❑ با کشتن مهاری ها تغییر شکل خاک در اثر خاکبرداری جبران میشود و عموماً تغییر شکل ها قابل اغماض است. در میخ ها باید تغییر شکل اتفاق بیفتد تا نیروهای میخ جاری شوند.
- ❑ تمام مهاری ها برای شرایط حداکثر عمق گود کشیده می شوند و بدین ترتیب قبل از خاتمه خاکبرداری ایمنی بیشتری تامین است.
- ❑ مهاری ها بمحض کشیده شدن فعال میشوند. بر خلاف میخ که باید تغییر شکل اتفاق بیفتد.
- ❑ اگر خاک ریزشی باشد فقط محل بلوک ها خاکبرداری و مهاری اجرا میشود. برم های جانبی بعدا خاکبرداری خواهند شد.
- ❑ شناسای شرایط ناشناخته با کشیدن مهاری ها در هر قسمت گود امکان پذیر است. با میخ گذاری ناشناخته ها بعد از گس یختگی و تغییر شکل های زیاد خود را نشان میدهند.
- ❑ بعلت حجم کمتر حفاری ( ۳۰ تا ۵۰ درصد میخ گذاری ) سرعت اجرا کوتاه تر است
- ❑ در صورت جواب ندادن هر مهاری ، جبرانی سریع اجرا میشود. در میخ گذاری نا مشخص است.

# مقایسه روش های میخ گذاری، بلوک و مهاری و شمع و مهاری

- ❑ متر از حفاری گمانه های میخ گذاری در مقایسه با دو روش دیگر ۲ تا ۳ برابر بیشتر است.
- ❑ هزینه اجرای شمع در روش شمع و مهاری از افزایش هزینه حفاری میخ گذاری کمتر است.
- ❑ هزینه اجرای بلوک ها بمراتب از هزینه اجرای شمع کمتر خواهد بود.

ردیف	روش	ایمنی	تغییر شکل	هزینه اجرا	زمان اجرا
۱	میخ گذاری	کمترین	بیشترین	بیشترین	مشابه ۲
۲	شمع و مهاری	بیشترین	کمترین	بینابین	مشابه ۱
۳	بلوک و مهاری	بینابین	بینابین	کمترین	کمترین

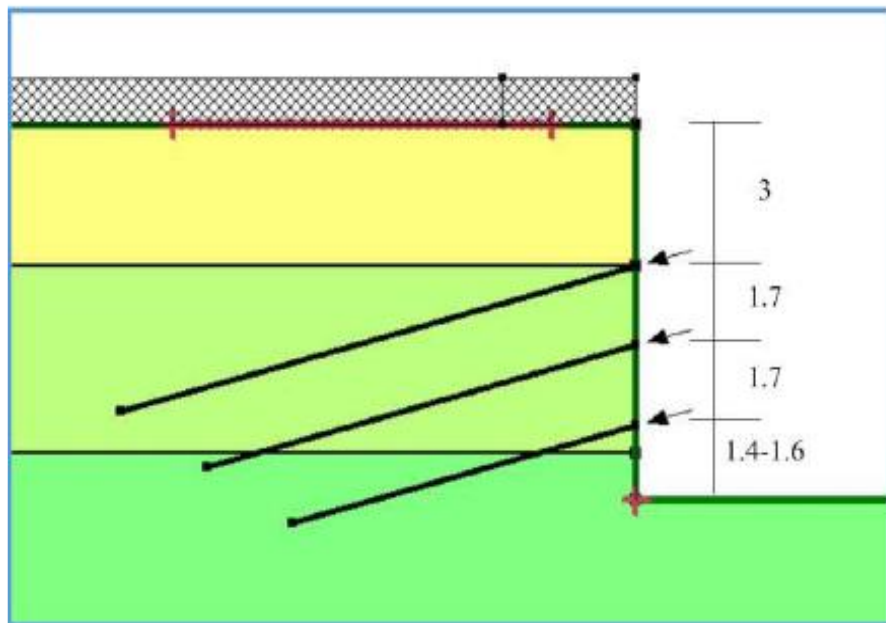
**نتیجه گیری :**

- در مجاورت ساختمان ها و تاسیسات زیرزمینی مهم و حساس به تغییر شکل از شمع و مهاری
- در مجاورت تاسیسات کمتر حساس به تغییر شکل از بلوک و مهاری
- اگر در اطراف گود ساختمانی نبوده و یا تغییر شکل ها مسئله ساز نباشند میخ گذاری در صورت اقتصادی بودن



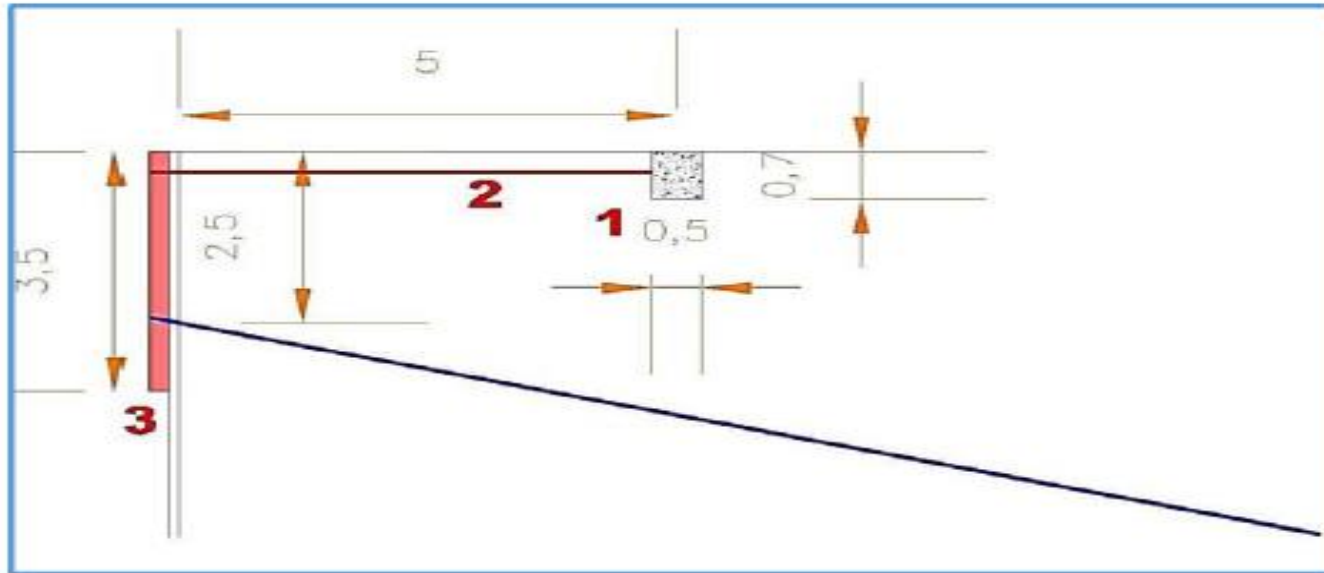
# نکات کلیدی روش نیلینگ

در بعضی موارد به دلیل حضور زیرزمین در مجاور گود و یا تاسیسات، نصب اولین میخ در عمق ۱ تا ۱.۵ متری با مشکلاتی همراه می گردد. در نتیجه در این موارد عمق اولین میخ در تراز ۲.۵ تا ۳ متری قرار می گیرد.



# نکات کلیدی روش نیلینگ

برای پایداری موضعی این قسمت از سیستمی همچون سیستم زیر استفاده می شود.



# نکات کلیدی روش نیلینگ



# نکات کلیدی روش نیلینگ



با توجه به موارد ذکر شده، جهت اینکه سیستم میخکوبی به کار بیفتد، لزوماً نیاز به تغییر شکل گود می باشد.

در مواردی همچون زیر، کنترل تغییر شکل از کنترل ضریب اطمینان پیشی می گیرد:

**وجود ساختمانهای و سایر تاسیسات مهم که به تغییر شکل حساس می باشند.**

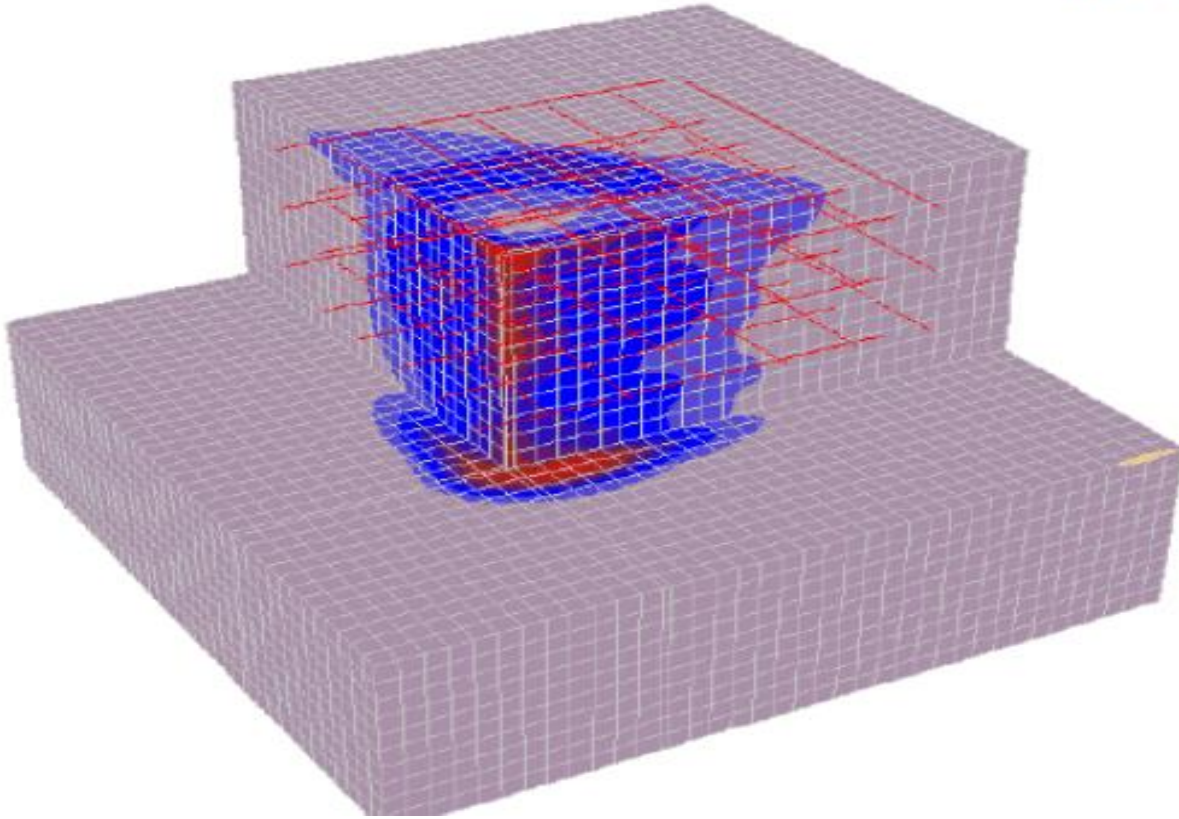
**افزایش ارتفاع گود باعث افزایش تغییر شکلها شده و کنترل این امر در تغییر شکلهای بالا ضروری می باشد.**

از راههای کاهش تغییر شکل در سیستم میخکوبی می توان به بالا در نظر گرفتن ضریب اطمینان و استفاده از ویل نام برد.



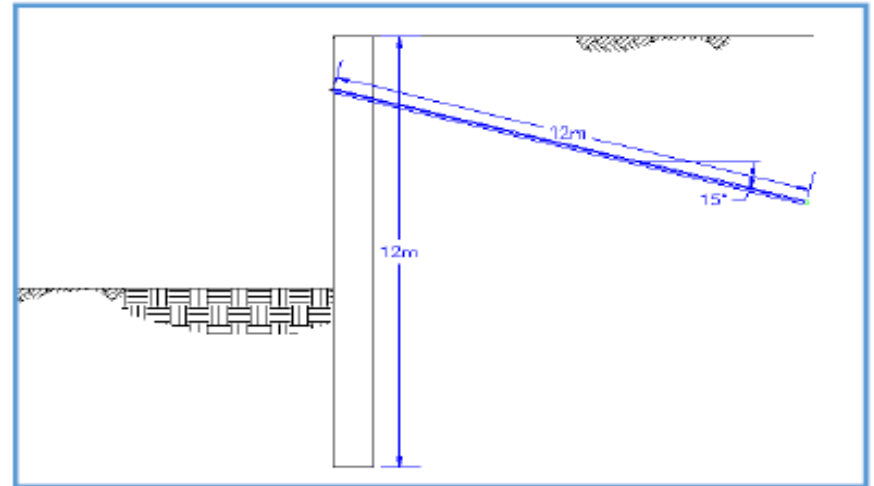
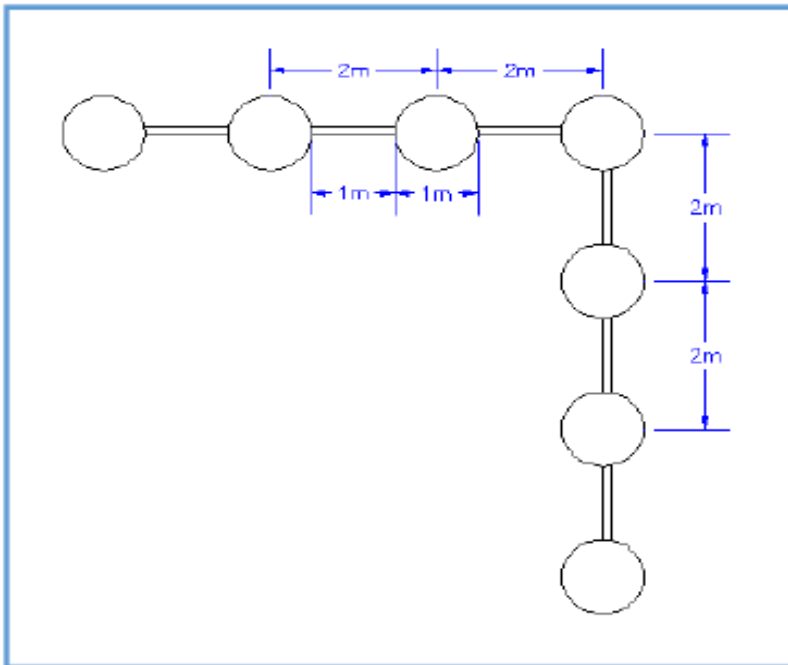
# سیستم فیلینگ و گوشه ها

✓ سیستم میخکوبی و گوشه ها:



# سیستم نیلینگ و گوشه ها

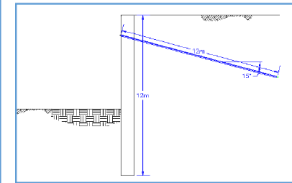
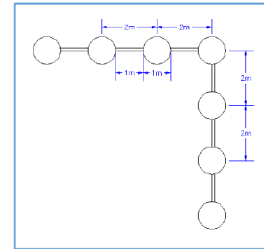
✓ سیستم میخکوبی و گوشه ها:



# سیستم نیلینگ و گوشه ها



✓ سیستم میخکوبی و گوشه ها:



# اختلاط خاک در عمق (DSM)



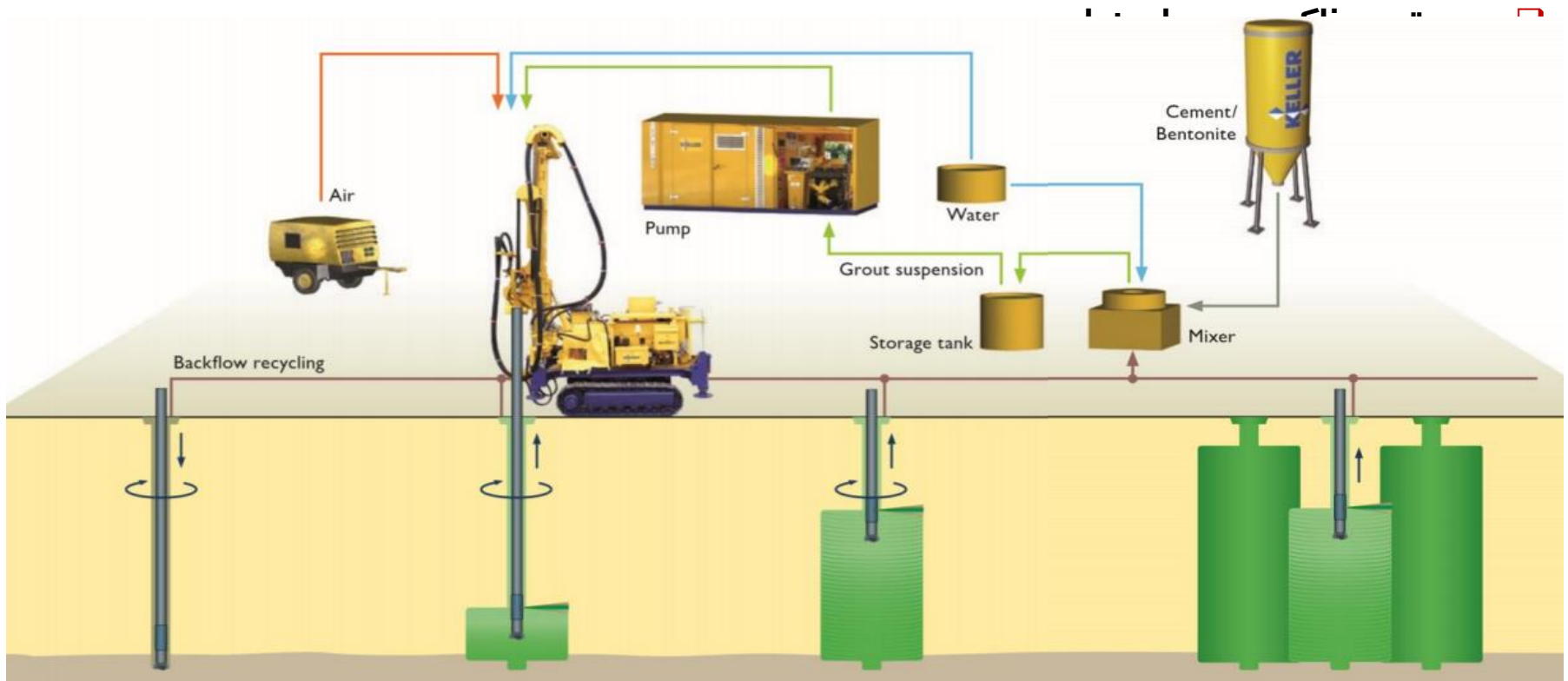
Compozer Rig

- یکی از روشهای نوین اصلاح خاک میباشد که در محل جهت افزایش مقاومت و کاهش تراکم پذیری خاک تا عمق ۵- متر مورد استفاده قرار میگیرد. این روش برای اولین بار در ژاپن مورد استفاده قرار گرفته است. پروسه شامل مخلوط کردن خاک تا یک عمق مشخص با گروت سیمان و یا پشم شیشه جهت اصلاح خاک میباشد.
- ستونهای خاکی سخت و محلی تولید میکند که مقاومت نهایی آنها بستگی به نوع خاک، درصد آب، کیفیت گروت و انرژی مخلوط دارد.
- ستونهای DSM در محدوده وسیعی از خاکها میتواند مورد استفاده قرار بگیرد ولی استفاده از آن در خاکهای چسبنده نرم اقتصادیتتر از سایر روشها میباشد. خاک اصلاح شده دارای مقاومت بالا، نفوذپذیری کم و تراکم پذیری کمتری از خاک اصلی دارد.
- به دلیل اختلاط فیزیکی نیازی به ملاتهای رقیق نیست.
- امکان اجرای دیوار یا سازه های مدوله در زیر سطح زمین
- مشخصات دستگاه حفار: محور توخالی و سیستم پره ای مخصوص-مته های تکی به قطر ۵/۰ تا ۸متر و یا مجموعه از چند مته به قطر حدود ۱ متر

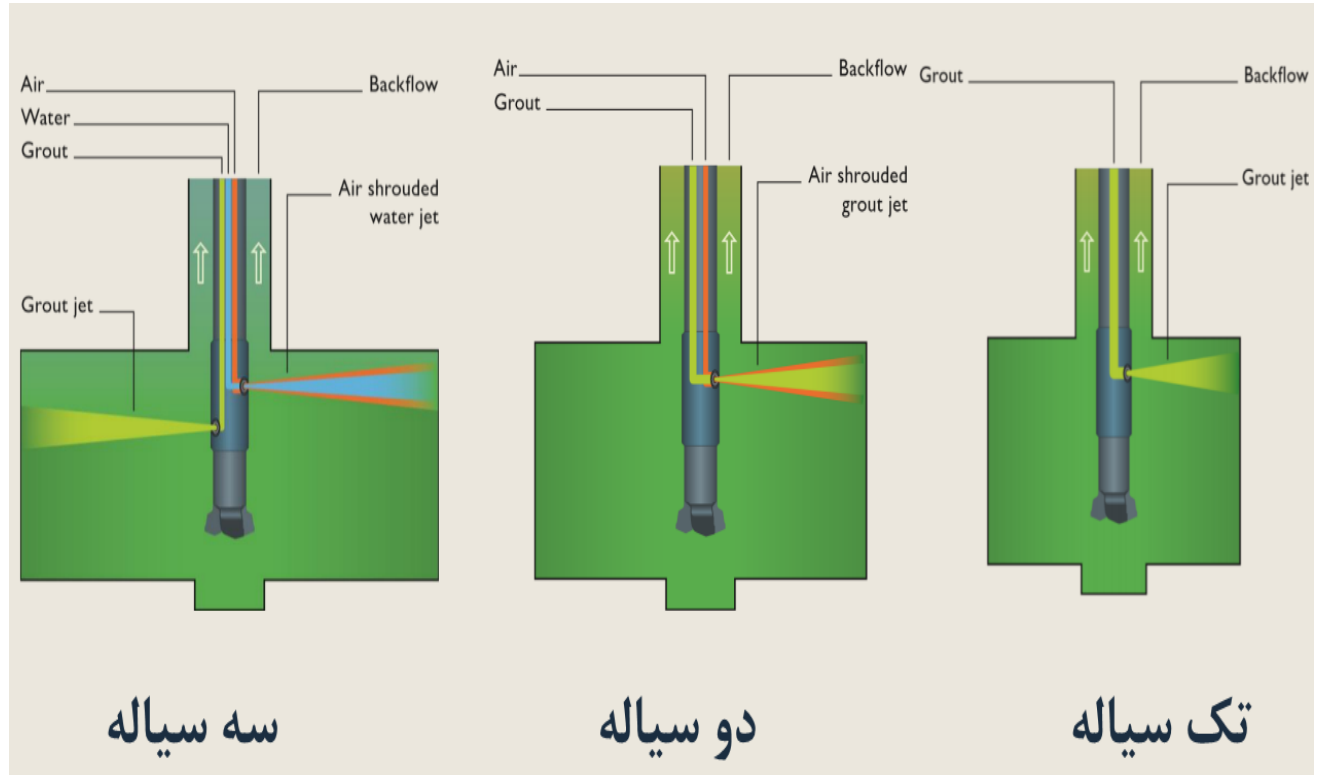


# نحوه اجرای DSM

پره های دستگاه DSM با چرخش به داخل خاک رانده میشوند.  
با رسیدن به عمق مورد نظر جریان دوغاب سیمان (گاه دوغاب آهک) به داخل خاک هدایت میشود و هم زمان با چرخش پرها، خاک نامناسب محل با دوغاب مخلوط میگردد و چیزی که به آن خاک - سیمان میگویند حاصل میشود.



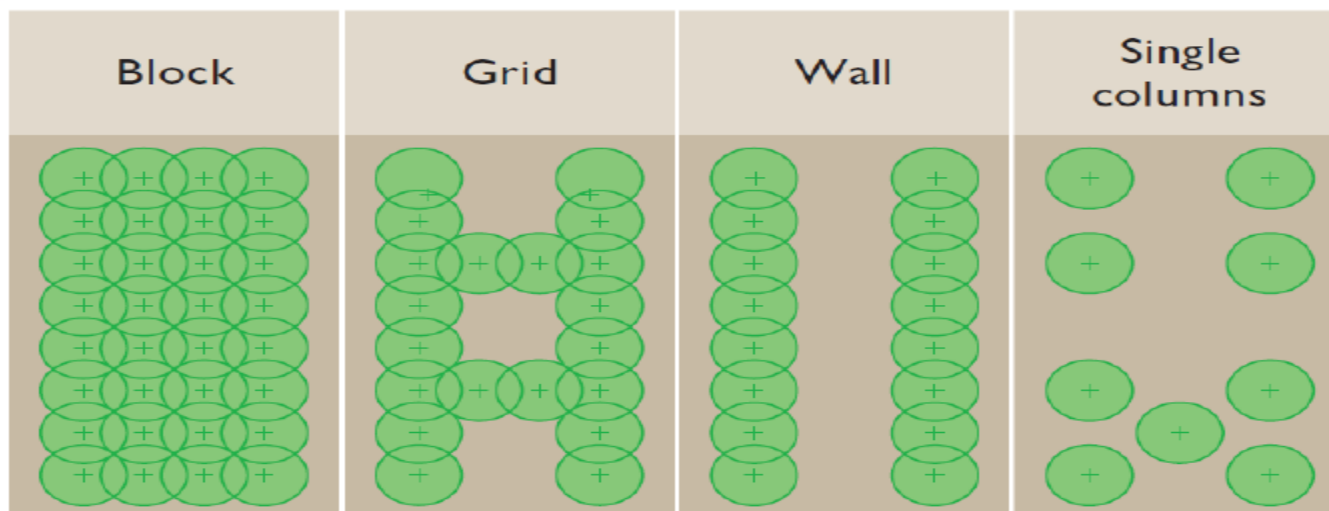
# روشهای مختلف اجرای DSM



# کاربردهای DSM

- ❑ دیوارهای آب بند: با اجرای پشت سر هم می توان دیوارهای آب بند و نفوذناپذیری را ایجاد نمود.
- ❑ افزایش ظرفیت باربری پی سازه ها : و یا اینکه هرگونه آرایشی را برای زیر پی ها لحاظ کرد و به علت حصول مقاومت کافی، پی را بر روی آن ساخت.
- ❑ دیوارهای حایل موقت و دائم: هنگامی که مخلوط خاک - سیمان هنوز نگرفته و سخت نشده است، مقاطع فولادی بال پهن و یا تیر آهنهای جفت شده به داخل خاک رانده میشوند و به این ترتیب در گودبرداریها با کمک اجرای مهاریها مقاومت جانبی تامین و حفاظت گود مقدور میگردد.
- ❑ کنترل بلند شدگی در در رسهای نرم در حفاری ها
- ❑ کاهش اثرات ناشی از روانگرایی برای مقابله با تغییر شکل جانبی

# آرایش و اجرای DSM





# مبانی روش اختلاط عمیق



❑ طراحی ژئوتکنیکی (جهت رسیدن خاک تثبیت شده به معیارهای عملکرد سازه):

❑ تعیین وسعت منطقه ای که نیاز به بهبود دارد.

❑ عمق نصب.

❑ شرایط ظرفیت باربری.

❑ الگوی نصب

❑ طراحی فرایند بهسازی (توسط تست های آزمایشگاهی و محلی):

❑ نوع تثبیت کننده

❑ محتویات تثبیت کننده

❑ چگونگی ساخت

❑ موارد و مقادیر کنترل ساخت

# بیمارستان آبادان به روش DSM – مجری SES



- عمق گود ۵/۶ - الی ۶/۶ -
- سطح آب زیرزمینی ۱ متر
- جنس خاک : رس خیلی نرم

# گودبرداری شیب دار

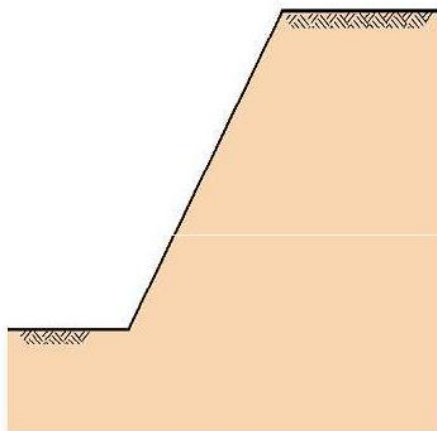
## مزایا:

- عدم قرارگیری سیستم نگهداری موقت در درون زمین اصلی که باعث کاهش مساحت زمین و یا دست و پاگیری شده اجرای سازه اصلی میشود.
- سرعت اجرای بالا

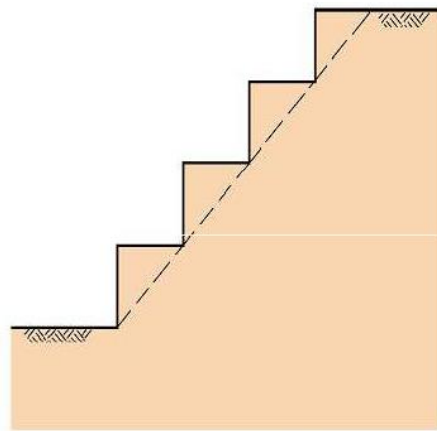
هزینه کم

## معایب:

- نیاز به فضای باز در اطراف زمین در زمینهایی که فضای کاری محدودی دارند و نمیتوان از این روش استفاده کرد.
- نیاز به خاکریزی و خاکبرداری دارد.



با شیب پایدار



با شیب پلکانی



# برم بندی برای گودبرداری شیب دار



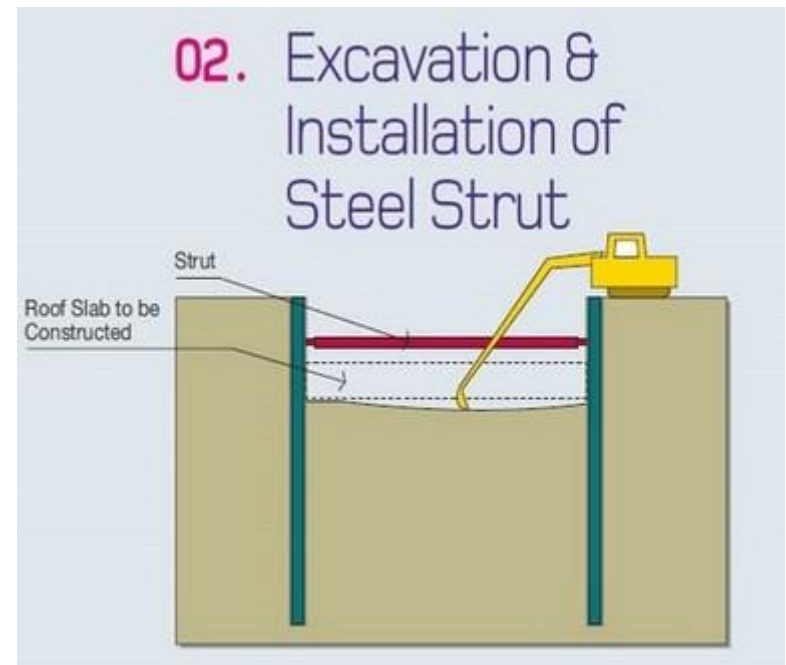
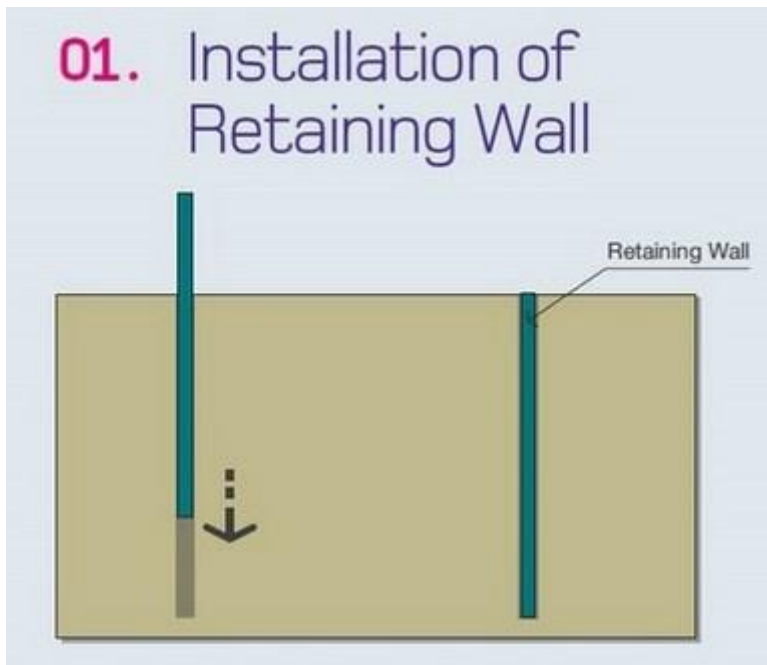


# روش بالا به پایین (Top-Down Method)

- روش بالا به پایین که به عنوان انقلابی در ساخت سازه های زیرزمینی بزرگ محسوب می شود در دهه ۷۰ میلادی با ایجاد تغییراتی در نحوه طراحی و محاسبات سازه و در اختیار داشتن برخی تجهیزات و امکانات خاص، در ساخت ایستگاههای مترو در شهرهای پاریس و میلان به منظور کاهش زمان و هزینه های اجرایی و کاهش اختلال در ترافیک شهری و زندگی مردم به کار گرفته شد و به دلیل مزایای بالای آن در سال های اخیر در پروژه های بزرگ عملاً جایگزین روش ساخت سنتی در کشورهای سنتی گردیده است.
- کاربرد این روش مختص ساخت و سازه های زیرزمینی و برج های بلند با زیرزمین های عمیق بوده و عمدتاً در زمین های سست که نیاز به اجرای سازه حفاظت گود جهت جلوگیری از ریزش دیوارهای حفاری وجود دارد از اهمیت فوق العاده ای برخوردار است.
- در این روش عموماً از دیوارهای دیافراگمی که به عنوان دیوار حفاظت گود (در زمین های سست) در ابتدا و قبل از آغاز عملیات گودبرداری احداث می شوند به عنوان دیوارهای اصلی سازه زیرزمینی استفاده می گردد. ستون های داخلی نیز قبل از اجرای عملیات گودبرداری با استفاده از یکی از سیستم های بارت های دیافراگمی، شمع های بتنی درجا و یا ستون های پیش ساخته بتنی یا فولادی اجرا گردیده و سپس نسبت به احداث سقف ها از بالاترین تراز به سمت پایین و خاکبرداری زیر هر سقف اقدام می گردد، در این روش سقف طبقات به عنوان سازه های دائمی هستند که جایگزین مهاربندهای افقی داخلی (استرات ها) یا سایر سیستم های مهاربندی در روش اجرای Bottom-Up Method می شوند و وظیفه مهار دیوارهای سازه نگهبان در برابر بارهای جانبی ناشی از خاک پشت و سایر سربارها را بر عهده دارند.

# روش اجرای بالا به پایین در ساخت تونل ها

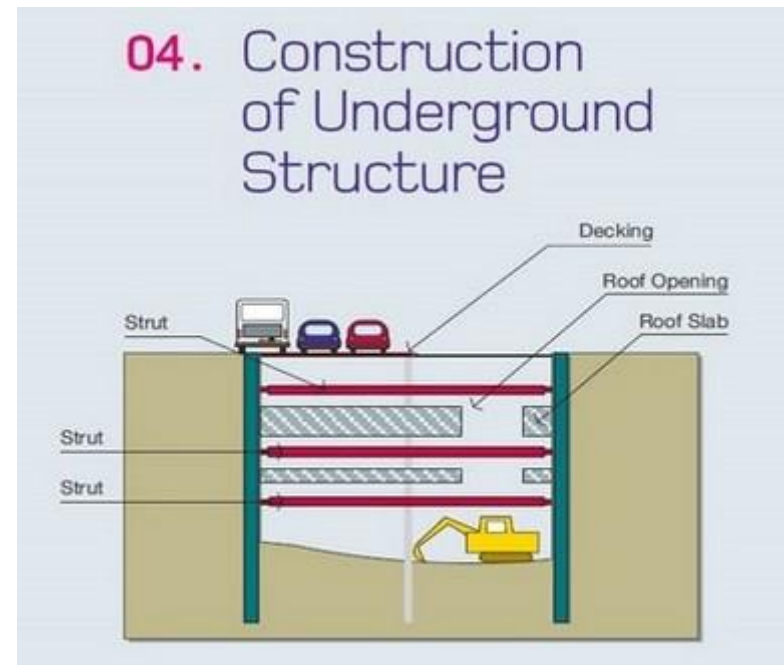
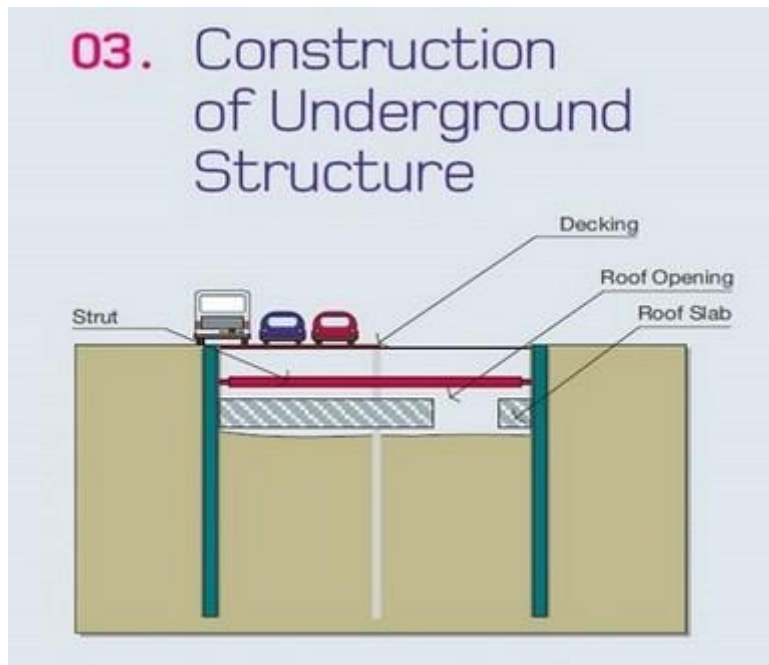
۱. نصب دیوار حائل: دیوار حائل زیرزمینی، که معمولاً یک دیوار دیافراگمی بتنی است، قبل از شروع خاکبرداری نصب می شود.



۲. خاکبرداری و نصب استرات های فولادی: خاک تا زیر تراز سقف سازه زیرزمینی حفر می شود. استرات ها برای حفاظت از دیوارهای حائل نصب می شوند که به منظور نگه داشتن خاک در کناره ها می باشد.

# روش اجرای بالا به پایین در ساخت تونل ها

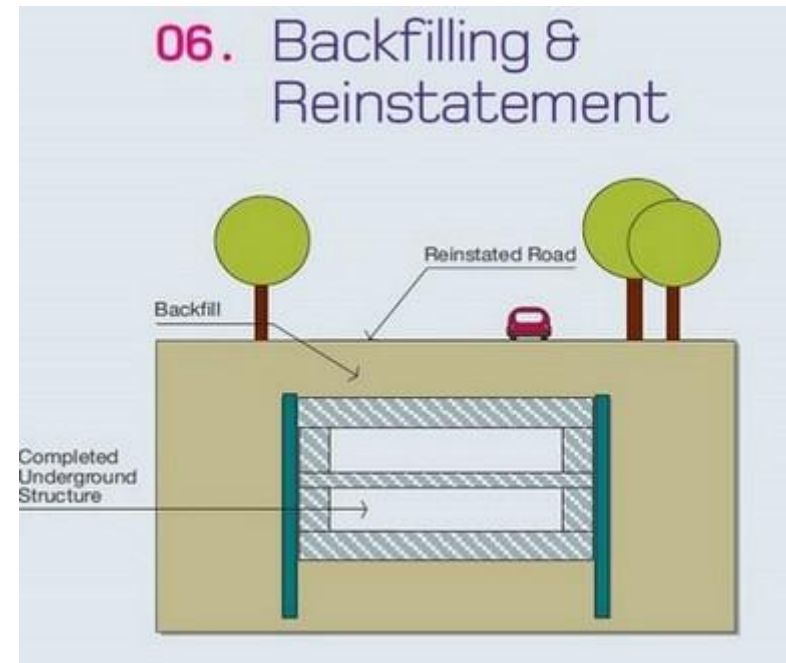
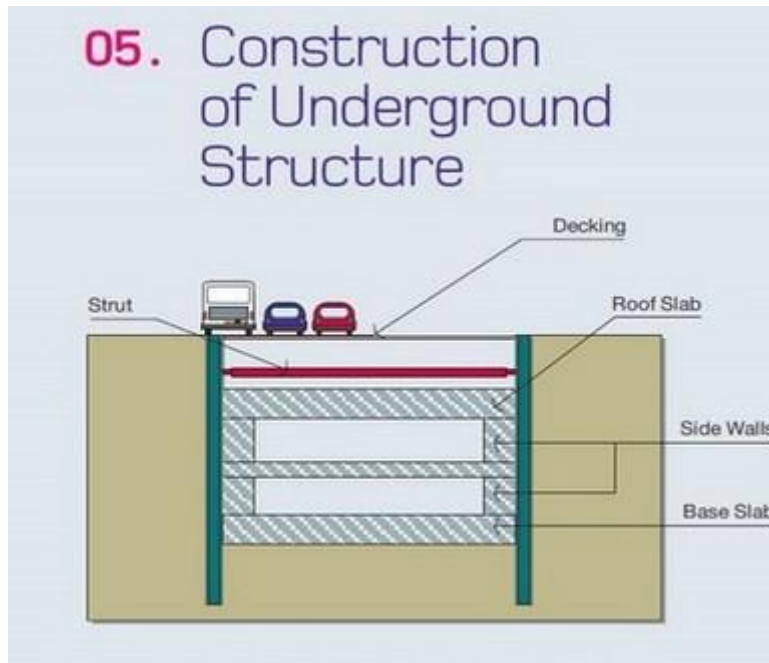
۳. ساخت سازه زیرزمینی: دال سقف همراه با بازشوهای دسترسی تعبیه شده روی آن که به منظور ایجاد امکان دسترسی به قسمت های پایینی می باشد، ساخته می شود. دال سقف علاوه بر اینکه یک تکیه گاه عمده در طول عملیات خاکبرداری ایجاد می کند، به عنوان مانع انتقال صدا نیز کاربرد دارد



۴. ادامه عملیات: حفاری در زیر سقف میانی تا تراز بعدی دال ساخته می شود و این فرآیند به سمت پایین ادامه می یابد تا اینکه دال کف تکمیل شود

# روش اجرای بالا به پایین در ساخت تونل ها

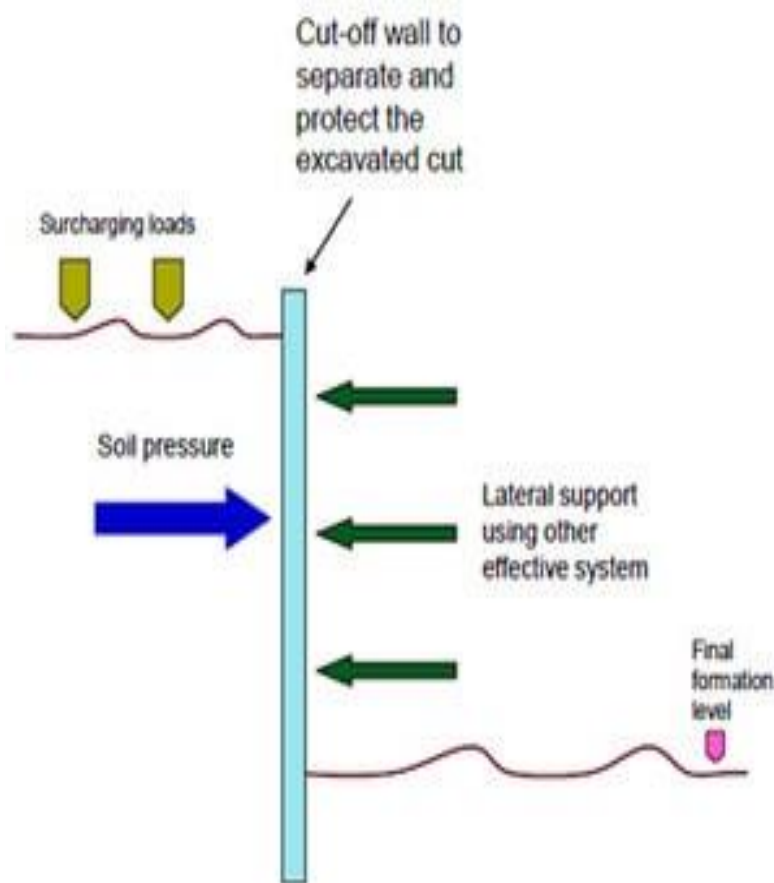
۵. تکمیل سازه فونداسیون و بستن محل بازشو: پس از تکمیل فونداسیون سازه و خروج ماشین آلات حفاری از محل بازشوها، دیوارهای کناری رو به بالا ساخته می شوند، در ادامه استرات های میانی حذف و پس از آن بازشوهای دسترسی دال سقف پر می شوند.



۶. خاکریزی و تسطیح: پس از آنکه سازه زیرزمینی تکمیل شد، خاکریزی تا تراز استرات، قبل از بین بردن آن، انجام می شود. این مرحله با تکمیل خاکریزی در بالای سازه زیرزمینی ادامه می یابد و در نهایت صاف کردن سطوح انجام می شود.



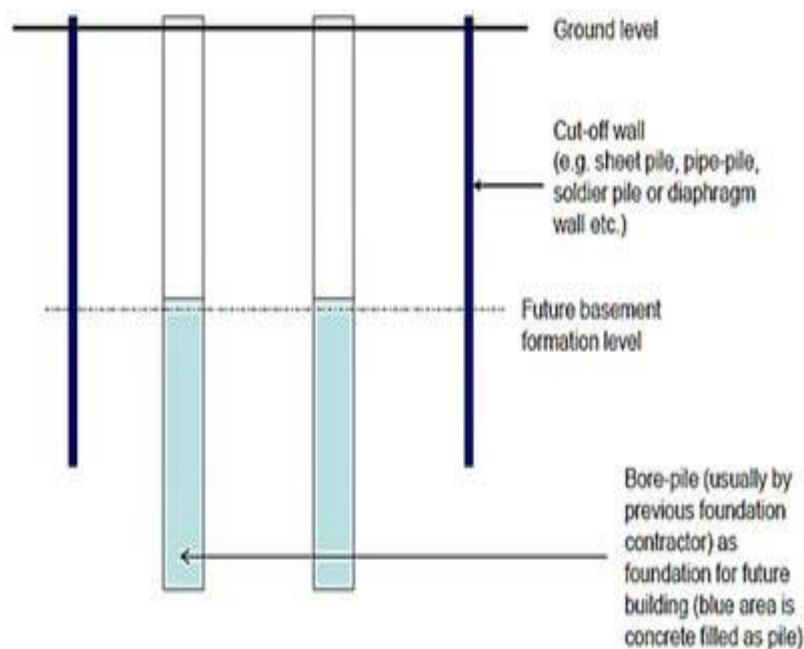
# اجرای روش تاپ-دان در ساخت برج‌های بلند با زیرزمین‌های متعدد



مانند تمام پروژه‌های عمرانی، یکی از مهمترین مراحل، فاز صفر (مطالعات) می‌باشد. پس از تکمیل مطالعات ژئوتکنیک و شناخت کامل و دقیق لایه‌های خاک محل پروژه، تعیین سطح آب‌های زیرزمینی، بررسی وضعیت همجواری‌ها، بررسی اندرکنش سازه و خاک، تعیین دقیق بارهای وارد بر شمع‌ها و دیوار دیافراگمی پیرامونی در مراحل مختلف اجرای سازه، تعیین بارهای ثقلی و جانبی وارد بر سازه، با هماهنگی کامل طراح ژئوتکنیک و سازه، جزئیات اجرایی سازه آماده می‌گردد. این مرحله حساس ترین بخش کار است، چرا که کوچکترین خطا در محاسبات، ممکن است منجر به شکست پروژه گردد.

# اجرای روش تاپ-دان در ساخت برج‌های بلند با زیرزمین‌های متعدد

**مرحله اول: اجرای دیوارهای حائل محیطی (به روش دیوار دیافراگمی):**

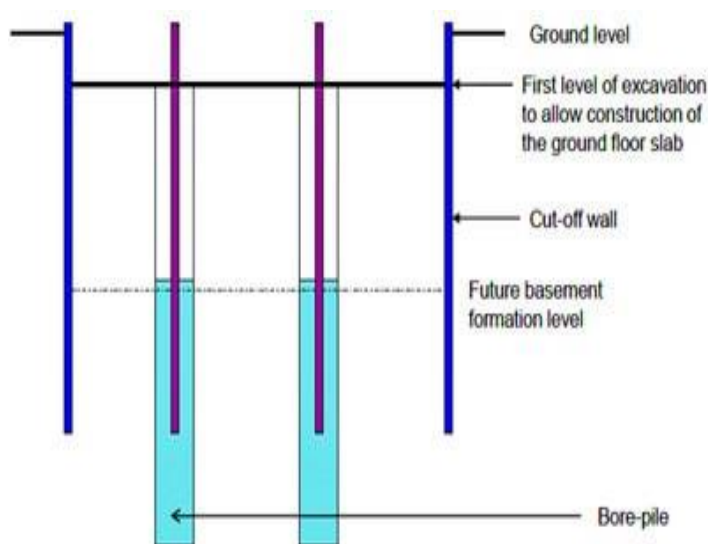


به منظور پایدارسازی خاک دیواره گود، ابتدا دیوارهای حائل محیطی زیر زمین تا عمق مشخصی پایین‌تر از تراز زیر پی اجرا می‌شوند تا به سنگ بستر با ظرفیت باربری مدنظر برسند. این دیوارها که در ابتدا نقش سازه نگهبان موقت را دارند، در مراحل بعدی به عنوان دیوار سازه‌ای دائمی مورد استفاده قرار می‌گیرند. در صورت بالا بودن تراز آبهای زیرزمینی در این مرحله سیستم آب بندی نیز اجرا می‌گردد.

# اجرای روش تاپ-دان در ساخت برج‌های بلند با زیرزمین‌های متعدد

## مرحله دوم: حفاری محل شمع‌های باربر میانی از زیر تراز ستون‌ها و دیوارهای همکف و نصب ستون‌های باربر میانی

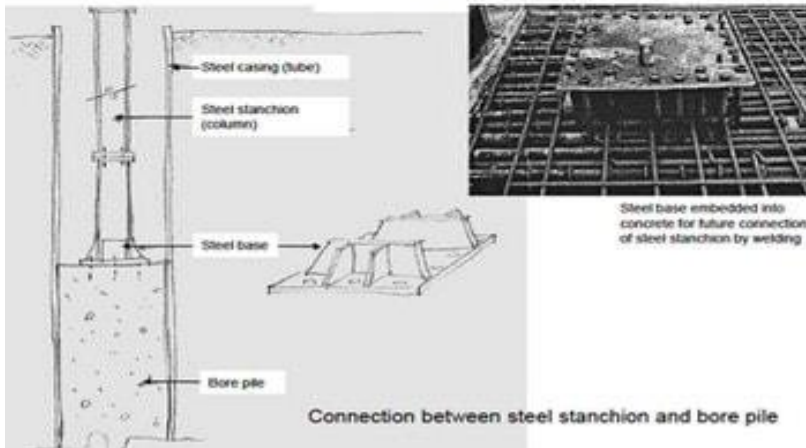
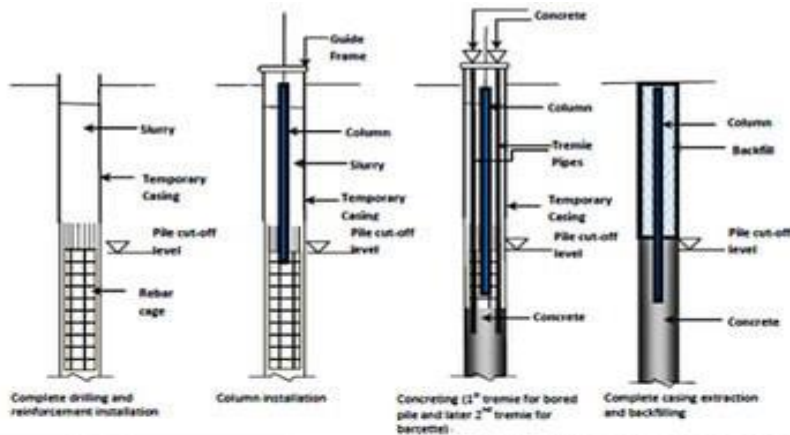
شمع‌ها که به عنوان فونداسیون سازه می‌باشند، با روش‌های مرسوم تا عمق مشخص حفاری شده و تا تراز فونداسیون بتن ریزی می‌شوند. بسته به نوع پروژه، در صورت نیاز افزایش ظرفیت باربری ستون، لازم است تا از شمع‌های با انتهای پدستالی استفاده شود. این شمع‌ها دارای عمق مدفون مناسب برای انتقال بار سازه به بستر سنگی مناسب هستند.



- ستون‌های باربر میانی سازه زیر زمینی، به کمک یکی از تکنیک‌های زیر، در بالای شمع‌ها اجرا می‌شوند:
- ستون بتنی درجا با مقاطع مربع، مستطیل و یا دایره‌ای بر اساس تجهیزات حفاری موجود
- ستون بتنی پیش ساخته
- ترکیب ستون‌های لاغر با ژاکت بتنی در حین ساخت سازه اصلی
- ستون مرکب فولادی

# اجرای روش تاپ-دان در ساخت برج‌های بلند با زیرزمین‌های متعدد

مرحله دوم: حفاری محل شمع‌های باربر میانی از زیر تراز ستون‌ها و دیوارهای همکف و نصب ستون‌های باربر میانی



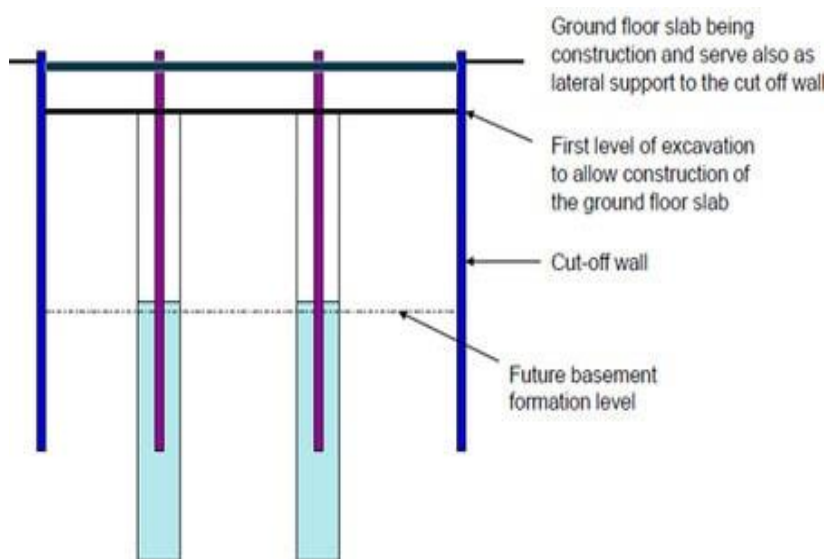
Steel stanchion (column) placed on top of the bore pile as support for top-down basement as well as permanent column for future structure



# اجرای روش تاپ-دان در ساخت برج‌های بلند با زیرزمین‌های متعدد

## مرحله سوم: اجرای دال همکف (سقف نهایی سازه زیر زمینی)

پس از اجرای ستون‌های باربر میانی، کف زمین رگلاژ شده و با در نظر گرفتن محل بازشوهای دسترسی به طبقات پایین، بتن مگر و **آرماتوربندی دال** کف طبقه همکف در تراز بالای شمع‌ها و دیوارهای پیرامونی اجرا شده و بتن ریزی دال طبقه همکف بر روی زمین طبیعی انجام می‌شود. در واقع این دال بتنی و ستون‌های میانی در حکم فونداسیون موقت سازه می‌باشد.

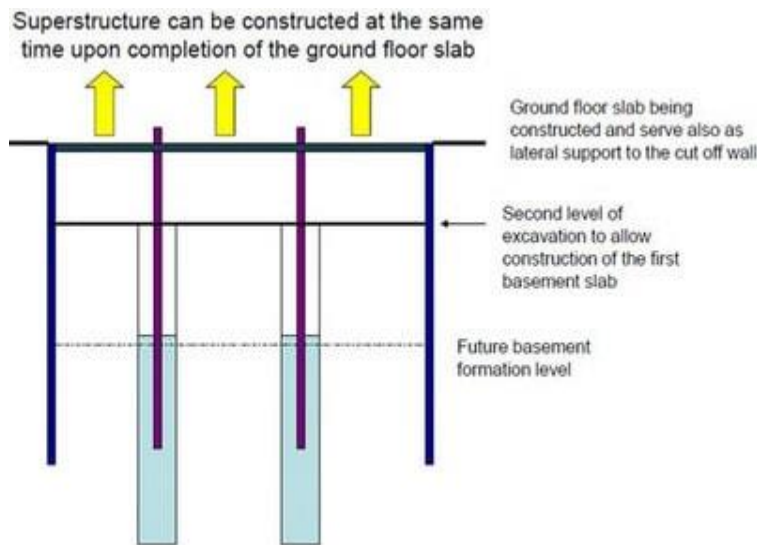


**موقعیت و ابعاد بازشوهای دسترسی دال کف، باید به گونه‌ای انتخاب شود که علاوه بر تأمین قابلیت مانور ماشین‌آلات حفاری و حمل و نقل، دسترسی مناسب به تمامی طبقات پایین‌تر برای بتن‌ریزی و عملیات اجرایی وجود داشته باشد و حتی الامکان هیچ‌یک از ستون‌ها یا اعضای باربر سازه‌ای، درون محدوده بازشو قرار نگیرد.** در اطراف بازشوها، باید تمهیدات لازم جهت آرماتوربندی و بتن ریزی نهایی دال جهت بستن بازشو، پس از تکمیل فونداسیون و خروج ماشین‌آلات در نظر گرفته شود. دال بتنی با سختی زیاد علاوه بر اینکه به عنوان یک مهار متقابل قوی در مدت انجام خاکبرداری عمل می‌کند، مانع انتقال صدا نیز به محیط اطراف می‌شود.

# اجرای روش تاپ-دان در ساخت برج‌های بلند با زیرزمین‌های متعدد

## مرحله چهارم: شروع خاکبرداری از طبقه زیر همکف

پس از تکمیل سقف نهایی و رسیدن **دال بتنی** به مقاومت مورد نظر، با قرار گرفتن ماشین‌آلات حفاری در محل بازشوها، عملیات گودبرداری تا تراز اجرایی سقف پایین‌تر، ادامه می‌یابد.

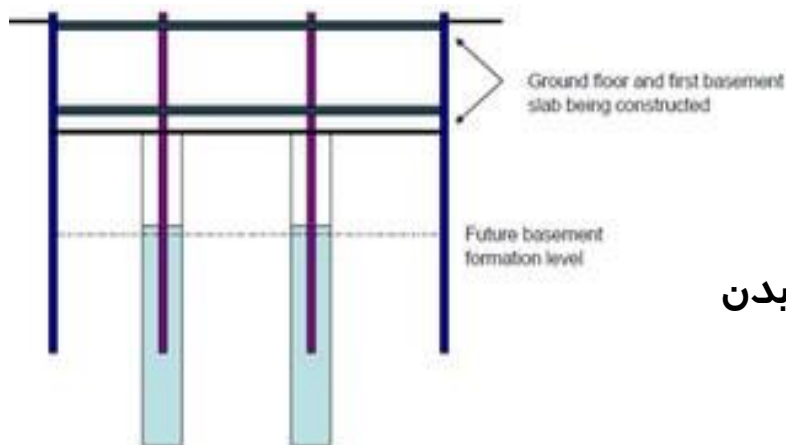


پس از رسیدن به تراز مورد نظر برای اجرای دال سقف، با رگلاژ نمودن کف زمین طبیعی و اجرای بتن مگر، مراحل اجرای سقف بعدی با آرماتوربندی و بتن‌ریزی بر روی زمین طبیعی اجرا می‌شود. اتصال سقف به ستون‌ها و دیوارهای محیطی با استفاده از یکی از تکنیک‌های اتصالات جوشی یا مکانیکی روی صفحات انتظار تعیین شده از قبل، انجام می‌گیرد. وضعیت زمین‌شناسی لایه‌های خاک، ارتفاع دقیق حفاری و انتخاب نوع ماشین‌آلات با ارتفاع کوتاه‌تر و توان بیشتر از نکاتی است که در زمان اجرای این مرحله باید مورد توجه قرار گیرد.

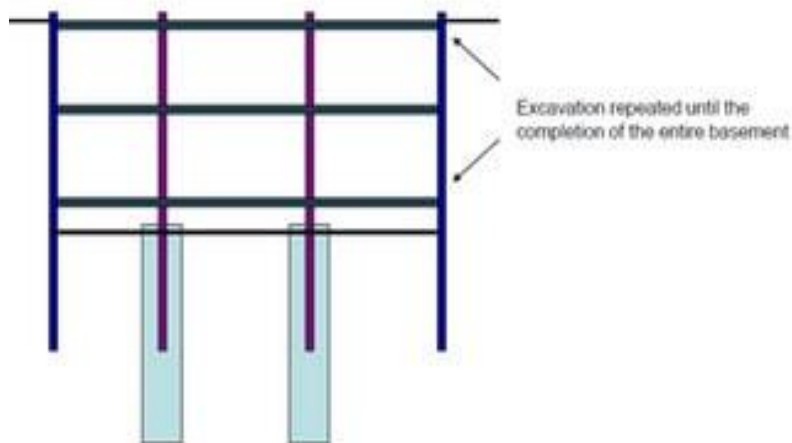
در این مرحله ساخت سازه بالای تراز زمین به طور موازی و هم‌زمان می‌تواند آغاز شود.

# اجرای روش تاپ-دان در ساخت برج‌های بلند با زیرزمین‌های متعدد

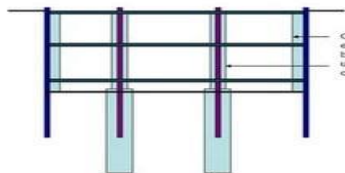
مرحله پنجم: تکرار مرحله ۴ تا رسیدن به اجرای فونداسیون



- فرآیند ذکر شده در گام قبل برای سایر ترازها تا رسیدن به پایین‌ترین تراز سازه تکرار خواهد شد



# اجرای روش تاپ-دان در ساخت برج‌های بلند با زیرزمین‌های متعدد



Basement steel stanchion finally encased with reinforced concrete to become permanent column



**مرحله ششم: اجرای آرماتوربندی و بتن ریزی لایه تکمیلی دیوارهای پیرامونی و ستون‌های میانی**

- پس از تکمیل عملیات گودبرداری و اجرای فونداسیون و خروج ماشین‌آلات، اقدام به آرماتوربندی و اجرای بتن لایه دوم اطراف ستون‌های فولادی و بخش داخلی دیوار دیافراگمی جهت باربری دائمی سازه می‌شود. استفاده از فونداسیون متکی بر شمع در این روش، توصیه شده است.



# مزایای اجرای روش تاپ دان (TDM)

□ این روش نوین، خاصیت خود مهار داشته و چون عملیات ساختمانی روی بستر طبیعی خاک به صورت مرحله به مرحله انجام می‌شود، نگرانی از بابت ریزش دیواره‌های گودبرداری وجود ندارد. بر خلاف روش‌های میخکوبی و مهارکوبی نیازی به اخذ رضایت از همسایه‌های مجاور گودبرداری به لحاظ مسائل حقوقی بعدی نیست. همچنین در صورت بالا بودن سطح آب‌های زیرزمینی، این روش بخوبی جوابگو خواهد بود. علاوه بر کاهش زمان اجرا و سرعت ساخت، اجرای همزمان خاکبرداری و سازه، به خصوص در مناطق پرتردد شهری کمک شایانی به بهبود شرایط اجرایی در مناطق با محدودیت فضا و کاهش مزاحمت برای همسایگان می‌نماید. استفاده از تکنیک تاپ‌دان (TDM) در ساخت سازه‌های زیرزمینی درون‌شهری به خصوص در کلان‌شهرها، چالش‌های مدیریت شهری در مواجهه با معضلاتی از قبیل اختلال در عبور و مرور، ایجاد ترافیک و خطرات ناشی از گودبرداری‌های عمیق را به خوبی مرتفع می‌سازد.

# معایب اجرای روش تاپ دان (TDM)

- ❑ اعدم دسترسی به سطح بیرونی دیوارها جهت اجرای آب بند
- ❑ پیچیدگی اتصالات دال به ستون‌ها و دیوارهای حائل
- ❑ امکان نشست آب از محل تقاطع دال و دیوار در صورت عدم اجرای صحیح
- ❑ خارج شدن ستون‌های میانی از آکس خود به دلایل افزایش بارهای فوقانی در صورت عدم طراحی و اجرای مناسب
- ❑ محدودیت دسترسی به گود تنها از طریق بازشوها یا از طریق شفت‌ها
- ❑ فضاهای محدود برای گودبرداری و نیاز به تجهیزات و ماشین آلات متناسب
- ❑ سختی کار بالا

# نکات اجرایی روش تاپ دان (TDM)

- ❑ کنترل دقیق، مدل‌سازی صحیح و در نظر گرفتن هم‌زمان ملاحظات ژئوتکنیکی و سازه‌ای در این روش نقش حیاتی دارد.
- ❑ اعمال ضریب‌های اطمینان در طراحی برای مقابله با عوامل ایجاد گسیختگی در سیستم پایدارسازی گود از جمله شرایط پیش بینی نشده خاک، گسیخته شدن ناگهانی سیستم مهار (به عنوان مثال کمانش یا عدم اتصال کافی به دیوار و خطاهای محتمل در ساخت دیوار).
- ❑ در نظر گرفتن رفتار زهکشی نشده رس ساختگاه در مرحله طراحی. دلیل این موضوع این است که طی بازه زمانی اجرای پروژه، فرصت زهکشی برای آب حفره‌ای وجود نداشته و این رفتار زهکشی نشده منجر به تغییر شکل‌های بزرگ‌تر دیواره و در نتیجه ایجاد لنگر خمشی و نیروهای بزرگ‌تر در مهارها خواهد شد.
- ❑ بررسی احتمال گسیختگی اتصالات مهارها با دیوارهای پیرامونی در زمان طراحی.
- ❑ از دیگر ایراداتی که ممکن است به وجود آیند عبارتند از: عدم اجرای شالوده شمعی مناسب زیر ستون‌های سازه، عدم اتصال و تکمیل سقف‌های طبقات در مراحل گودبرداری، عدم اجرای زهکش مناسب و خارج کردن نشئت فاضلاب همسایه، اجرای نادرست اتصالات پنل‌های بتنی دیوار حائل به ستون‌ها و سقف و در نتیجه توزیع نامناسب بار خاک به سازه که می‌تواند منجر به شکست پروژه گردد.
- ❑ معمولاً سرعت اجرای زیر سازه به دلیل محدودیت‌ها و صعوبت کار در زیر سطح زمین کمتر از سازه فوقانی است. لذا باید به تعادل بین تعداد طبقات اجرا شده بر روی زمین و طبقات زیر زمین توجه شود. زیرا ستون‌ها و دال‌های میانی در هر مرحله، نقش فونداسیون موقت سازه را دارند. لذا نباید کل وزن سازه فوقانی به یکباره بر سازه تحتانی وارد شود.

# نکات اجرایی روش تاپ دان (TDM)

- ❑ از آنجا که با پیشرفت تعداد طبقات بالایی، آسانسورها و تاسیسات مکانیکی و برقی و تجهیزات دیگر بطور موازی اجرا می‌شوند باید در طراحی، وزن دقیق اعمالی به ستون‌های پایینی در هر مرحله در نظر گرفته شود.
- ❑ در طراحی برج‌ها با زیرزمین‌ها متعدد، در ستون‌های فولادی باید احتمال فشرده شدن آنها در اثر بار قائم سازه و کاهش طول آنها در نظر گرفته شود و در صورت نیاز ستون‌ها بلندتر اجرا شوند. حتی ممکن است این میزان فشرده‌گی در همه ستون‌ها یکسان نبوده که بدین منظور هم باید با مدلسازی صحیح، مقدار افت دقیق هر ستون معین شود.
- ❑ برای اتصال کامل و دقیق دال بتنی به دیوارهای حائل و ستون‌ها نیاز به دقت بسیاری در طراحی و اجرا است. امکان نفوذ آب به داخل گود در صورت عدم آب بندی کامل این درزهای سازه‌ای وجود دارد.
- ❑ لازم است در حین ساخت زیر زمین، کنترل دقیق جهت قرارگیری درست دال روی تکیه گاه‌های ستون‌ها و دیوارها انجام شده و میزان تغییر شکل‌های سازه زیرزمینی به طور مرتب پایش شود.
- ❑ ممکن است متناسب با شرایط پروژه نیاز به تعبیه بازشوها و رمپ‌های مختلفی در طبقات مختلف باشد که باید در مرحله طراحی و اجرا به آن دقت شود.
- ❑ در در طراحی برج‌ها با زیرزمین‌ها متعدد، باید رفتار دینامیکی سازه فوقانی به دلیل نیروی جانبی باد یا زلزله و اثر آن بر زیر سازه در نظر گرفته شود.



# انتخاب روش های قابل رقابت در محیط های شهری

- وجود آب زیرزمینی زیاد
  - اختلاط عمقی خاک
  - ستون های تزریق با فشار بالا
  - دیواره دیافراگم
  - شمع های همپوشان
- بدون آب و یا آب کم و قابل زهکشی
  - میخ گذاری
  - شمع مجزا با مهار و پوشش داخلی
  - بلوک مهار
- نکته مهم:
  - برای اعماق زیاد اجرای مهار یا حائل داخلی الزامی است، در اعماق کم پس از کنترل تغییر شکل ها مهار یا حائل حذف می شود.

# گسیختگی های محتمل در گودبرداری و ارزیابی آن

۷-۳-۳: در گودبرداری ها باید گسیختگی ها و مشکلات متداول به شرح ذیل کنترل شود.

الف- لغزش خاک

ب- نشست و تورم خاک و تغییر مکان ساختمان های مجاور گود

پ- ریزش

ت- بالا زدگی کف گود

ث- جوشش ( در صورت بالا بودن سطح آب زیرزمینی)

ج- مشکلات ناشی از لرزش ناشی از گودبرداری در سازه های اطراف گود

# ارزیابی خطر گود

□ ۳ - ۳ - ۴ جهت ارزیابی خطر گود لازم است هر سه شرط تعیین شده برای هر دسته در جدول برقرار باشد. در صورتی که هر سه شرط با هم برقرار نباشد، خطر گود با توجه به شرطی که خطر بیشتری دارد ارزیابی می گردد.

مقدار $h / h_c$	عمق گود از تراز صفر	عمق گود از زیر پی همسایه	خطر گود
کمتر از ۰/۵	کمتر از ۶ متر	صفر	معمولی
بین ۰/۵ تا ۲	بین ۶ تا ۲۰ متر	بین صفر تا ۲۰ متر	زیاد
بیشتر از ۲	بیشتر از ۲۰ متر	بیشتر از ۲۰ متر	بسیار زیاد

$$h_c = \frac{2C}{\gamma \sqrt{K_a}} - \frac{q}{\gamma}$$

$h$  عمق گود موردنظر و  $h_c$  عمق بحرانی از رابطه ی :

# ارزیابی خطر گود

- ۲-۴-۳-۳-۷ - اگر فاصله ساختمان مجاور از لبه گود کمتر از عمق گود باشد، کل بار ساختمان (q) در محاسبه hc در نظر گرفته شود.
- ۷-۳-۳-۴-۴ - اگر آب جاری باشد (تراوش) آنگاه همواره خطر گود زیاد یا بسیار زیاد می باشد.
- ۷-۳-۳-۴-۵ - اگر خاکی که در آن گودبرداری انجام می شود دستی یا فاقد چسبندگی قابل اعتماد باشد، نمیتوان خطر گود را معمولی در نظر گرفت.
- هرگونه ساختمان در مجاورت گود به عنوان ساختمان « ساختمان حساس » ارزیابی می شود. چنانچه ساختمان دارای یکی از دو شرط زیر باشد آنگاه « ساختمان بسیار حساس » ارزیابی میشود:
- الف: ساختمان بدون اسکلت و یا هرگونه ساختمان با نشانه آشکار علائم فرسودگی و ضعف زیاد در باربری.
- ب: ساختمان هایی که به دلیل ارزش فرهنگی، تاریخی و یا حساسیت کارکرد و یا علل دیگر وقوع هرگونه نشست و تغییر شکل در آن ها با خسارات زیادی همراه است.
- ۷-۳-۳-۴-۷: جدول ۱-۳-۷ برای ساختمان مجاور گود در شرایطی معتبر است که در آن ساختمان بسیار حساس نباشد. در صورتی که در اطراف گود سازه بسیار حساس باشد، خطر گود همواره بسیار زیاد در نظر گرفته می شود.



# ارزیابی خطر گود

- ۷-۳-۳-۵-۱: در صورتی که برای پایداری گود از سازه های نگهبان استفاده شود جهت تحلیل باید موارد مطرح شده در بخش ۷-۶ این مبحث رعایت شود.
- ۷-۳-۳-۵-۲: در صورتی که در گودبرداری نیازی به سازه نگهبان نباشد، تحلیل پایداری با روش های تعادل حدی و بر اساس روش تنش مجاز انجام می گیرد. در این روش، حداقل ضرایب اطمینان به شرط موقت بودن گود (کمتر از یک سال) به شرح جدول ۷-۳-۳ می باشد. البته طراح در این حالت نیز می تواند از حالات حدی استفاده نماید.
- ۷-۳-۳-۵-۳: برای تحلیل پایداری گود لازم است بار مرده ساختمانها و ابنیه مجاور به طور کامل در نظر گرفته شود.
- ۷-۳-۳-۵-۴: برای تحلیل گود در شرایط موقت در نظر گرفتن بار زلزله لازم نیست.
- ۷-۳-۳-۵-۵: در صورتی که گود موقت نباشد باید نیروی زلزله لحاظ شود و در انتخاب ضریب اطمینان مناسب دوام مصالح نیز مورد توجه باشد

نوع	حداقل ضریب اطمینان
شیب های خاکبرداری	۱.۳
پایداری کلی	۱.۳
بالا آمدن کف گود	۱.۵

# عوامل موثر بر تغییر شکل خاک در گودبرداری

- ❑ تغییرات تنش در توده خاک (تغییرات فشار منغذی در طول زمان ...)
- ❑ ابعاد گودبرداری
- ❑ خصوصیات ژئوتکنیکی خاک (مقاومت برشی ، مدول الاستیسیته...)
- ❑ تنش های افقی اولیه در خاک (رسهای پیش تحکیمی...)
- ❑ شرایط ب زیرزمینی و تغییرات آن
- ❑ سختی دیوارها و حایل ها (مهاری ، عنصرهای فشاری ...)
- ❑ پیش تنیدگی در مهاري و عناصر فشاري
- ❑ روش اجرا (در نصب دیوارها ، روش حفاری مهاري ...)
- ❑ مهارت نیروی اجرایی

# روش های مهار آب

- ❑ جلوگیری از ورود آب های سطحی به داخل گود با اجرای جوی ، دیوارهای کوتاه و خاکریز در محیط گود
- ❑ هدایت کنترل شده آب به داخل گود از طریق چاله های زهکش ، جوی و زهکش های دیواره و پمپاژ بعدی آن
- ❑ پائین انداختن سطح آب زیرزمینی قبل از گود برداری از طریق چاههای پمپاژ و روش های دیگر بصورت ثقلی یا پمپاژ
- ❑ اجرای دیواره های آب بند و جلوگیری از ورود آب بداخل گود از قبیل دیوار آبنند سیمانی، بنتونیتی ، اختلاط عمقی خاک ، تزریق با فشار بالا و ...

# ابزار گذاری در کود های شهری

□ اهداف ابزار گذاری

□ اطمینان از ایمنی گود

□ اطمینان از ایمنی سازه های مجاور و تاسیسات زیر زمینی

□ تائید فرضیات و طراحی ها

□ بررسی رفتار دراز مدت گود

□ جمع آوری داده های فنی برای مباحث حقوقی

□ پارامترهایی که اندازه گیری میشوند:

□ حرکت سازه و خاک

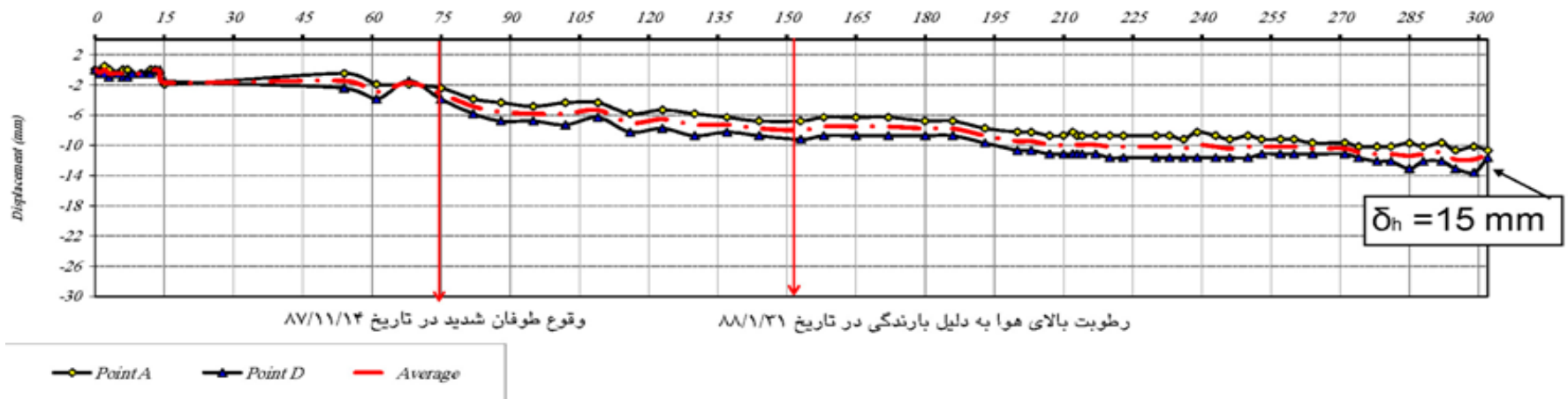
□ تنش ها و یا تغییر شکل های خاک و سازه

□ فشار و سطح آب زیرزمینی



# ابزار گذاری در گود های شهری

- ❑ کرنش سنج های الکتریکی ( Strain Gauges ) برای اندازه گیری تنش ها و تغییر شکل ها در المان های سازه ای
- ❑ انحراف سنج ، تیلت متر، اتساع سنج برای اندازه گیری حرکات خاک و سازه
- ❑ صفحات قرائت نشست و ابزار ژئودزی برای اندازه گیری حرکات قائم و افقی خاک و سازه
- ❑ پیزو مترها برای قرائت سطح آب زیرزمینی و فشار منفذی خاک
- ❑ سلول های اندازه گیری تنش خاک



فصل چهارم

278

# ایمینی در گودبیر داری

# دستور کار گودبرداری

- ❑ گودبرداری یکی از فعالیت های مهم و پر خطر عمرانی است که به منظورهای مختلف مثل تخریب و گودبرداری یک ساختمان فرسوده برای ساخت مجدد، رسیدن به تراز بکر زمین ، حفاظت فوندانسیون ها در برابر یخبندان، احداث کانال ها ، احداث مخازن زیر زمینی و احداث پارکینگ طبقاتی انجام میشود .
- ❑ بارعایت موارد مهم دستورکار در مطالب محتوای دستورکار و چارچوب شکلی دستورکار، نمونه ای از دستورکار مرحله گودبرداری که از پر مخاطره ترین مراحل ساختمانی است، در اسلاید بعدی به اطلاع همکاران گرامی می رسد.
- ❑ ذکر این نکته ضروریست که این دستورکار فقط به عنوان نمونه قرار داده شده است و مهندسین ناظر گرامی برای هر پروژه می بایست دستورکار خاص آن را تهیه نمایند.

# دستور کار کودبرداری

5. بلافاصله پس از اجرای اعضای مایل سازه نگهدارنده، اعضای افقی (سینه بندها) و قطری سازه نگهدارنده را اجرا نمایید.
6. پس از تکمیل سازه نگهدارنده اقدام به بافتن شبکه میلگردهای فونداسیون نمایید و برای قسمت هایی از فونداسیون که سپر خاکی حفظ شده است و قابل اجرا نمی باشد می بایستی از میلگرد رزوه شده به صورت انتظار برای متصل نمودن قسمت هایی از فونداسیون که بعد از برداشته شدن سپر خاکی اجرا می شود، استفاده کنید. (باز و بست خم میلگردها جهت انتظار برای اجرای فونداسیون ممنوع است)
7. اعضای قائم سازه نگهدارنده نباید با جداره دیوار همجواری ها فاصله یا درز داشته باشند و چنانچه به هر دلیلی فاصله ای ایجاد شد، می بایستی با مصالح پر کننده (مانند آجر و ملات ماسه و سیمان و آهک) فیلرگیری شود.
8. به منظور تامین صلبیت جاتیسی سیستم سازه ای متشکل از کل خریاها و به جهت به حداقل رساندن طول کماتش اعضای قائم و مایل خریاها، بین هر دو خریای مجاور می بایستی مطابق نقشه های مصوب مهاربندی گردد.
9. حداقل مقاوت مشخصه بتن مصرفی برای شمع ها و فونداسیون ها از نوع C25 است. (یعنی مقاومت فشاری نمونه استوانه ای 28 روزه آن باید حداقل 25 مگاپاسکال باشد)
10. حداقل عیار بتن مصرفی 400 کیلوگرم سیمان در هر متر مکعب بتن است و رواتی (اسلامپ) بتن مصرفی باید با استفاده از روان کننده های مجاز در حدود 150 میلیمتر باشد.
11. نظر به اینکه عملیات خاکبرداری و گودبرداری عموماً در طول شب انجام می شود، لذا مطابق مبحث دوازدهم مقررات ملی ساختمان باید نور و روشنایی مصنوعی کافی و مناسب بواسطه وسایل روشنایی ثابت و قابل حمل در محل های کار، عبور و مرور، گودبرداری و حفاری فراهم شود.
12. در فاصله نزدیکتر از نیم متر از لبه گود دپوی مصالح، ضایعات و یا هرگونه بارگذاری ممنوع است.
13. ایستادن اشخاص در زیر جام و بازوی دستگاه های خاکبرداری و نیز مشغول به کار بودن کارگران در قسمتی که ماشین آلات حفاری کار میکنند، ممنوع است.
14. قبل از آغاز عملیات خاکبرداری و گودبرداری می بایستی علائم هشدار دهنده (مثل چراغ گردان و هشدار دهنده) و همچنین تابلوهای ایمنی و هشدار دهنده مربوطه در محل کارگاه و در مجاورت گذر نصب گردد.

- مالک/ مجری محترم ساختمان به شماره پرونده .....
- عطف به بازدید به عمل آمده از ملک شما به آدرس اردبیل..... پلاک ..... دارای پروانه ساختمانی به شماره..... تاریخ...../...../.....، بدینوسیله دستورکار ذیل به شما ابلاغ میگردد. لذا خواهشمند است قبل از انجام هر گونه عملیات گودبرداری و در حین آن کلیه موارد زیر را طبق مباحث بیست و دوگانه مقررات ملی ساختمان و آیین نامه حفاظتی کارگاه های ساختمانی رعایت نمایید:
1. با توجه به اینکه عملیات تخریب به پایان رسیده است و نظر به اینکه تراز زیر بتن مگر فونداسیون طبق نقشه های مصوب 4 متر پایین تر از صفر - صفر می باشد و ساختمان های همجواری فاقد زیرزمین هستند، لذا می بایستی ابتدا عملیات نخاله برداری (نخاله های حاصل از تخریب) تا تراز صفر- صفر صورت پذیرد و سپس عملیات خاکبرداری متوقف شود تا چاه های مورد نیاز برای اجرای عناصر قائم سازه نگهدارنده اجرا شود.
  - \* مقنی قبل از ورود به چاه جهت عملیات چاه کنی می بایستی طناب نجات و کمربند ایمنی را به خود بسته و انتهای آزاد طناب را در بالای چاه و در نقطه ثابتی محکم کند. همچنین برای جلوگیری از سقوط خاک و سنگ به داخل چاه باید دور دهانه به عرض حداقل 15 سانتی متر با مصالح مقاوم محصور شود.
  2. بعد از اجرای شبکه میلگرد فونداسیون زیر شمع ها (اعضای قائم سازه نگهدارنده) مطابق نقشه های مصوب، عضوهای قائم سازه نگهدارنده که توسط پیمانکار صاحب صلاحیت جوشکاری شده است را درون چاه ها قرار داده و اقدام به بتن ریزی نمایید.
  - \* به منظور جلوگیری از بیرون آمدن عضو قائم از داخل بتن بر اثر نیروی کششی وارده، در بخش تحتانی هر چاه اجرای شاخک در زیر عضو قائم سازه نگهدارنده الزامی است.
  3. بعد از اجرای بندهای قبل ضمن حفظ سپر خاکی با شیب یک به دو برای همجواری ها در ضلع شرق، غرب و شمال؛ اقدام به خاکبرداری در امتداد دیواره گود نمایید.
  4. مطابق نقشه های مصوب عضو مایل سازه نگهدارنده را پس از اجرای فونداسیون آن و نصب صفحه های مربوطه و بولت های آن اجرا کرده؛ طوری که از یکسو به ورق کف فونداسیون سازه نگهدارنده و از سوی دیگر به عضو قائم آن با رعایت ضوابط جوشکاری متصل شود.



# دستور کار گودبرداری

15. جهت جلوگیری از ریزش و جریان آب های حاصل از باران، شست و شو و فاضلاب سرویسهای بهداشتی کارگران و پرسنل کارگاه به داخل گود، اقدامات لازم را بعمل آورید.
16. پایش ساختمان های مجاور می بایستی قبل و در حین گودبرداری بصورت منظم توسط مهندس مجری مندرج در پروانه صورت پذیرد.
17. عملیات خاکبرداری و گودبرداری باید با رعایت کلیه موارد ذکر شده در مبحث دوازدهم مقررات ملی ساختمان و توسط پیمانکار صاحب صلاحیت صورت گیرد.
18. نظر به اینکه ساختمان های مجاور دارای بنای قدیمی می باشند، لذا به جهت جلوگیری از وارد آمدن هر نوع خسارتی تخریب بتن و یا سنگ حاصل از عملیات گودبرداری باید به نحوی صورت گیرد که لرزش و ارتعاشی به ساختمانی های مجاور وارد نکند (مانند روش کت-راک).
19. با رعایت مفاد بخش ۱۲-۵-۱ مبحث دوازدهم مقررات ملی ساختمان پرتگاه ها و کناره محل گودبرداری شده می بایستی به وسیله پوششها یا نرده های حفاظتی محکم و مناسب و حسب مورد با استفاده از شبرنگ ها و چراغ و تابلوهای هشدار دهنده مناسب و قابل رویت در طول روز و شب، به طور مطلوب حفاظت گردند.
20. نظر به اینکه نحوه عملکرد لودر (بارکن) فشار زیادی به خاک می آورد (حالت انفجاری دارد)، استفاده از لودر برای عملیات گودبرداری ممنوع است و عملیات گودبرداری می بایستی توسط بیل مکانیکی (با جام معکوس) صورت پذیرد.
21. عملیات خاکی شامل خاکبرداری، خاکریزی، تسطیح زمین، گود برداری، پی کنی ساختمان، حفر شیارها، شمع ها، کانال ها، چاه ها و مجاری آب و فاضلاب بایستی با رعایت نکات ذکر شده در بند ۱۲-۹ مبحث دوازدهم مقررات ملی ساختمان اجرا شود. همچنین کلیه موارد ذکر شده در بند ۲۲-۹-۴ مبحث دوازدهم مقررات ملی ساختمان قبل از شروع عملیات خاکی بایستی توسط سازنده رعایت شود.
22. سازنده در عملیات گودبرداری و پایدارسازی جداره های گود موظف است مفاد بند ۱۲-۹-۲ مبحث دوازدهم مقررات ملی ساختمان و همچنین مبحث "پی و پی سازی" مبحث هفتم مقررات ملی ساختمان و دستور العمل اجرایی گودبرداری های ساختمانی ابلاغی وزارت راه و شهرسازی را رعایت نماید.

23. سازنده موظف است در صورت مواجه شدن با چاه ها یا قنوات (چه متروکه و چه فعال) در حین عملیات گودبرداری سریعاً ادامه عملیات گودبرداری را متوقف کند و فوراً مراتب را به اطلاع مهندس ناظر و مراجع ذیصلاح برساند و رسید دریافت کند. سازنده به هیچ وجه حق ندارد بدون اجازه دستگاه نظارت اقدام به پر کردن چاه ها یا قنوات نماید و در صورت وقوع چنین امری، کلیه مسئولیتها و جبران خسارات بر عهده ی سازنده خواهد بود.

24. بدیهی است در صورت عدم اجرا و رعایت موارد مذکور کلیه مسئولیتهای حقوقی، مدنی و کیفری و همچنین تبعات مالی و جاتی ناشی از عدم اجرای این موارد بعهدہ مجری و مالک ساختمان می باشد. این دستور کار در دو صفحه و بیست و چهار بند تهیه و به مجری و مالک تفهیم، ابلاغ و واصل گردید.

\*رونوشت مالک محترم

\*رونوشت مجری محترم پروژه

End of document ■

# الف- نکات مهم قبل از کود برداری :

- ۱- شناخت کافی از خاک منطقه جهت تعیین مقاومت خاک.
- ۲- قطع آب ، برق و گاز با همکاری سازمانهای زیربط.
- ۳- اطلاع دادن به ایستگاه آتش نشانی نزدیک برای جلوگیری از وقفه در سرویس رسانی امداد و نجات.
- ۴- شناسایی موقعیت تاسیسات زیرزمینی.
- ۶- توجیه ساکنین مجاور با هشدارهای ایمنی مورد نیاز و تخلیه آنها در صورت احساس خطر ریزش.

# مسایل ایمنی محل قبل از گودبرداری

- ❑ قبل از تخریب ساختمان ساختگاه پروژه چگونگی اتصال ساختمان های مجاور به ساختمان ساختگاه مورد بررسی قرار گرفته و دیوار های مشترک مرزی، مکان و نحوه ی اتصال دیوار های مرزی به هم، تیر ها یا سقف های مشترک دو ساختمان مجاور، وجود باز شو ها و نعل درگاه ها و لوله های دودکش یا داکت های تأسیساتی واقع در دیوار های مرزی، نوع مصالح، فرسودگی و وجود ترک ها در دیوار ساختمان مجاور مورد شناسایی قرار گیرد.
- ❑ با ساخت سقف های ایمن با استفاده از داربست های فلزی که بر روی آن به کمک توری های مناسب پوشیده شده، قبل از تخریب ساختمان ساختگاه، ایمنی کافی را در برابر سقوط احتمالی اجسام و مصالح بر سقف، دیوار، حیاط و معابر مجاور ساختگاه ایجاد نمود.
- ❑ قبل از انجام عملیات تخریب در ساختگاه پروژه، چاه های فاضلاب موجود در آن را شناسایی و آنها را با مواد مناسب پر نمود. چنانچه عمق این چاه ها بیش از عمق گودبرداری ساختگاه باشد لازم است این چاه ها با بتن پرکننده حداقل تا ۵۰ سانتی متر بالاتر از تراز کف گودبرداری پرگردد و سپس روی آن با مواد مناسب دیگر تا سطح زمین پر شود. محل این چاه ها باید در نقشه های نهایی سازه نگهبان ترسیم و به عنوان بخشی از شرایط، در طراحی شرایط ایمنی گودبرداری لحاظ گردد.

# مسایل ایمنی محل قبل از گودبرداری

- ۴) انتخاب روش تخریب باید با دقت انجام پذیرفته و عملیات تخریب ساختمان ساختگاه پروژه تحت نظارت مهندس ناظر انجام پذیرد. باید در انتخاب ابزارها و تجهیزات تخریب دقت لازم به عمل آید تا در هنگام تخریب بر ساختمان مجاور نیروهای دینامیکی و استاتیکی قائم یا جانبی وارد نگردد. خصوصاً لازم به ذکر است دیوارهای هم مرز با ساختمان مجاور با روش ها و ابزارهای بدون ضربه تخریب و برداشته شود.
- ۵) قبل از انجام عملیات تخریب در ساختگاه ضروری است انشعابات تأسیسات مکانیکی و برقی موجود در آن با کسب مجوز از مراجع ذیربط و با نظارت کارشناس فنی مربوطه قطع گردد.
- ۶) عوامل فنی مسئول در پروژه خصوصاً مجری و مهندس ناظر نسبت به مراحل مختلف گودبرداری و چگونگی ساخت عناصر پیش ساخته و درجا کاملاً توجیه گردیده و هماهنگی لازم بین مهندسين مجری، ناظر و مهندس طراح برای مقابله با مسائل پیش بینی شده و پیش بینی نشده به عمل آید.



# مسایل ایمنی ساختمانهای مجاور گود قبل از اجرا

❑ هشدار های کافی درخصوص خطرات ناشی از تخریب به ساکنین ساختمان های مجاور داده شود و تمهیدات لازم درخصوص عدم سکونت در فواصل نزدیک مرز گودبرداری را بر ایشان فراهم نمود. حتی المقدور مکان دیگری را برای سکونت ساکنین ساختمان های مجاور پیش بینی و آنجا را خالی از سکنه نمود. همچنین لوازم و وسایل ارزشمند و سنگین را تخلیه یا به قسمت های دیگر ساختمان که فاصله کافی از مرز گودبرداری دارد منتقل گردد.

❑ باکسب مجوز از مراجع ذیربط تابلو های هشدار دهنده لازم برای عدم عبور عابرین و عدم پارک یا عبور خودرو در اطراف محوطه گودبرداری را در مکان های مناسب نصب کرد. حصارکشی مناسب با وزن کم در اطراف دیواره گودبرداری در فواصل مناسب ایجاد شود و حتی المقدور دیوارهای سنگین اطراف گود را قبل از گودبرداری تخریب کرد.

❑ در ساختمان های مجاور بررسی های لازم درخصوص احتمال نشست، ایجاد ترک، حرکت دیوار های مرزی، تغییر شکل چارچوب در ها و پنجره ها و یا ریزش سقف به عمل آید و در صورت نیاز دیوار های جدید از سمت داخل ساختمان در کنار دیوار مرزی، مقاوم سازی دیوار از طریق اجرای دیوار بتن مسلح، اجرای دیوار پرکننده در باز شو های دیوار مرزی، بندکشی دیوار های مرزی و نصب شمع های مناسب زیر تیر های سقف در مکان های مناسب در داخل ساختمان مجاور به اجرا در آید.

# مسایل ایمنی ساختمانهای مجاور گود قبل از اجرا

- ❑ حتی المقدور کلیه چاه های فاضلاب واقع در ساختمان های مجاور شناسایی گردد. چنانچه فاصله چاه های موجود از مرز گودبرداری کمتر از عمق نهایی گودبرداری است و تراز آب چاه ها بالاتر از تراز نهایی کف گودبرداری است ، نسبت به تخلیه چاه و جلوگیری از ریختن مجدد آب به درون آن ها اقدام نمود. چاه های فاضلاب واقع در این فاصله باید با مصالح مناسب پر و در فاصله دورتر چاه های جدید حفر و مسیر لوله های فاضلاب منتهی به چاه های پر شده مسدود و سیستم جدید انتقال فاضلاب اجرا و فاضلاب به چاه های جدید منتقل شود.
- ❑ کانال ها، جداول، آبرو ها و تأسیسات انتقال آب و فاضلاب کنار معابر مجاور گودبرداری شناسایی و چنانچه احتمال ریزش آب به درون دیوار گودبرداری وجود دارد با ایجاد عایق مناسب آب بند گردند.
- ❑ مسیر عبور کلیه شریانهای حیاتی از قبیل خط گاز، آب، برق فشارقوی یا ضعیف، تلفن، فیبر نوری و اینترنت و... و مسیر عبور آن در معابر مجاور گودبرداری با استعلام از مراجع ذیربط، شناسایی و چنانچه از مجاور مرز گودبرداری عبور می نمایند احتیاط های ایمنی مضاعفی را پیش بینی نمود.
- ❑ قبل از هرگونه تخریب و گودبرداری ، ساختمان های مجاور را در برابر خطرات مالی و جانی و مسئولیت مدنی و شخص ثالث و... بیمه نمود.

# مسائل ایمنی در حین گودبرداری

- ❑ تخریب و گودبرداری تحت نظارت مهندس ناظر یا دستگاه نظارت، توسط مجری ذیصلاح صورت پذیرد.
- ❑ بطور روزانه آمار کارگران کارگاه به صورت دقیق با مشخصات سجلی، آدرس و تلفن تماس در دفاتر مخصوص ثبت گردد.
- ❑ در همه حال شخصی جهت بررسی وضعیت ایمنی موجود و مراقبت دائم از دیواره گودبرداری و اعلام هشدار به کارگران جهت فرار از خطر، پناه گرفتن و یا هرگونه عکس العمل مورد نیاز گمارده شود. حتی المقدور در کارگاه سیستم آژیر مناسبی جهت اعلام خطر و هشدار به کارگران و ساکنین ساختمان های مجاور نصب گردد.
- ❑ گودبرداری به صورت مرحله ای به شکلی که در نقشه های اجرایی آمده با استفاده از ماشین آلات مخصوص یا روش دستی انجام پذیرد.
- ❑ در حین گودبرداری باید روش های مرحله ای طراحی شده عیناً اجرا گردد در هیچ مرحله ای از گودبرداری و اجرای سازه نگهبان نباید دیواره گودبرداری برای مدت زمان طولانی رها گردد و سرعت پی در پی مراحل انجام کار باید حفظ گردد.

# مسائل ایمنی در حین گودبرداری

□ در هنگام گودبرداری و نصب سازه و پس از آن باید بطور مداوم ساختمان های مجاور و معابر اطراف مورد بازرسی قرار گیرد. ایجاد ترک یا افزایش ابعاد آن در دیواره، سقف و کف ساختمان های مجاور و معابر اطراف و تحت فشار قرار گرفتن یا رهایی از پیش فشار های درب ها و چهارچوب ها ، شکستن یا ترک برداشتن شیشه ها ، نشست یا تورم خاک ، موزاییک یا کف پوش روی زمین ، دیوار یا سقف ، ایجاد صدا های شکستگی عناصر سازه ای و غیرسازه ای ساختمان مجاور گودبرداری ممکن است به دلیل حرکت زمین باشد. در چنین مواردی باید مسأله به فوریت مورد بررسی قرار گیرد. ضعف عناصری از سازه نگهبان که می تواند در بروز این مسأله مؤثر باشد را شناسایی و نسبت به تقویت سازه نگهبان از طریق تقویت آن عناصر یا اضافه نمودن عناصر جدید اقدام نمود.

□ چنانچه در طول مدت زمان گودبرداری یا پس از آن درصد رطوبت قسمتی از دیواره گود افزایش یابد یا آب از بخشی از دیوار به داخل گود فرو ریزد نشان دهنده وجود منبعی است که عامل ایجاد این رطوبت بوده است. (وجود چاه های جذبی ، نشست آب از شبکه ی آب یا فاضلاب، وجود باغچه های در حال آبیاری یا عبور آب های زیرزمینی از میان لایه های درشت دانه). در این صورت احتمال کاهش پایداری دیواره گود زیاد است و باید راهکار های مناسب در حذف منبع ایجاد رطوبت به کار رود و افزایش فوری ظرفیت سازه نگهبان بطور موضعی در همان ناحیه در دستور کار قرار گیرد.



# مسائل ایمنی در حین گودبرداری

- چنانچه در هنگام نصب سازه نگهبان یا پس از آن یکی از عناصر سازه ای مانند یک دیوار، مهار پشت بند، تیر، ستون، شالوده ستون ها یا شالوده تأمین کننده نیرو های فشار مقاوم و یا عناصرافقی کاهش دهنده طول کمانش جانبی پشت بند ها به حالت حدی یا کمانش یا گسیختگی خود برسد، نشان دهنده اعمال نیرو های بیش از ظرفیت سازه نگهبان است که در این موارد باید سریعاً مسأله را بررسی و تقویت سازه نگهبان به مورد اجرا قرار گیرد.
- هنگامی که گودبرداری و ساخت سازه نگهبان در تراز زیر سطح آب زیرزمینی مدنظر است باید روش های گودبرداری و ساخت سازه نگهبان را متناسب با وضعیت و با در نظر گرفتن روش های زهکشی و پایین انداختن تراز آب، شمع کوبی، سپرکوبی و ... اقدام نمود. حتی المقدور باید از روش های اجرای دیوار درجا در چنین مواردی صرف نظر نمود. در اینگونه موارد سریعاً افراد ساکن در ساختمان ها باید ساختمان را تخلیه و در اولین فرصت با در نظر گرفتن کلیه جوانب احتیاط لوازم ارزشمند و اثاریه سنگین از نقاط نزدیک به مرز گودبرداری دور گردد.
- از استقرار اتاقک ، کانکس ، محل سکونت یا استراحت نگهبان یا کارگران و یا انبار مصالح در مجاور گودبرداری اجتناب و برای این موارد مکانی که دارای فاصله مناسب از مرز گودبرداری است در نظر گرفته شود.

# مسایل ایمنی در حین گودبرداری

- ❑ سیستم روشنایی کامل برای مکان گودبرداری ساختگاه تأمین شود و در شب کلیه قسمتهای کارگاه با نور کافی روشن گردد به نحوی که خرابی احتمالی هر قسمت از سازه نگهبان یا دیواره گودبرداری را بتوان از بیرون گود هب خوبی مشاهده نمود.
- ❑ یک خودرو مجهز به لوازم کمک های اولیه در محل پروژه آماده باشد تا بتوان در صورت بروز سانحه نسبت به مداوای مصدومین یا انتقال آنان به مراکز درمانی اقدام نمود.
- ❑ حتی الامکان در زمان شب و هنگام بارندگی از خاکبرداری در مجاور مرز گودبرداری خودداری گردد. در صورتی که خاکبرداری در چنین مواردی الزام است ، خاکبرداری در حضور و نظارت مهندس ناظر انجام گیرد.
- ❑ در مواقع بارندگی چنانچه بخشی از دیواره گود در معرض بارندگی قرار داشته و دیوار توکار سازه نگهبان در آن قسمت تکمیل نشده باشد ضروری است با پوشش آب بند پلاستیکی مناسب تا کف گود تا قسمتی که از نفوذ آب به دیوار و پای آن جلوگیری نماید پوشانده شود.

# تمهیدات در عملیات حفاری و گودبرداری

- ❑ بررسی زمین و مطالعات خاک از لحاظ تعیین مقاومت خاک، احتمال رانش خاک در عملیات اجرایی .
- ❑ تعیین موقعیت تاسیسات زیرزمینی از قبیل کانال های تاسیساتی، فاضلاب، لوله کشی های آب، برق و گاز نظایر مشابه .
- ❑ بررسی خطرات احتمالی در حین گود برداری از قبیل پایداری ساختمان ها و سازه های مجاور با محل گودبرداری و تمهیدات ایمنی لازم برای بروز خطرات احتمالی مطابق با دستور العمل مهندس ناظر یا سرپرست کارگاه .
- ❑ در نظر گرفتن اقدامات حفاظتی مناسب برای تامین ایمنی کارگران و سایر افراد نزدیک به محل گودبرداری
- ❑ نصب سازه های نگهبان ، سپرها ، شمع بندی و نظایر مشابه برای موارد زیر الزامی است
- ❑ الف- برای خاکهای ناپایدار و سست که احتمال ریزش آنها وجود دارد.
- ❑ ب- برای هنگامی که گودبرداری نزدیک به خطوط راه آهن ، مراکز تاسیساتی دارای ارتعاش و ضربه می باشند.

# تمهیدات در عملیات حفاری و گودبرداری

- ❑ سازه های نگهبان و مهارهای نگهدارنده آنها باید بعد از صدمات وارده در اثر نیروهای وارده ناشی از کار یا سایر برخوردهای احتمالی که باعث لق شدن مهارها مورد بررسی قرار گیرند .
- ❑ از تخلیه هرگونه نخاله ناشی از گودبرداری در فاصله کمتر از نیم متر از لبه گود برداری باید اکیدا خودداری نمود زیرا که باعث ریزش همان نخاله به داخل گودبرداری و باعث صدمات وارده بر کارگران شاغل در آن می گردد .
- ❑ باید راه دسترسی مناسب و ایمن برای ورود کارگران به داخل محل گودبرداری تعبیه نمود .
- ❑ باید از حفاظهای مناسب و توری های نخاله گیر برای جلوگیری از سقوط خاک و سنگ به داخل محل گود برای تامین ایمنی کارگران شاغل در داخل گود اقدام نمود .
- ❑ اطراف محل گود که محل تردد کارگران و سایر افراد می باشد باید با حفاظ های مناسب و مقاوم بصورت ایمن محصور گردند .
- ❑ باید با استفاده از علائم هشدار دهنده ، ایمنی و چراغ های گردان نسبت به آگاه کردن افراد و سایر وسایل نقلیه در شبانه روز اقدام نمود و علائم نصب شده باید تمیز و قابل رویت برای افراد باشند .



# تمهیدات در عملیات حفاری و گودبرداری

- ❑ در صورت استفاده از ماشین های عمرانی برای عملیات گودبرداری یا انباشتن خاک در لبه گودبرداری شده باید نسبت به تقویت سازه های نگهبان ، سپری ها ، شمع ها و مهارها اقدام نمود .
- ❑ در صورت کمبود نور و روشنایی طبیعی در محل گودبرداری باید نسبت به تامین روشنایی مصنوعی بصورت ایمن اقدام نمود.
- ❑ در صورت وجود گازهای سمی و خطرناک در داخل کانال باید نسبت به تهویه آنها بصورت ایمن اقدام نمود .
- ❑ در صورت تجمع آب به هر دلیلی ، بایستی آب را از محل گود در اسرع وقت تخلیه نمود .
- ❑ در محل های گودبرداری شده با عمق بیش از ۱ متر کارگر نباید به تنهایی مشغول انجام کار گردد .
- ❑ راه های دسترسی باید برای عمق بیش از ۶ متر با استفاده از نردبان ، پلکان با پاگرد مناسب یا راه شیب دار ایمن باشد.

# در حفاری با ماشین آلات عمرانی به موارد زیر توجه گردد:

- ❑ رمپ مناسب با عرض حداقل ۴ متر با شیب مناسب برای تردد ماشین آلات عمرانی .
- ❑ در حفاری با بیل مکانیکی لازم است موارد زیر را دقت نمود :
  - ❑ الف- کنترل و بررسی اولیه موقعیت حفاری توسط عامل انجام کار
  - ❑ ب- فاصله مناسب از لبه محل حفاری
  - ❑ ج- کنترل و بازرسی ماشین قبل از شروع عملیات
  - ❑ د- استفاده از جک ها و استقرار ماشین قبل از شروع عملیات
- ❑ هیچگاه از ماشین نامناسب برای عملیات حفاری استفاده نشود.
- ❑ در حفاری با ماشین آلات ساختمانی حتما نسبت به برخورد ماشین با سازه های جانبی ، تاسیسات برقی و زیر زمینی دقت لازم بعمل آید .
- ❑ هنگام کار با ماشین آلات راهسازی در نزدیک خطوط برق حتما از فرد کمکی برای کنترل بوم ماشین و جلوگیری از برخورد آن با سیم های برق و تاسیسات برقی استفاده شود.

## ب- نکات مهم در حین گود برداری :

اگر خاک محل گود برداری ، خاکریزهای دستی است ، لازم است گود برداری بصورت تدریجی و با مهار کامل دیواره های جانبی به وسیله شمع انجام شود.

برای جلوگیری از ریزش دیواره های جانبی در صورت عدم محدودیت در فضا ، دیواره ها باید شیب ملایمی به اندازه شیب مجاز خاک داشته باشند.

دیواره های هر گود برداری که عمق آن بیش از ۱/۲ متر است و خطر ریزش دارد باید مهار شود به جز مواردی که شیب دیواره به اندازه مجاز باشد.

اگر گود برداری ، عمقی بیش از ۳ متر داشته باشد ، لازم است ابتدا محل ستونها خاکبرداری شده و با اجرای ستونها و مهار آنها ، از ریزش و رانش خاکهای سست جلوگیری شود.

هنگامیکه گود برداری پایین تر از پی ساختمانهای مجاور انجام می گیرد ، باید نسبت به پایداری پی های مجاور اقدام لازم بعمل آید.

مصالح حاصل از گود برداری نباید به فاصله کمتر از (۰/۵) متر از گود ریخته شده و در صورت امکان دور از آن در محل مناسب و عاری از خطر انباشته شود.

## ج- نکات مهم بعد از گود برداری :

زمانبندی و اجرای عملیات ساختمانی طوری تنظیم شود که بلافاصله پس از گود برداری، عملیات مهار سازی و اجرای پی صورت گیرد.

بعداً از وقوع بارندگی، سیل یا زلزله دیواره های گود بازدید شده و در صورت لزوم وسایل حفاظتی تقویت شود.

از استقرار ماشین آلات سنگین در مجاورت لبه های بالای گود خودداری شود و در صورت اجبار اقدامات جانبی به منظور مقاومت در برابر بار اضافی بکار رود.

جهت ایمنی عابرین پیاده و جلوگیری از سقوط افراد و اشیاء، حصار کشی مناسب و نصب علائم خطر یا احتیاط و چراغهای هشدار دهنده قابل رویت در شب ، ضروری است



# آیین نامه حفاظتی کارگاه های ساختمانی : گودبرداری و حفاری

## بخش اول - عملیات مقدماتی گودبرداری و حفاری

❑ ماده ۲۳۸: قبل از اینکه عملیات گودبرداری و حفاری شروع شود، اقدامات زیر باید انجام شود.

❑ زمین مورد نظر از لحاظ استحکام دقیقاً مورد بررسی قرار گیرد.

❑ موقعیت تاسیسات زیر زمینی از قبیل کانال های فاضلاب ، لوله کشی آب ، گاز ، کابل های برق ، تلفن و غیره که ممکن است در حین انجام عملیات گودبرداری موجب بروز خطر و حادثه گردند و یا خود دچار خسارت شوند، باید مورد شناسایی قرار گرفته و در صورت لزوم نسبت به تغییر مسیر دائم یا موقت و یا قطع جریان آنها اقدام گردد.

❑ در صورتی که تغییر مسیر یا قطع جریان تاسیسات مندرج در بند ب امکان پذیر نباشد باید به طرق مقتضی از قبیل نگهداشتن به طور معلق و یا محصور کردن و غیره، نسبت به حفاظت آن ها اقدام شود.

❑ موانعی از قبیل درخت، تخته سنگ و غیره از زمین مورد نظر خارج گردند.

❑ در صورتی که عملیات گود برداری و حفاری احتمال خطری برای پایداری دیوارها و ساختمان های مجاور در برداشته باشد، باید از طریق نصب شمع، سپر و مهارهای مناسب و رعایت فاصله مناسب و ایمن گودبرداری و در صورت لزوم با اجرای سازه های نگهدارنده قبل از شروع عملیات ، ایمنی و پایداری آنها تامین گردد.

# آیین نامه حفاظتی کارگاه های ساختمانی : گودبرداری و حفاری

## بخش دوم - اصول کلی گودبرداری و حفاری

- ❑ ماده ۲۳۹: اگر در مجاورت محل گودبرداری و حفاری کارگرانی مشغول به کار دیگری باشند، باید اقدامات احتیاطی برای ایمنی آنان به عمل آید.
- ❑ ماده ۲۴۰: دیواره های هر گودبرداری که بیش از ۱۲۰ سانتیمتر بوده و احتمال خطر ریزش وجود داشته باشد، باید به وسیله نصب شمع، سپر و مهارهای محکم و مناسب حفاظت گردد، مگر آنکه دیواره ها دارای شیب مناسب (کمتر از زاویه پایدار شیب خاکریزی) باشند.
- ❑ ماده ۲۴۲: مصالح حاصل از گودبرداری و حفاری نباید به فاصله کمتر از نیم متر از لبه گود ریخته شود. همچنین این مصالح نباید در پیاده روها و معابر عمومی به نحوی انباشته شود که مانع عبور و مرور گردد.
- ❑ ماده ۲۴۳: دیواره های محل گودبرداری و حفاری در موارد ذیل باید دقیقاً مورد بررسی و بازدید قرار گرفته و در نقاطی که خطر ریزش بوجود آمده است، وسایل ایمنی نصب و یا نسبت به تقویت آنها اقدام گردد.
- ❑ الف - بعد از یک وقفه ۲۴ ساعته یا بیشتر در کار.
- ❑ ب - بعد از هر گونه عملیات انفجاری.
- ❑ ج - بعد از ریزش های ناگهانی.
- ❑ د - بعد از صدمات اساسی به مهارها.
- ❑ هـ - بعد از یخبندان های شدید.
- ❑ و- بعد از باران های شدید.

# آیین نامه حفاظتی کارگاه های ساختمانی : گودبرداری و حفاری

- ❑ ماده ۲۴۴ : در محل هایی که احتمال سقوط اشیا به محل گودبرداری و حفاری وجود دارد باید موانع حفاظتی برای جلوگیری از وارد شدن آسیب به کارگران پیش بینی گردد. همچنین برای پیشگیری از سقوط کارگران و افراد عابر به داخل محل گودبرداری و حفاری نیز باید اقدامات احتیاطی از قبیل محصور کردن محوطه گودبرداری، نصب نرده ها، موانع، وسایل کنترل مسیر، علایم هشدار دهنده و غیره انجام شود.
- ❑ ماده ۲۴۵ : شب ها در کلیه معابر و پیاده روهای اطراف گودبرداری و حفاری باید روشنایی کافی تامین شود و همچنین علایم هشدار دهنده شبانه از قبیل چراغ های احتیاط، تابلوهای شبرنگ و غیره در اطراف منطقه محصور شده نصب گردد، به طوری که کلیه عابران و رانندگان وسایل نقلیه از فاصله کافی و به موقع متوجه خطر گردند.
- ❑ ماده ۲۴۶ : قبل از قرار دادن ماشین آلات و وسایل مکانیکی از قبیل جرثقیل، بیل مکانیکی، کامیون و غیره و یا انباشتن خاک های حاصل از گودبرداری و حفاری و مصالح ساختمانی در نزدیکی لبه های گود، باید شمع، سپر و مهارهای لازم جهت افزایش مقاومت در مقابل بارهای اضافی در دیواره گود نصب گردد.

# آیین نامه حفاظتی کارگاه های ساختمانی : گودبرداری و حفاری

- ❑ ماده ۲۴۷ : در صورتی که از وسایل بالابر برای حمل خاک و مواد حاصل از گودبرداری و حفاری استفاده شود، باید پایه های این وسایل به طور محکم و مطمئن نصب گردیده و خاک و مواد مذکور نیز باید با محفظه های ایمن و مطمئن بالا آورده شود.
- ❑ ماده ۲۴۸ : هرگاه دیواری جهت حفاظت یکی از دیواره های گودبرداری مورد استفاده قرار گیرد باید به وسیله مهارهای لازم پایداری آن تامین شود.
- ❑ ماده ۲۴۹ : در صورتی که از موتورهای احتراق داخلی در داخل گود استفاده شود، باید با اتخاذ تدابیر فنی، گازهای حاصله از کار موتور به طور موثر از منطقه کار کارگران تخلیه گردد.
- ❑ ماده ۲۵۰ : چنانچه وضعیت گود یا شیار به نحوی است که روشنایی کافی با نور طبیعی تامین نمی شود باید جهت جلوگیری از حوادث ناشی از فقدان روشنایی، از منابع نور مصنوعی استفاده شود.
- ❑ ماده ۲۵۱ : در صورتی که احتمال نشست و تجمع گازهای سمی و خطرناک در داخل کانال وجود داشته باشد باید با اتخاذ تدابیر فنی و نصب وسایل تهویه، هوای منطقه تنفسی کارگران به طور موثر تهویه گردد. همچنین در صورت تجمع آب در کانال باید نسبت به تخلیه آن اقدام شود.



# آیین نامه حفاظتی کارگاه های ساختمانی : گودبرداری و حفاری

- ❑ ماده ۲۵۲ : در مواردی که حفاری در زیر پیاده روها ضروری باشد، باید جهت پیشگیری از خطر ریزش، اقدامات احتیاطی از قبیل نصب مهارهای مناسب با استقامت کافی انجام و با نصب موانع، نرده ها و علائم هشدار دهنده، منطقه خطر به طور کلی محصور و از عبور و مرور افراد جلوگیری به عمل آید.
- ❑ ماده ۲۵۳ : در گود ها و شیارهایی که عمق آن ها از یک متر بیشتر باشد، نباید کارگران را به تنهایی به کار گمارد.
- ❑ ماده ۲۵۴ : در حفاری با بیل و کلنگ باید کارگران به فاصله کافی از یکدیگر به کار گمارده شوند.
- ❑ ماده ۲۵۵ : در شیار ها عمیق و طولانی که عمق آنها بیش از یک متر باشد، باید به ازاء حداکثر هر سی متر طول، یک نردبان کار گذارده شود. لبه بالایی نردبان باید تا حدود یک متر بالاتر از لبه شیار ادامه داشته باشد.
- ❑ ماده ۲۵۶ : برای رفت و آمد کارگران به محل گودبرداری باید راه های ورودی و خروجی مناسب و ایمن در نظر گرفته شود. در محل گودهایی که عمق آن بیش از ۶ متر باشد، باید برای هر شش متر یک سکو یا پاگرد برای نردبان ها، پله ها و راه های شیب دار پیش بینی گردد. این سکو یا پاگرد ها و همچنین راه های شیب دار و پلکان ها باید به وسیله نرده های مناسب محافظت شوند.

# آیین نامه حفاظتی کارگاه های ساختمانی : گودبرداری و حفاری

- ❑ ماده ۲۵۷ : عرض معابر و راه های شیب دار ویژه وسایل نقلیه نباید کمتر از چهار متر باشد و در طرفین آن باید موانع محکم و مناسبی نصب گردد. در صورتی که این حفاظ از چوب ساخته شود قطر آن نباید از بیست سانتی متر کمتر باشد.
- ❑ ماده ۲۵۸ : در محل گودبرداری باید یک نفر نگهبان مسئول نظارت بر ورود و خروج کامیون ها و ماشین آلات باشد و نیز برای آگاهی کارگران و سایر افراد علایم هشداردهنده در معبر ورود و خروج کامیون ها و ماشین آلات مذکور نصب گردد.
- ❑ ماده ۲۵۹ : راه های شیب دار و معابری که در زمین های سخت ، بدون استفاده از تخته چوبی ساخته می شود، باید بدون پستی و بلندی و ناهمواری باشد.
- ❑ ماده ۲۶۰ : افرادی که در عملیات گودبرداری و حفاری بکار گرفته می شوند باید دارای تجربه کافی بوده و همچنین افراد ذیصلاح بر کار آنان نظارت نمایند

# ایمنی و حفاظت کار در حین اجرا – مبحث دوازدهم

- ۱۲-۲-۴-۸ : بند ث : قبل از هرگونه گودبرداری و حفاری ، باید در مورد وجود کابل های زیرزمینی انتقال و توزیع نیروی برق در منطقه عملیات ، بررسی لازم به عمل آمده و ضمن استعلام از مراجع ذیربط ، حریم های قانونی رعایت و در صورت لزوم اقدامات احتیاطی از قبیل قطع جریان ، تغییر موقت یا دائم مسیر ، حفاظت و ایزوله کردن این خطوط توسط مراجع مذکور انجام شود .
- ۱۲-۶-۱-۳ : وسایل و تجهیزات مکانیکی نباید در نقاطی پارک ، نصب و مورد استفاده قرار گیرند که خطر لغزش دستگاه ، ریزش دیوار محل گودبرداری و یا اشتعال گازها و مواد قابل اشتعال و انفجار وجود داشته باشد .
- ۱۲-۷-۵-۷ : عرض راه شیب دار که در گودبرداری ها ایجاد می شود باید حداقل ۴ متر بوده و جداره های آن به نحو مقتضی پایدار گردد.
- ۱۲-۸-۳-۴ : تخریب دیوارهایی که برای نگهداری خاک زمین یا ساختمان مجاور ساخته شده اند ، باید پس از اجرای سازه های نگهبان انجام شوند .

# ایمنی و حفاظت کار در حین اجرا – مبحث دوازدهم

□ ۱۲-۹-۲-۱: در صورتی که در عملیات گودبرداری و خاک برداری احتمال خطری برای پایداری و سرویس دهی دیواره های گود ، دیوارها و ساختمان های مجاور و یا مهارها وجود داشته باشد، باید قبل از گودبرداری و خاک برداری ، ایمنی و پایداری آنها با استفاده از روشهایی نظیر نصب شمع، سپر و مهارهای مناسب و رعایت فاصله مناسب و ایمن گودبرداری و در صورت لزوم با اجرای سازه های نگهبان تأمین گردد.

□ ۱۲-۹-۲-۲: سازنده موظف است در عملیات گودبرداری و پایدار سازی جداره های گود مفاد مبحث " پی و پی سازی ( مبحث هفتم مقررات ملی ساختمان ) " و دستورالعمل اجرایی گودبرداری های ساختمانی ابلاغی وزارت راه و شهر سازی را رعایت نماید .

□ ۱۲-۹-۲-۳: در مواردی که عملیات گودبرداری در مجاورت بزرگراهها، خطوط راه آهن یا مراکز و تاسیسات دارای ارتعاش انجام می شود، باید اقدامات لازم برای جلوگیری از لغزش یا ریزش جداره ها صورت گیرد.



# ایمنی و حفاظت کار در حین اجرا – مبحث دوازدهم

□ ۱۲-۹-۲-۴: در موارد زیر باید دیواره های محل گودبرداری، همچنین دیواره ها و ساختمان های مجاور، دقیقاً توسط شخص ذیصلاح مورد بررسی و بازدید قرار گرفته و در نقاطی که خطر ریزش، لغزش یا تغییر شکل های غیر مجاز به وجود آمده است، مهارها و وسایل ایمنی لازم از قبیل شمع و سپر نصب و یا مهارهای موجود تقویت گردند.

□ قبل از پایدارسازی کامل، به صورت روزانه و بعد از پایدارسازی، حداقل هفته ای یک بار

□ بعد از وقوع بارندگی، طوفان، سیل، زلزله و یخبندان

□ بعد از هرگونه عملیات انفجاری

□ بعد از ریزش های ناگهانی

□ بعد از وارد آمدن صدمات اساسی به مهارها

□ ۱۲-۹-۲-۵: برای جلوگیری از بروز خطرهایی نظیر پرتاب سنگ، سقوط افراد، حیوانات، مصالح ساختمانی و ماشین آلات، سرازیر شدن آب به داخل گود و نیز برخورد افراد و وسایل نقلیه با کارگران و وسایل و ماشین آلات حفاری در فاصله حداقل خاکبرداری، باید اطراف محل گودبرداری و خاک برداری با رعایت مفاد بخش ۱۲-۵-۲ و ۱۲-۵-۹، و با فاصله ۱.۵ متر از لبه گود احداث و با علائم هشدار دهنده که در شب و روز و از فاصله دور قابل رؤیت باشند مجهز گردد.

# ایمنی و حفاظت کار در حین اجرا - مبحث دوازدهم

- ❑ ۱۲-۹-۲-۶ : در گودبرداری هایی که عملیات اجرایی به علت محدودیت ابعاد آن با مشکل نور و تهویه هوا مواجه می گردد، لازم است نسبت به تأمین وسایل روشنایی و تهویه هوا اقدام لازم به عمل آید.
- ❑ ۱۲-۹-۲-۷ : مواد حاصل از گودبرداری نباید به فاصله کمتر از ۱ متر از لبه گود ریخته شوند . همچنین این مواد نباید در پیاده روها و معابر عمومی به نحوی انباشته شوند که مانع عبور و مرور گردیده یا موجب بروز حادثه گردند
- ❑ ۱۲-۹-۲-۸ : محل استقرار ماشین آلات و وسایل مکانیکی از قبیل جرثقیل، بیل مکانیکی، لودر، کامیون یا انباشتن خاک های حاصل از گودبرداری و یا مصالح ساختمانی در مجاورت گود، باید توسط شخص ذیصلاح بررسی و حداقل فاصله مناسب تعیین گردد، این فاصله باید دقیقاً از لبه گود رعایت شود.
- ❑ ۱۲-۹-۲-۹ : در گودهایی که عمق آنها بیش از ۱ متر می باشد، نباید کارگر در محل کار به تنهایی به کار گمارده شود.
- ❑ ۱۲-۹-۲-۱۰ : در گودبرداری ها، عرض معابر و راههای شیب دار(رمپ) احدائی ویژه وسایل نقلیه نباید کمتر از ۴ متر باشد.

# ایمنی و حفاظت کار در حین اجرا – مبحث دوازدهم

- ۱۲-۹-۲-۱۱: در محل گودبرداری های عمیق و وسیع، باید یک نفر نگهبان مسئولیت نظارت بر ورود و خروج کامیون ها و ماشین آلات سنگین را عهده دار باشد. برای آگاهی کارگران و سایر افراد، باید علائم هشدار دهنده در معبر و محل ورود و خروج کامیون ها و ماشین آلات مذکور نصب گردد.
- ۱۲-۱۱-۸-۱: از انبار کردن و انباشتن مصالح ساختمانی در نزدیکی لبه های گودبرداری، دهانه چاه ها، گودال ها، پرتگاه ها و نظایر آن باید جلوگیری به عمل آید.
- علاوه بر آن رعایت موارد زیر الزامیست:
- آیین نامه ایمنی کار با ماشین آلات عمرانی مصوب شورای عالی حفاظت فنی وزارت تعاون، کار و رفاه اجتماعی
- نشریه ۵۵ معاونت برنامه ریزی و نظارت راهبردی رئیس جمهور ( مشخصات فنی عمومی کارهای ساختمانی )

فصل پنجم



# وظایف و مسؤلیت های اشخاص در پروژه های گودبرداری





## صاحب کار یا کارفرما

- صاحب کار: صاحب کار شخص حقیقی یا حقوقی مالک یا قائم مقام قانونی مالک کارگاه ساختمانی است که انجام عملیات گودبرداری را طبق قرارداد کتبی به سازنده واگذار می نماید. در صورتی که صاحب کار دارای پروانه اشتغال به کار اجرای ساختمان باشد، می تواند خود به عنوان سازنده فعالیت نماید. در پروژه های گودبرداری ساختمانی اهم مسئولیت های صاحب کار شامل موارد زیر می باشد :
- صاحب کار موظف است مشخصات فنی املاک مجاور ملک خود را از شهرداری اخذ و در اختیار طراح پروژه قرار دهد.
- صاحب کار موظف است در تمامی مراحل کار کلیه تجهیزات و منابع مالی را که برای تامین ایمنی گودبرداری توسط طراح، شرکت خدمات فنی آزمایشگاهی ژئوتکنیک یا ناظر ضروری تشخیص داده می شود در اختیار سازنده قرار دهد.
- صاحب کار در صورت پیشنهاد و درخواست کتبی طراح موظف است برای انجام روشهایی از پایدارسازی گود که مستلزم خارج شدن از محدوده مالکیت می گردد (از قبیل نیلینگ و انکراژ) نسبت به مطلع نمودن کلیه همجواری های ذینفع اقدام نماید.

# مهندس طراح

□ ب ) طراح : طراح یا محاسب سازه ساختمان شخص حقیقی شاغل به کار در دفتر مهندسی یا شخص حقوقی طراحی ساختمان است که بر اساس پروانه اشتغال به کار مهندسی معتبر در زمینه طراحی در رشته عمران از وزارت راه و شهرسازی، انجام طراحی و محاسبات ساختمان را در حدود صلاحیت و ظرفیت مندرج در پروانه اشتغال به کار مهندسی بر عهده دارد. در پروژه های گودبرداری ساختمانی اهم مسئولیت های طراح شامل موارد زیر می باشد :

□ بررسی صحت اطلاعات املاک مجاور اخذ شده توسط صاحب کار از شهرداری .

□ انجام ارزیابی اولیه خطر گود و تکمیل چک لیست ارزیابی خطر گودبرداری .

□ ارائه گزارش طراحی و نقشه های اجرایی ایمنی گودبرداری و ارائه دستورالعمل های اجرایی

□ ارائه "گزارش بررسی وضعیت ساختمان های مجاور"، تحلیل اثرات ایجاد گود بر آنها و در

صورت نیاز طراحی عملیات اجرایی محافظت از ساختمان های مجاور و یا ارائه روشهای

مقاوم ساختن آن ها در برابر اثرات ناشی از تخریب و گودبرداری مورد نظر، ارائه نقشه

های اجرایی مربوطه و ارائه دستورالعمل های اجرایی .

# مهندس طراح

- ❑ تکمیل قسمت مربوط در فرم درخواست صدور مجوز شروع عملیات ساختمانی .
- ❑ حضور در جلسه مشترک در محل احداث ساختمان برای گودهای با خطر زیاد یا بسیار زیاد.

## ❑ نکته :

- ❑ در گودهای با خطر زیاد یا بسیار زیاد طراح باید تهیه گزارش و نقشه های موضوع بندهای ۳ و ۴ و مسئولیت های طراحی را طی یک قرارداد کتبی به شرکت خدمات فنی آزمایشگاهی ژئوتکنیک دارای صلاحیت محول نماید.
- ❑ ر گودهای با سطح خطر معمولی طراح می تواند در صورت نیاز از نظرات مهندس متخصص ژئوتکنیک استفاده نماید.

# سازنده یا مجری

- ❑ سازنده : سازنده (مجری) شخص حقیقی یا حقوقی دارای پروانه اشتغال به کار اجرای ساختمان از وزارت راه و شهرسازی است که به عنوان پیمانکار کل، اجرای عملیات ساختمانی را بر عهده دارد. در گوده‌های با خطر زیاد یا بسیار زیاد فقط باید از سازنده حقوقی استفاده شود. در پروژه‌های گودبرداری ساختمانی اهم مسئولیت‌های سازنده شامل موارد زیر می‌باشد :
- ❑ تکمیل قسمت مربوطه فرم درخواست صدور مجوز شروع عملیات ساختمانی .
- ❑ کنترل و بررسی گزارش طراحی، نقشه‌های اجرایی ایمنی گودبرداری و دستورالعمل‌های اجرایی تهیه شده توسط طراح از نظر مطابقت با یکدیگر و با وضعیت محلی و اصول فنی .
- ❑ کنترل "گزارش بررسی وضعیت ساختمان‌های مجاور" (تهیه شده توسط طراح) .
- ❑ نصب تابلوهای اعلام مشخصات گودبرداری و هشدارهای ایمنی یک هفته پیش از شروع عملیات گودبرداری .
- ❑ حضور در جلسه مشترک در محل احداث ساختمان برای گوده‌های با خطر زیاد یا بسیار زیاد.

# وظایف مجری یا سازنده

- ❑ انتخاب جزئیات روش گودبرداری، استفاده از ماشین آلات مناسب، رعایت اصول ایمنی و پایش (مونیتورینگ) ساختمان های مجاور بر اساس نظر طراح یا شرکت خدمات فنی آزمایشگاهی ژئوتکنیک .
- ❑ به کارگیری مسئول ایمنی کارگاه گودبرداری در گودهای با خطر زیاد یا بسیار زیاد .
- ❑ سازنده موظف است با توجه به شرایط پروژه و خطرات احتمالی نسبت به اخذ پوشش بیمه ای همجواری ها و اشخاص ثالث در خصوص حوادث ناشی از گودبرداری ، متناسب با خطر احتمالی اقدام نماید و هزینه اخذ بیمه های مذکور باید در قرارداد اجرای ساختمان منظور گردد.
- ❑ سازنده موظف به فراهم کردن شرایط لازم برای تخلیه ساختمان های مجاور با رعایت قوانین و مقررات و شرایط و قراردادهای موجود در صورت تشخیص ضرورت تخلیه اضطراری ناشی از عملیات گودبرداری توسط ناظر، شرکت خدمات فنی آزمایشگاهی ژئوتکنیک ، شهرداری یا سازمان آتش نشانی می باشد.
- ❑ سازنده موظف به انجام هرگونه همکاری و هماهنگی لازم جهت بازدید بازرسین نهادهای نظارتی شامل وزارت راه و شهرسازی ، وزارت تعاون، کار و رفاه اجتماعی، شهرداری و سازمان نظام مهندسی ساختمان می باشد.
- ❑ در گودهای با خطر بسیار زیاد و یا در صورت وجود ساختمان بسیار حساس در مجاورت گود استفاده از پیمانکار تخصصی گودبرداری ذیصلاح ضروری است.



# ناظر

- ناظر: ناظر شخص حقیقی یا حقوقی دارای پروانه اشتغال به کار معتبر در زمینه نظارت از وزارت راه و شهرسازی است که در حدود صلاحیت و ظرفیت مندرج در پروانه اشتغال به کار بر اجرای صحیح عملیات ساختمانی نظارت می کند. در پروژه های گودبرداری ساختمانی اهم مسئولیت های ناظر شامل موارد زیر می باشد :
- تکمیل فرم درخواست صدور مجوز شروع عملیات ساختمانی .
- حضور در جلسه مشترک در محل احداث ساختمان برای گودهای با خطر زیاد یا بسیار زیاد.
- نظارت بر عملیات اجرای گودبرداری شامل تدابیر مقاوم سازی و رفع خطر ناشی از گودبرداری بر ساختمان ها و تأسیسات مجاور و ارائه گزارش های وضعیت گودبرداری به شهرداری به ازای هر مرحله گودبرداری یا حداکثر هر ۳متر عمق گودبرداری .
- تهیه گزارش ارزیابی خطر گود در حین اجرا و ارائه آن همراه با گزارش وضعیت گودبرداری به شهرداری .
- - در محل هایی که سازنده دارای صلاحیت موجود نباشد (صرفاً در خصوص گودهای با سطح خطر معمولی):
- کنترل و بررسی گزارش طراحی، نقشه های اجرایی ایمنی گودبرداری و دستورالعمل های اجرایی تهیه شده توسط طراح از نظر مطابقت با یکدیگر و با وضعیت محلی و اصول فنی و کنترل "گزارش بررسی وضعیت ساختمان های مجاور" (تهیه شده توسط طراح) .

# شرکت خدمات فنی آزمایشگاهی ژئوتکنیک

شرکت خدمات فنی آزمایشگاهی ژئوتکنیک، شرکتی است که توانایی انجام مطالعات و همچنین طراحی های ذکر شده در این دستورالعمل ( دستورالعمل اجرایی گودبرداری های ساختمانی ) را داشته و بر اساس دستورالعمل تشخیص صلاحیت وزارت راه و شهرسازی احراز صلاحیت شده باشد. در مواردی که از خدمات شرکت خدمات فنی آزمایشگاهی ژئوتکنیک صاحب صلاحیت در گودبرداری استفاده می شود، اهم مسئولیت های این شرکت ها شامل موارد زیر است :

- انجام بررسی های ژئوتکنیکی و ارزیابی مجدد خطر گود (قبل از صدور پروانه).
- تهیه گزارش طراحی و نقشه های اجرایی ایمنی گودبرداری و ارائه دستورالعمل های اجرایی
- تهیه گزارش بررسی وضعیت ایمنی تأسیسات و معابر مجاور و پیش بینی تمهیدات لازم برای تامین ایمنی با هماهنگی طراح.
- انجام ارزیابی خطر گود در حین اجرا در صورت اعلام نیاز ناظر.
- در مواردی که سازه نگهبان و سازه اصلی با یکدیگر تداخل داشته و یا ادغام می گردند، طراح و شرکت خدمات فنی آزمایشگاهی ژئوتکنیک موظف به ایجاد هماهنگی های مورد نیاز در تهیه گزارشات و نقشه های مذکور می باشند.

# مرجع کنترل مضاعف طراحی ها

- ❑ مرجع کنترل مضاعف طراحی ها سازمان نظام مهندسی ساختمان استان است .
- ❑ اهم مسئولیت های سازمان نظام مهندسی ساختمان استان در پروژه های گودبرداری ساختمانی شامل موارد زیر است :
  - ❑ کنترل گزارش طراحی، نقشه ها و دستورالعمل های اجرایی گودبرداری .
  - ❑ کنترل گزارش بررسی وضعیت ساختمان های مجاور، طرح و نقشه های اجرایی محافظت و مقاوم سازی (ناشی از گودبرداری) ساختمان های مجاور.
  - ❑ نظارت کلی بر حسن اجرای مراحل مختلف کار و مسئولیت های افراد دست اندرکار از قبیل طراح، سازنده، ناظر و شرکت خدمات فنی آزمایشگاهی ژئوتکنیک .
- ❑ نکته مهم: مسئولیت های ذکر شده برای مرجع کنترل کننده رافع یا محدود کننده مسئولیت های حرفه ای صاحب کار و عوامل فنی استخدام شده توسط وی در انجام صحیح امور نمی باشند. به عنوان نمونه چنانچه در گزارش ها یا طراحی های تسلیم شده جهت صدور پروانه اشکالی وجود داشته باشد، حتی اگر این مدارک توسط عوامل مربوطه کنترل و تأیید شده باشند، مسئولیت های حرفه ای صاحب کار و عوامل فنی وی به صورت کامل به قوت خود باقی بوده و این افراد باید در قبال مراجع مربوطه و افراد ذینفع و یا زیان دیده پاسخگو باشند.

# شهرداری

- ❑ اهم مسئولیت های شهرداری ها در پروژه های گودبرداری ساختمانی شامل موارد زیر است :
- ❑ شهرداری ها مکلفند مشخصاتی از املاک مجاور را که در سامانه آرشیو الکترونیک اسناد موجود است، در اختیار صاحب کار قرار دهد.
- ❑ الزام صاحب کار و سازنده برای خرید بیمه مسئولیت و کیفیت در کلیه گودبرداری ها .
- ❑ انجام تمهیدات لازم در گودبرداری های رها شده به هر طریق لازم جهت رفع خطر و اخذ هزینه های مربوطه از صاحب کار .
- ❑ کنترل گزارش های گودبرداری تهیه شده توسط ناظر
- ❑ در گودهای با خطر زیاد یا بسیار زیاد حضور نماینده فنی شهرداری در جلسه مشترک و تحویل و تأیید فرم درخواست صدور مجوز شروع عملیات ساختمانی .
- ❑ انجام بازرسی از گودبرداری های در حال انجام، کنترل نحوه انجام عملیات اجرایی گودبرداری و رعایت برنامه زمان بندی اعلام شده .

# شهرداری

- با توجه به مفاد تبصره ۷ ماده ۱۰۰ قانون شهرداری ها، ماموران شهرداری مکلفند بر عملیات گودبرداری ساختمان ها نظارت نمایند و هرگاه از موارد تخلف به موقع جلوگیری نکنند، طبق مقررات قانونی به تخلف آنها رسیدگی شده و در صورتیکه عمل ارتكابی آنها واجد جنبه جزایی هم باشد از این جهت نیز قابل تعقیب خواهند بود.
- مطابق تبصره ماده ۱۰ آیین نامه اجرایی ماده ۳۳ قانون نظام مهندسی و کنترل ساختمان شهرداری ها موظفند نام و مشخصات سازنده ذیصلاح معرفی شده توسط مالک و قرارداد منعقد شده با وی را، مگر در خصوص مالکان دارای پروانه اشتغال به کار اجرا، در پروانه ساختمان قید نمایند؛ در غیر این صورت کلیه مسئولیتهای ذکر شده برای سازنده در این دستورالعمل ( دستورالعمل اجرایی گودبرداری های ساختمانی ) بر عهده شهرداری خواهد بود. در نقاط خارج از محدوده شهرها که مرجعی به غیر از شهرداری عهده دار صدور پروانه ساختمان است، مرجع صدور پروانه جایگزین شهرداری در این دستورالعمل ( دستورالعمل اجرایی گودبرداری های ساختمانی ) بوده و کلیه وظایف و مسئولیت های ذکر شده برای شهرداری در این دستورالعمل، بر عهده مرجع صدور پروانه، مانند بخشرداری ها، دهیاری ها، فرمانداری ها، شرکت های عمران شهرهای جدید، بنیاد مسکن انقلاب اسلامی و . . . خواهد بود.



# مسئول ایمنی کارگاه گودبرداری :

□ مسئول ایمنی کارگاه گودبرداری شخص حقیقی دارای حداقل پروانه اشتغال به کار کاردانی در رشته عمران یا معماری است که در گودهای با خطر زیاد و بسیار زیاد جهت مراقبت از رعایت ایمنی در کارگاه به کار گرفته می شود. در گودهای با خطر زیاد یا بسیار زیاد، از زمان شروع گودبرداری تا ایمن سازی دائم گود، حضور مستمر یک نفر آشنا به مسایل ایمنی گود و حداقل دارای پروانه اشتغال کاردانی (در رشته های عمران یا معماری) تحت عنوان مسئول ایمنی کارگاه گودبرداری، جهت مراقبت از رعایت ایمنی برای کارگاه و کارگران ضروری است. بررسی و تأیید قابلیت های فنی، تعیین وظایف و کنترل نحوه انجام وظایف این فرد توسط ناظر و استخدام وی توسط سازنده انجام می شود. شرح وظایف و مسئولیت های مسئول ایمنی کارگاه گودبرداری مطابق با ضوابط مندرج در مبحث دوازدهم مقررات ملی ساختمان (ایمنی و حفاظت کار در حین اجرا) می باشد. حضور مسئول ایمنی در کارگاه صرفاً به منظور نظارت بر رعایت موارد ایمنی مندرج در مبحث دوازدهم مقررات ملی ساختمان در کارگاه بوده و به هیچ وجه رافع مسئولیت های سازنده، صاحب کار، ناظر، طراح، شرکت خدمات فنی آزمایشگاهی ژئوتکنیک و شهرداری در ایمن سازی گود و همجواری ها نمی باشد.

# فرمها، گزارشها و مدارک فنی

ماده ۱۲- برای انجام این دستورالعمل در مراحل مختلف کار، حسب مورد نیاز به نقشه‌ها، گزارش‌ها، فرم‌ها و چک‌لیست‌هایی است که در زیر فهرست شده‌اند. یک نسخه از اصل آخرین ویرایش معتبر و دارای مهر و امضای لازم مدارک زیر (به جز گزارش بازرسی گودبرداری، ماده ۱۶) همواره (تا ایمن‌سازی دائم گود) باید در کارگاه موجود بوده و برای کنترل بازرسین در دسترس ایشان قرار گیرد. مدارک فوق می‌بایست مطابق با ضوابط مبحث هفتم مقررات ملی ساختمان (پی و پی‌سازی) تهیه و در اختیار مراجع ذیصلاح قرار گیرند.

## ماده ۱۳- چک‌لیست ارزیابی خطر گودبرداری

این فرم شامل اطلاعات لازم برای ارزیابی خطر گود در مراحل ارزیابی اولیه و ارزیابی در حین اجرا است که در مراحل مختلف و توسط طراح، شرکت خدمات فنی آزمایشگاهی ژئوتکنیک و یا ناظر تکمیل گردیده و به مرجع کنترل مضاعف طراحی و شهرداری یا مرجع صدور پروانه ارائه می‌شود.

## ماده ۱۴- فرم درخواست صدور مجوز شروع عملیات ساختمانی

این فرم شامل اطلاعات عمومی و فنی پروژه، هشدارهای ایمنی گودبرداری و تعهدات سازنده و ناظر است که باید در کلیه ساختمان‌ها، پیش از شروع عملیات ساختمانی، توسط ناظر و سازنده تکمیل شده و جهت صدور مجوز عملیات ساختمانی به شهرداری ارائه شود.

# فرمها، گزارشها و مدارک فنی

## ماده ۱۵- گزارش وضعیت گودبرداری

گزارشی است که در طول مدتی که از شروع عملیات گودبرداری تا زمان رفع دائم خطر گود ادامه می‌یابد، در مقاطع مشخص شده توسط ناظر تهیه و به شهرداری ارائه می‌شود.

## ماده ۱۶- گزارش بازرسی گودبرداری

گزارشی است که حین اجرای عملیات گودبرداری توسط عوامل فنی شهرداری ناحیه تهیه می‌شود و شامل اطلاعاتی از قبیل وضعیت گود و ایمنی آن و کنترل انجام عملیات مطابق نقشه‌ها، زمان‌بندی و اصول ایمنی می‌باشد که در صورت مشاهده تخلفات یا اشکالات عمده منجر به صدور اخطار لازم خواهد شد.



# فرمها، گزارشها و مدارک فنی

## ماده ۱۷- نامه ابلاغ اخطار ایمنی

این نامه در صورت مشاهده هر گونه اشکال عمده یا تخلف در انجام عملیات گودبرداری از سوی شهرداری تهیه شده و در آن موارد اشکال مشاهده شده در جریان بازدید عوامل فنی، به ناظر پروژه ابلاغ می‌شود.

## ماده ۱۸- گزارش طراحی و نقشه‌های اجرایی ایمنی گودبرداری

این مدارک بسته به سطح خطر گودبرداری توسط طراح یا شرکت خدمات فنی آزمایشگاهی ژئوتکنیک تهیه و همراه با مدارک دیگر جهت صدور پروانه به مرجع کنترل طراحی و شهرداری تحویل می‌شود.

## ماده ۱۹- گزارش بررسی وضعیت ساختمان‌های مجاور و نقشه‌ها و مدارک طراحی اقدامات تأمین ایمنی آنها

این مدارک بسته به سطح خطر گودبرداری توسط طراح یا شرکت خدمات فنی آزمایشگاهی ژئوتکنیک تهیه و همراه با مدارک دیگر جهت صدور پروانه به مرجع کنترل طراحی و شهرداری تحویل می‌شود.

## ماده ۲۰- گزارش بررسی وضعیت ایمنی تأسیسات و معابر مجاور و مدارک طراحی اقدامات تأمین ایمنی آنها

این مدارک تنها در گودهای با خطر زیاد یا بسیار زیاد ضروری است که توسط شرکت خدمات فنی آزمایشگاهی ژئوتکنیک تهیه و همراه با مدارک دیگر جهت صدور پروانه به شهرداری تحویل می‌شود.

# ضوابط و مقررات

ماده ۲۱- ضوابط فنی لازم‌الاجرا در پروژه‌های گودبرداری ساختمانی

کلیه اشخاص دست‌اندرکار پروژه‌های گودبرداری برای انجام ارزیابی‌های گود، تهیه گزارش‌ها و نقشه‌های اجرایی گودبرداری و انجام عملیات گودبرداری ملزم به رعایت ضوابط مندرج در مبحث هفتم مقررات ملی ساختمان (پی و پی‌سازی) می‌باشند.

ماده ۲۲- ضوابط ایمنی و حفاظت کار در پروژه‌های گودبرداری ساختمانی

کلیه اشخاص دست‌اندرکار پروژه‌های گودبرداری ساختمانی در کلیه مراحل اجرای کار ملزم به رعایت ضوابط ایمنی و حفاظت کار مندرج در مبحث دوازدهم مقررات ملی ساختمان می‌باشند.

ماده ۲۳- این دستورالعمل دارای ۲۳ ماده و ۸ تبصره در تاریخ ۹۱/۱۱/۱۶ در نود و چهارمین جلسه شورای تدوین مقررات ملی

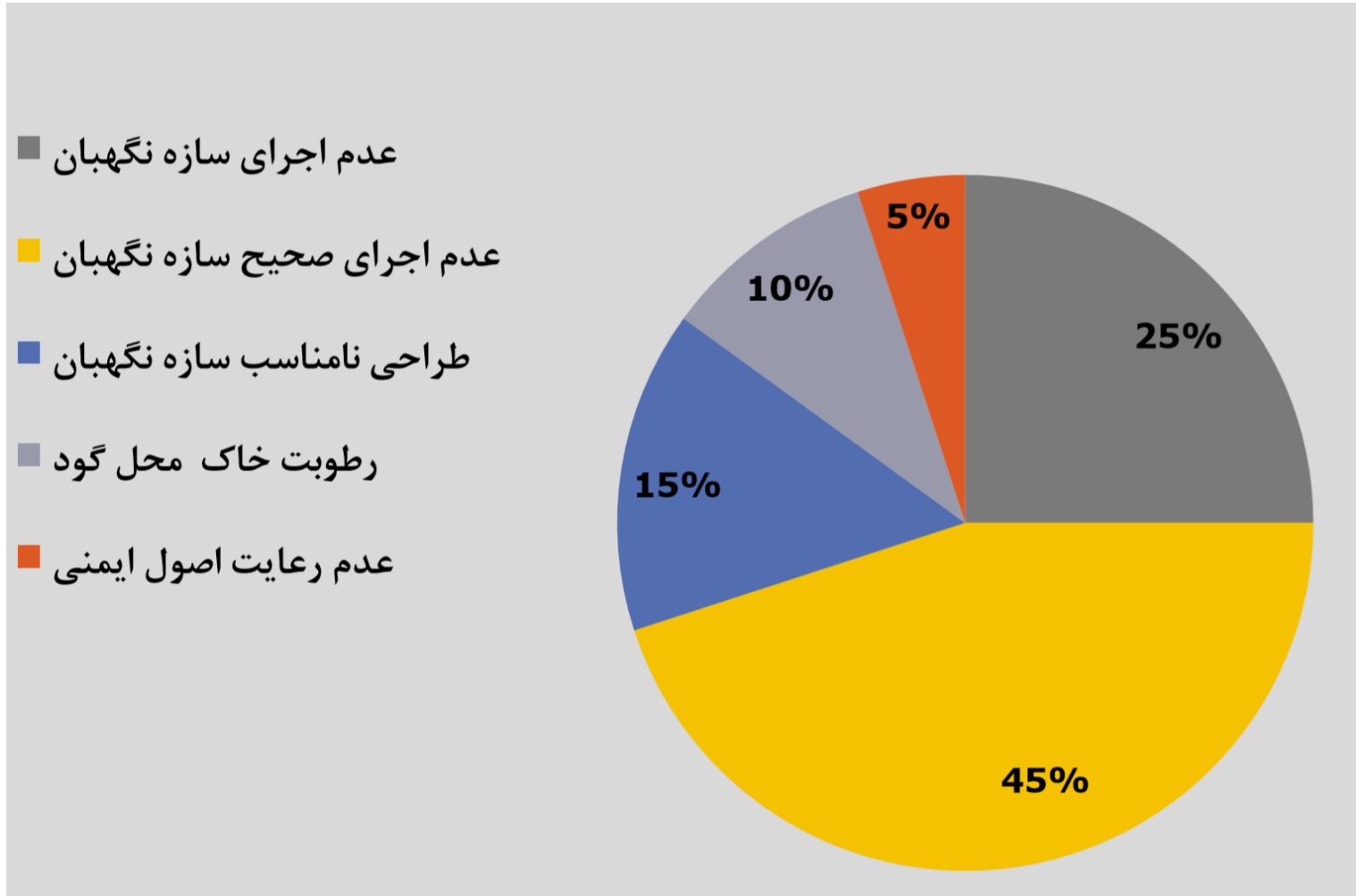
ساختمان کشور به تصویب رسیده و از تاریخ ۹۲/۳/۱ در کل کشور لازم‌الاجرا است.



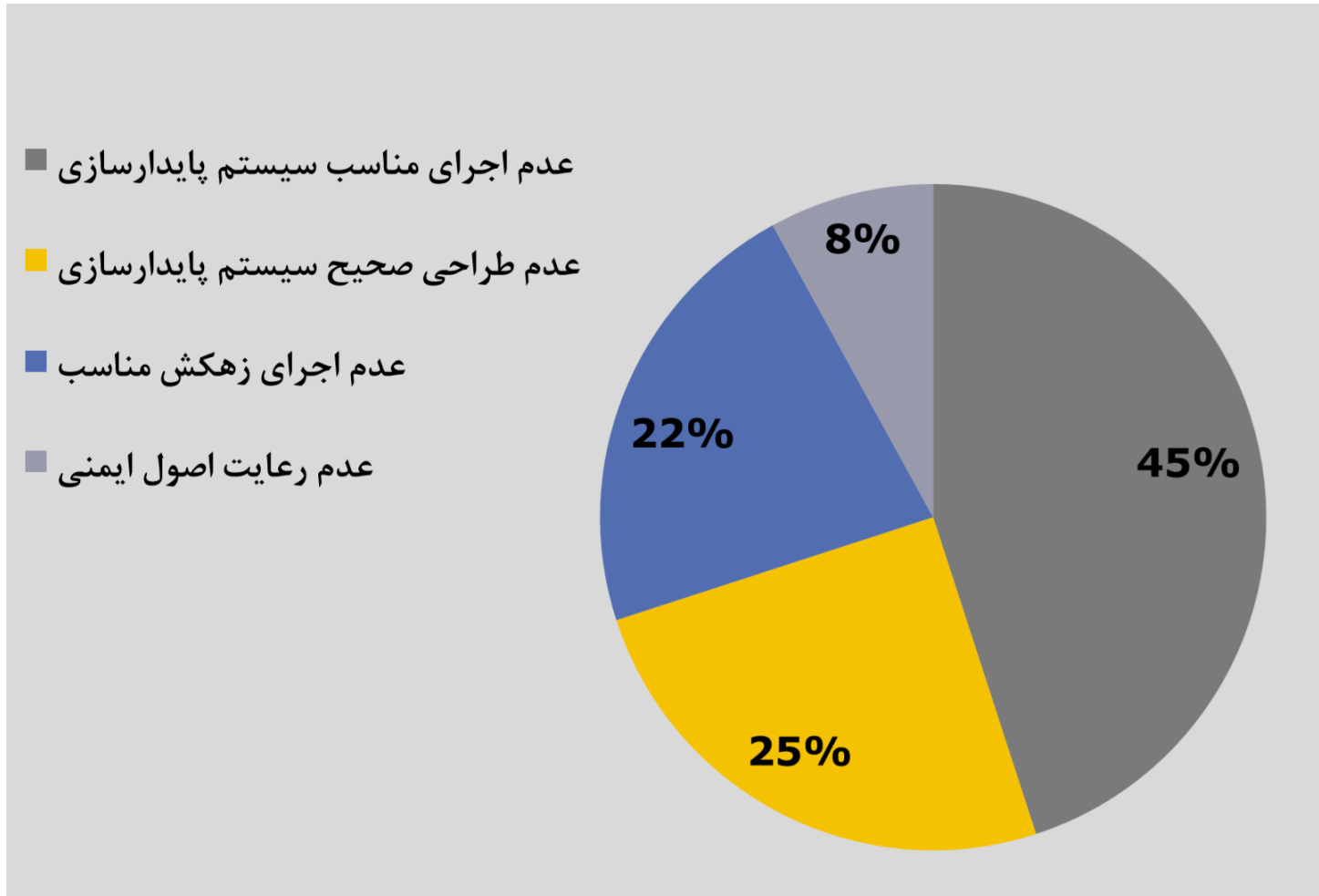
# مشکلات رایج در طراحی و اجرای گودهای ساختمانی

- ✓ عدم بازدید مهندسین طراح و معاینه فنی همجواری ها قبل از تخریب ملک
- ✓ عدم مطابقت نقشه سازه نگهبان با وضعیت موجود ملک
- ✓ عدم اجرای سازه نگهبان مطابق نقشه
- ✓ عدم اجرای سازه نگهبان طبق روال صحیح
- ✓ استفاده از مصالح نامناسب
- ✓ عدم توجه به رطوبت خاک و منشاء آن در حین عملیات گودبرداری
- ✓ عدم حضور مهندسین مسئول پروژه در حین عملیات گودبرداری

# عوامل بروز حوادث در گودهای با عمق کم



# عوامل بروز حوادث در گودهای عمیق



## ۸-۱۲ تخریب

### ۱-۸-۱۲ کلیات

۱-۱-۸-۱۲ هر اقدامی که مستلزم جدا کردن مصالح از ساختمان به منظور حذف، نوسازی، تعمیر، مرمت و بازسازی تمام یا قسمتی از بنا باشد، تخریب نامیده می‌شود.

۲-۱-۸-۱۲ قبل از شروع عملیات تخریب باید مجوز لازم از مرجع رسمی ساختمان توسط سازنده اخذ و با کسب نظر از مهندس ناظر برنامه‌ریزی و اقدام‌های زیر انجام گیرد:

الف: با اطلاع و همکاری موسسات ذیربط، جریان آب، برق، گاز و سرویس‌های مشابه قطع یا در صورت لزوم سالم‌سازی، محدود و نگهداری شود، به طوری که راه‌های دسترسی به آنها و شیر آتش‌نشانی محفوظ بماند.

ب: زمان و مدت قطع سرویس‌های فوق و شروع عملیات تخریب حداقل یک هفته قبل، به اطلاع ساکنین ساختمان‌های مجاور رسانده شود. عدم رعایت محدودیت فوق، فقط هنگامی مجاز است که عدم تخریب فوری بنا، ایمنی را به خطر اندازد. لزوم این امر باید قبلاً به تایید مرجع رسمی ساختمان رسیده باشد.

پ: اقدامات لازم، برای محافظت از پیاده‌روها و معابر عمومی مجاور ساختمان مورد تخریب، انجام شود و در صورت نیاز به محدود یا مسدود نمودن آنها با کسب اجازه از مراجع ذیربط با رعایت مفاد بندهای ۱-۱-۲-۱۲ و ۱-۲-۲-۱۲ و ۲-۲-۲-۱۲، اقدام لازم به عمل آید.

ت: وسایل و تجهیزات لازم، متناسب با محل و نوع ساختمان و روش تخریب با رعایت مفاد فصل ۱۲-۶ تهیه شود.

ث: اثرات ناشی از تخریب بنا در پایداری سازه‌های همجوار، توسط شخص ذیصلاح بررسی و تدابیر لازم در جهت پایداری ابنیه مجاور اتخاذ گردد.

# تشکر و قدردانی

---

با تشکر از توجه شما



ج : برنامه‌ریزی برای جمع‌آوری، حمل و دفع مواد حاصل از تخریب و انتخاب محل مجاز برای انباشتن آنها با توجه به قانون "مدیریت پسماندها" انجام شود.

چ : در تخریب ساختمان‌های خاص نظیر دکل‌های مخابراتی، کارخانه‌ها، بیمارستان‌ها، دودکش‌های صنعتی و دیگر اماکنی که تاسیسات ویژه دارند، قسمت‌های مربوط باید توسط افراد ذیصلاح مورد بازدید قرار گیرد و وسایل و تجهیزات لازم برای تخریب و مقابله با خطرهای ناشی از آن فراهم شود.

ح : در صورتی که ساختمان مورد تخریب دارای برقگیر باشد، ابتدا باید برقگیر از ساختمان جدا شود و در صورت لزوم مجدداً در نزدیکترین فاصله نصب و آماده به کار گردد.

خ : کلیه شیشه‌های ساختمان مورد تخریب باید از محل نصب شده جدا و در مکان مناسبی انبار گردد.

د : در عملیات تخریب باید کارگران باتجربه بکار گرفته شده و اشخاص ذیصلاح بر کار آنان نظارت و دستورالعمل‌ها، روش‌ها و مراحل مختلف اجرای کار را به آنان آموزش دهند. همچنین سایر افراد از جمله رانندگان و متصدیان ماشین‌آلات و تجهیزات مربوط نیز باید از اشخاص ذیصلاح باشند.

۱۲-۸-۱-۳ کلیه راه‌های ارتباطی ساختمان مورد تخریب به استثنای پلکان‌ها، راهروها، نردبان‌ها و درهایی که برای عبور کارگران استفاده می‌شوند، باید در تمام مدت تخریب مسدود گردند. به علاوه نباید هیچ راه خروجی قبل از اینکه راه دیگر تأیید شده‌ای جایگزین شود تخریب گردد.

۱۲-۸-۱-۴ در تخریب ساختمان‌هایی که بر اثر فرسودگی، سیل، آتش سوزی، زلزله، انفجار و نظایر آن آسیب دیده یا از بین رفته‌اند، برای جلوگیری از ریزش و خرابی ناگهانی باید دیوارها قبل از تخریب زیر نظر شخص ذیصلاح مهار و شمع بندی شوند.

۱۲-۸-۱-۵ در صورتی که ارتفاع ساختمان مورد تخریب از ساختمان‌ها و تاسیسات همجوار بیشتر باشد و امکان ریزش مصالح و ابزار کار به داخل یا روی بناها و تاسیسات مجاور وجود داشته باشد، باید اقدامات لازم از قبیل نصب سرپوش حفاظتی با مقاومت کافی به عمل آید.

۸-۱-۱۲-۶ هر یک از اجزای سازه و تجهیزات مورد استفاده در تخریب اعم از کف، کف موقت، چوب بست، پله‌های موقت، سقف و سایر اجزای راهروهای سرپوشیده و راهروهای عبور و مرور کارگران، پلکان‌ها و نردبان‌ها نباید بیش از  $\frac{2}{3}$  مقاومت خود، بارگذاری شوند.

۸-۱-۱۲-۷ میخ‌های موجود در تیرها یا تخته‌های ناشی از تخریب باید بلافاصله به داخل چوب فرو کوبیده یا بیرون کشیده شوند.

۸-۱-۱۲-۸ تخریب باید از بالاترین قسمت یا طبقه شروع شود و به پایین‌ترین قسمت یا طبقه ختم گردد. در موارد خاص که تخریب به طور یکجا با استفاده از مواد منفجره در پی و طبقات از راه دور و یا از طریق کشیدن با کابل و واژگون کردن و یا از طریق ضربه زدن با وزنه‌های در حال نوسان انجام می‌شود، باید متناسب با روش‌های مذکور تمهیدات ایمنی لازم بعمل آید.

۸-۱-۱۲-۹ در پایان هر نوبت کار، قسمت‌های در دست تخریب نباید در شرایط ناپایداری که در برابر فشار باد یا ارتعاشات آسیب پذیر باشند، رها گردند. همچنین باید با بررسی لازم اطمینان حاصل شود که کلیه قسمت‌های باقیمانده از عملیات تخریب و همچنین چوب بست‌ها، شمع‌ها، سپرها، حائل‌ها و سایر وسایل حفاظتی، پایداری و ایمنی لازم را دارا می‌باشند.

۸-۱-۱۲-۱۰ انباشتن مصالح و ضایعات جدا شده از ساختمان مورد تخریب در پیاده رو و دیگر معابر و فضاهای عمومی بدون کسب مجوز از مرجع رسمی ساختمان ممنوع است. در صورتی که در محل مورد تخریب زمین و فضای کافی برای انباشتن مصالح و ضایعات وجود نداشته باشد، باید هر روز مواد جدا شده به مکان مجاز دیگر انتقال یابند.

۸-۱-۱۲-۱۱ برای حفظ و تامین بهداشت کارگران، عابران و مجاورین کارگاه ساختمانی و همچنین حفاظت محیط زیست در هنگام عملیات تخریب، باید با روش‌های مناسب و از جمله عملیات آبپاشی از انتشار و پراکنده شدن گرد و غبار جلوگیری شود. بعلاوه تخریب در شب به جز در مواقع اضطراری که به تایید مرجع رسمی ساختمان می‌رسد، مجاز نمی‌باشد.

### ۱۲-۸-۲ تخریب کف وسقف

۱۲-۸-۲-۱ قبل از تخریب سقف باید راه‌های ورودی به طبقه زیر آن طوری مسدود گردد، که هیچ کس نتواند از آن رفت و آمد کند.

۱۲-۸-۲-۲ در طاق‌های ضربی، چه هنگامی که دهانه‌ای در آن ایجاد می‌شود و چه در هنگام تخریب کلی آن، باید آجرها و مصالح بین دو تیر آهن تا تکیه‌گاه‌های طاق در امتداد عمود به تیر به طور کامل برداشته شود.

۱۲-۸-۲-۳ در تخریب سقف‌هایی که از بتن پیش تنیده یا پس کشیده تشکیل یافته‌اند، باید توجه کافی به انرژی ذخیره شده در بتن و خطرهای احتمالی ناشی از آزاد شدن آن به عمل آید.

۱۲-۸-۲-۴ هنگام تخریب سقف طاق ضربی، باید پس از برداشتن قسمتی از آجرها و مصالح بین دو تیر فولادی، روی تیرها یا تیرچه‌ها، تخته‌های چوبی سالم به عرض ۲۵۰ میلی‌متر و ضخامت ۵۰ میلی‌متر به طور عرضی و به تعداد کافی قرار داده شود تا کارگران مربوط بتوانند روی آنها به طور مطمئن مستقر شده و به کار خود ادامه دهند.

۱۲-۸-۲-۵ در تخریب طاق‌های شیروانی یا چوبی، ابتدا باید قسمت‌های پوششی سقف برداشته شود، سپس نسبت به برچیدن خرپا یا اسکلت سقف اقدام گردد.

۱۲-۸-۲-۶ در تخریب کف و سقف رعایت آئین‌نامه حفاظتی کارگاه‌های ساختمانی الزامی است.

### ۱۲-۸-۳ تخریب دیوارها

۱۲-۸-۳-۱ هیچ یک از تکیه‌گاه‌ها نباید در طبقه‌ای برداشته شود، مگر آنکه کلیه بارهای مربوط به آن قبلاً تخریب و برداشته شده باشد.

۱۲-۸-۳-۲ تمام یا قسمتی از دیواری که ارتفاع آن بیش از ۲۲ برابر ضخامت آن باشد، نباید بدون مهاربندی جانبی آزاد بماند، مگر اینکه اساساً برای ارتفاع بیشتر محاسبه و ساخته شده باشد.

۱۲-۸-۳-۳ قبل از تخریب هر یک از دیوارها، باید تا فاصله ۳ متری از آنها کلیه سوراخهایی که در کف قرار دارند با پوشش موقت مناسب پوشانده شوند.

۱۲-۸-۳-۴ تخریب دیوارهایی که برای نگهداری خاک زمین یا ساختمان مجاور ساخته شده‌اند، باید پس از اجرای سازه‌های نگهدارنده انجام شود.

#### ۱۲-۸-۴ تخریب سازه‌های بتنی

۱۲-۸-۴-۱ در تخریب سازه‌های بتنی اعم از سازه‌های بتنی با سقف تیرچه و بلوک، کامپوزیت و دال بتنی رعایت موارد زیر الزامی می‌باشد:

الف: قبل از تخریب سازه بتنی مسلح باید کلیه تجهیزات، مصالح و سازه‌های غیر باربر اصلی جمع آوری و تخریب و بطور ایمن از محیط کارگاه تخلیه گردد.

ب: قبل از تخریب سازه بتنی مسلح، باید در فاصله مناسبی از محل تخریب، با استفاده از علائم هشدار دهنده و آگاه کننده از قبیل نوار خطر و موانع مناسب، افراد از انجام عملیات تخریب آگاه و از ورود آنها به موضع خطر جلوگیری شود.

پ: کلیه کارگران تخریب باید به کلاه ایمنی با پوشش ناحیه گردن و ماسک پلاستیکی که تمام صورت و ناحیه چانه را پوشش می‌دهد مجهز باشند.

ت: کلیه کارگران تخریب باید مجهز به ژاکت ضد ضربه باشند. این ژاکت باید بطور مناسب تا ناحیه ران کارگر را پوشش و امکان حرکت آزاد وی را فراهم نماید.

ث: کارگران تخریب باید مجهز به دستکش و پوتین ایمنی باشند و همچنین بطور مناسب از ایراد ضربه به ناحیه پاها محافظت شوند.

#### ۱۲-۸-۵ تخریب سازه‌های فولادی

۱۲-۸-۵-۱ در صورتی که برای تخریب اسکلت فولادی ساختمان از جرثقیل یا وسایل مشابه استفاده شود، باید برای حفظ تعادل و جلوگیری از لنگر بار و صدمه به اشخاص، بناها، تاسیسات و تجهیزات یا اسکلت بنای مورد تخریب، از طناب هدایت کننده استفاده شود.

۱۲-۸-۵-۲ قبل از بریدن یا بازکردن قطعات فولادی باید اقدامات لازم به منظور جلوگیری از سقوط آزاد آنها به عمل آید.

### ۱۲-۸-۶ تخریب دودکش‌های بلند صنعتی و سازه‌های مشابه

۱۲-۸-۶-۱ قبل از تخریب دودکش‌های بلند صنعتی و سازه‌های مشابه از طریق انفجار یا واژگونی، باید محدوده‌ای محافظت شده و مطمئن با وسعت کافی در اطراف آنها در نظر گرفته شود.

۱۲-۸-۶-۲ در صورتی که سازه‌های مذکور به طریق دستی تخریب گردند، باید از داربست استفاده شده و به تناسب تخریب سازه از بالا به پایین، سکوی داربست نیز به تدریج پایین آورده شود، به ترتیبی که همواره محل استقرار کارگران پایین تر از نقطه بالایی سازه بوده و این اختلاف ارتفاع حداقل ۰/۵ متر و حداکثر ۱/۵ متر باشد.

۱۲-۸-۶-۳ مصالح و ضایعات حاصل از تخریب سازه‌های مورد بحث باید از داخل آنها به پایین ریخته شود. برای جلوگیری از انباشته شدن و تراکم مصالح و ضایعات، باید قبلاً دریچه‌ای در قسمت تحتانی سازه برای تخلیه آنها ایجاد شود. تخلیه مواد مذکور بایستی پس از توقف کار تخریب، انجام شود. در هر صورت ارتفاع ضایعات حاصل از تخریب در داخل کوره نباید بیشتر از ۲ متر باشد.

### ۱۲-۸-۷ مصالح و ضایعات

۱۲-۸-۷-۱ مصالح ساختمانی و ضایعات حاصل از تخریب نباید به طور سقوط آزاد به خارج پرتاب شوند، مگر اینکه تخلیه از داخل کانال‌های مخصوص پیش بینی شده، انجام گیرد.

۱۲-۸-۷-۲ در صورتی که مصالح قابل اشتعال و احتراق جدا شده از ساختمان مورد تخریب، در همان محل، انبار و نگهداری شود، باید وسایل اطفای حریق مناسب به تعداد و مقدار کافی فراهم شود.

۱۲-۸-۷-۳ ضایعات به دست آمده از مواد رادیواکتیو، آزیست، مواد سمی یا مواد آلوده کننده، باید جدا از بقیه ضایعات و طبق ضوابط مربوط به دقت نگهداری و بسته‌بندی شوند و سپس به محل مجاز حمل گردند. بعلاوه کارگرانی که در تخریب اینگونه مواد به کار گمارده می‌شوند باید مجهز به دستکش، ماسک و لباس مخصوص باشند.



۴-۷-۸-۱۲ مصالح و ضایعات ناشی از تخریب نباید روی کف طبقات به صورتی انباشته شوند که از ظرفیت باربری مجاز کف طبقه مربوط بیشتر باشد. به علاوه باید از وارد شدن فشارهای افقی ناشی از انبار شدن مصالح و ضایعات به دیوارها نیز جلوگیری شود.

۵-۷-۸-۱۲ مصالح و ضایعات ناشی از تخریب نباید به نحوی انباشته شوند که برای ساختمان‌های مجاور و یا معابر عمومی ایجاد مزاحمت و خطر نمایند. این مواد باید در فواصل مناسب بارگیری و به محل‌های مجاز حمل گردند.

# آیین نامه حفاظتی کارگاه‌های ساختمانی

آیین نامه حفاظتی کارگاه‌های ساختمانی  
به تفکیک فصل

این آیین نامه مشتمل بر ۹ فصل و ۳۲۴ ماده، به استناد مواد ۸۵ و ۸۶ قانون کار جمهوری اسلامی ایران در جلسه مورخ ۱۷/۲/۸۱ شورای عالی حفاظت فنی مورد بررسی نهایی و تایید قرار گرفت و در تاریخ ۹/۶/۱۳۸۱ به تصویب وزیر کار و امور اجتماعی رسید.



# آیین نامه حفاظتی کارگاه‌های ساختمانی

## فصل ششم – گودبرداری و حفاری

بخش اول – عملیات مقدماتی گودبرداری و حفاری

بخش دوم – اصول کلی گودبرداری و حفاری

بخش سوم – راه‌های ورود و خروج به محل گودبرداری و حفاری

بخش چهارم – حفر چاه‌های آب و فاضلاب با وسایل دستی



## فصل ششم – گودبرداری و حفاری

## بخش اول – عملیات مقدماتی گودبرداری و حفاری

ماده ۲۳۸: قبل از اینکه عملیات گودبرداری و حفاری شروع شود، اقدامات زیر باید انجام شود.

الف – زمین مورد نظر از لحاظ استحکام دقیقاً مورد بررسی قرار گیرد.

ب – موقعیت تاسیسات زیرزمینی از قبیل کانال‌های فاضلاب، لوله کشی آب، گاز، کابل‌های برق، تلفن و غیره که ممکن است در حین انجام عملیات گودبرداری موجب بروز خطر و حادثه گردند و یا خود دچار خسارت شوند، باید مورد شناسایی قرار گرفته و در صورت لزوم نسبت به تغییر مسیر دائم یا موقت و یا قطع جریان آنها اقدام گردد.

ج – در صورتی که تغییر مسیر یا قطع جریان تاسیسات مندرج در بند ب امکان‌پذیر نباشد باید به طرق مقتضی از قبیل نگهداشتن به طور معلق و یا محصور کردن و غیره، نسبت به حفاظت آنها اقدام شود.

د – موانعی از قبیل درخت، تخته سنگ و غیره از زمین مورد نظر خارج گردند.

ه – در صورتی که عملیات گودبرداری و حفاری احتمال خطری برای پایداری دیوارها و ساختمان‌های مجاور در برداشته باشد، باید از طریق نصب شمع، سپر و مهارهای مناسب و رعایت فاصله مناسب و ایمن گودبرداری و در صورت لزوم با اجرای سازه‌های نگهدارنده قبل از شروع عملیات، ایمنی و پایداری آنها تامین گردد.



## فصل ششم – گودبرداری و حفاری

### بخش دوم – اصول کلی گودبرداری و حفاری

ماده ۲۳۹: اگر در مجاورت محل گودبرداری و حفاری کارگرانی مشغول به کار دیگری باشند، باید اقدامات احتیاطی برای ایمنی آنان به عمل آید.

ماده ۲۴۰: دیواره‌های هر گودبرداری که عمق آن بیش از ۱۲۰ سانتیمتر بوده و احتمال خطر ریزش وجود داشته باشد، باید به وسیله نصب شمع، سپر و مهارهای محکم و مناسب حفاظت گردد، مگر آنکه دیواره‌ها دارای شیب مناسب (کمتر از زاویه پایدار شیب خاکریزی) باشند.

ماده ۲۴۱: در مواردی که عملیات گودبرداری و حفاری در مجاورت خطوط راه آهن، بزرگراه‌ها و یا مراکز و تاسیساتی که تولید ارتعاش می‌نماید، انجام شود باید تدابیر احتیاطی از قبیل نصب شمع، سپر و مهارهای مناسب برای جلوگیری از خطر ریزش اتخاذ گردد.

ماده ۲۴۲: مصالح حاصل از گودبرداری و حفاری نباید به فاصله کمتر از نیم متر از لبه گود ریخته شود. همچنین این مصالح نباید در پیاده روها و معابر عمومی به نحوی انباشته شود که مانع عبور و مرور گردد.





## فصل ششم – گودبرداری و حفاری

## بخش دوم – اصول کلی گودبرداری و حفاری

ماده ۲۴۳: دیواره‌های محل گودبرداری و حفاری در موارد ذیل باید دقیقاً مورد بررسی و بازدید قرار گرفته و در نقاطی که خطر ریزش بوجود آمده است، وسایل ایمنی نصب و یا نسبت به تقویت آنها اقدام گردد.

الف – بعد از یک وقفه ۲۴ ساعته یا بیشتر در کار.

ب – بعد از هرگونه عملیات انفجاری.

ج – بعد از ریزش‌های ناگهانی.

د – بعد از صدمات اساسی به مهارها.

ه – بعد از یخبندان‌های شدید.

و – بعد از باران‌های شدید.

ماده ۲۴۴: در محل‌هایی که احتمال سقوط اشیاء به محل گودبرداری و حفاری وجود دارد، باید موانع حفاظتی برای جلوگیری از وارد شدن آسیب به کارگران پیش‌بینی گردد. همچنین برای پیشگیری از سقوط کارگران و افراد عابر به داخل محل گودبرداری و حفاری نیز باید اقدامات احتیاطی از قبیل محصور کردن محوطه گودبرداری، نصب نرده‌ها، موانع، وسایل کنترل مسیر، علائم هشدار دهنده و غیره انجام شود.

## فصل ششم – گودبرداری و حفاری

### بخش دوم – اصول کلی گودبرداری و حفاری

ماده ۲۴۵: شب‌ها در کلیه معابر و پیاده‌روهای اطراف محوطه گودبرداری و حفاری باید روشنایی کافی تامین شود و همچنین علائم هشدار دهنده شبانه از قبیل چراغ‌های احتیاط، تابلوهای شبرنگ و غیره در اطراف منطقه محصور شده نصب گردد، به طوری که کلیه عابران و رانندگان وسایل نقلیه از فاصله کافی و به موقع متوجه خطر گردند.

ماده ۲۴۶: قبل از قرارداد ماشین آلات و وسایل مکانیکی از قبیل جرثقیل، بیل مکانیکی، کامیون و غیره و یا انباشتن خاک‌های حاصل از گودبرداری و حفاری و مصالح ساختمانی در نزدیکی لبه‌های گود، باید شمع، سپر و مهارهای لازم جهت افزایش مقاومت در مقابل بارهای اضافی در دیواره گود نصب گردد.

ماده ۲۴۷: در صورتی که از وسایل بالابر برای حمل خاک و مواد حاصل از گودبرداری و حفاری استفاده شود، باید پایه‌های این وسایل به طور محکم و مطمئن نصب گردیده و خاک و مواد مذکور نیز باید با محفظه‌های ایمن و مطمئن بالا آورده شود.

ماده ۲۴۸: هرگاه دیواری جهت حفاظت یکی از دیواره‌های گودبرداری مورد استفاده قرار گیرد باید به وسیله مهارهای لازم پایداری آن تامین شود.

ماده ۲۴۹: در صورتی که از موتورهای احتراق داخلی در داخل گود استفاده شود، باید با اتخاذ تدابیر فنی، گازهای حاصله از کار موتور به طور موثر از منطقه کار کارگران تخلیه گردد.

## فصل ششم – گودبرداری و حفاری

### بخش دوم – اصول کلی گودبرداری و حفاری

ماده ۲۵۰: چنانچه وضعیت گود یا شیار به نحوی است که روشنایی کافی با نور طبیعی تامین نمی‌شود باید جهت جلوگیری از حوادث ناشی از فقدان روشنایی، از منابع نور مصنوعی استفاده شود.

ماده ۲۵۱: در صورتی که احتمال نشت و تجمع گازهای سمی و خطرناک در داخل کانال وجود داشته باشد باید با اتخاذ تدابیر فنی و نصب وسایل تهویه، هوای منطقه تنفسی کارگران به طور موثر تهویه گردد. همچنین در صورت تجمع آب در کانال باید نسبت به تخلیه آن اقدام شود.

ماده ۲۵۲: در مواردی که حفاری در زیر پیاده روها ضروری باشد، باید جهت پیشگیری از خطر ریزش اقدامات احتیاطی از قبیل نصب مهارهای مناسب با استقامت کافی انجام و با نصب موانع، نرده‌ها و علائم هشداردهنده، منطقه خطر به طور کلی محصور و از عبور و مرور افراد جلوگیری به عمل آید.

ماده ۲۵۳: در گودها و شیارهایی که عمق آنها از یک متر بیشتر باشد، نباید کارگران را به تنهایی به کار گمارد.

ماده ۲۵۴: در حفاری با بیل و کلنگ باید کارگران به فاصله کافی از یکدیگر به کارگمارده شوند.

ماده ۲۵۵: در شیارهای عمیق و طولانی که عمق آنها بیش از یک متر باشد، باید به ازاء حداکثر هر سی متر طول، یک نردبان کار گذارده شود. لبه بالایی نردبان باید تا حدود یک متر بالاتر از لبه شیار ادامه داشته باشد.

## فصل ششم – گودبرداری و حفاری

### بخش سوم – راه‌های ورود و خروج به محل گودبرداری و حفاری

ماده ۲۵۶: برای رفت و آمد کارگران به محل گودبرداری باید راه‌های ورودی و خروجی مناسب و ایمن در نظر گرفته شود. در محل گودهایی که عمق آن بیش از ۶ متر باشد، باید برای هر شش متر یک سکو یا پاگرد برای نردبان‌ها، پله‌ها و راه‌های شیب دار پیش‌بینی گردد. این سکوها یا پاگردها و همچنین راه‌های شیب دار و پلکان‌ها باید به وسیله نرده‌های مناسب محافظت شوند.

ماده ۲۵۷: عرض معابر و راه‌های شیب دار ویژه وسایل نقلیه نباید کمتر از چهارمتر باشد و در طرفین آن باید موانع محکم و مناسبی نصب گردد. در صورتی که این حفاظ از چوب ساخته شود. قطر آن نباید از بیست سانتیمتر کمتر باشد.

ماده ۲۵۸: در محل گودبرداری باید یک نفر نگهبان مسئول نظارت بر ورود و خروج کامیون‌ها و ماشین‌آلات سنگین باشد و نیز برای آگاهی کارگران و سایر افراد، علائم هشداردهنده در معبر ورود و خروج کامیون‌ها و ماشین‌آلات مذکور نصب گردد.

ماده ۲۵۹: راه‌های شیب دار و معابری که در زمین‌های سخت (بدون استفاده از تخته‌های چوبی) ساخته می‌شود باید بدون پستی و بلندی و ناهمواری باشد.

ماده ۲۶۰: افرادی که در عملیات گودبرداری و حفاری بکار گرفته می‌شوند، باید دارای تجربه کافی بوده و همچنین افراد ذیصلاح بر کار آنان نظارت نمایند.



## فصل ششم – گودبرداری و حفاری

## بخش چهارم – حفر چاه‌های آب و فاضلاب با وسایل دستی

ماده ۲۶۱: کلیه پیمانکاران چاه کن باید دارای وسایل و ابزار کار سالم و بدون نقص و همچنین وسایل حفاظت فردی طبق ضوابط آیین نامه حفاظتی حفر چاه‌های دستی و آیین نامه وسایل حفاظت انفرادی، به ویژه کلاه ایمنی، پمپ هوادهی، چکمه لاستیکی، کمربند ایمنی و طناب نجات باشند و این وسایل را در اختیار کارگران خود قرار داده و در مورد کاربرد صحیح آن نظارت نمایند.

ماده ۲۶۲: افرادی که در عملیات حفر چاه‌های آب و فاضلاب بکار گرفته می‌شوند، باید دارای تجربه کافی در این امر بوده و پیمانکاران مربوطه بر کار آنان نظارت نمایند.

ماده ۲۶۳: در انتخاب محل حفر چاه فاضلاب باید موقعیت چاه‌های فاضلاب قدیمی مورد توجه قرار گرفته و فاصله چاه جدید با چاه قدیم با نظر مهندس ناظر و صاحب کار و یا پیمانکار اصلی صاحب کار به اندازه‌ای در نظر گرفته شود که خطر ریزش و مرتبط شدن خودبخود دو چاه وجود نداشته باشد و یا قبل از شروع حفاری، نسبت به تخلیه چاه فاضلاب قدیمی و پر کردن آن با خاک و شفته یا مصالح مناسب دیگر اقدام گردد.

ماده ۲۶۴: در هر مرتبه ورود مقنی به چاه، باید بررسی لازم از نظر وجود گازهای سمی و خطرناک و همچنین کمبود اکسیژن بعمل آید.





## فصل ششم – گودبرداری و حفاری

### بخش چهارم – حفر چاه‌های آب و فاضلاب با وسایل دستی

ماده ۲۶۵: برای پیشگیری از خطرات و عوارض مربوط به کمبود اکسیژن و وجود گازهای زیان آور و خطرناک، باید به وسیله پمپ هوادهی نسبت به تهویه هوای چاه اقدام گردد و چنانچه شرایط کار به نحوی باشد که اقدام فوق کافی و موثر نباشد، باید کارگر مقنی به ماسک تنفسی با هوای فشرده و لوله خرطومی مجهز گردد.

ماده ۲۶۶: مقنی قبل از ورود به چاه باید طناب نجات و کمر بند ایمنی را به خود بسته و انتهای آزاد طناب نجات را در بالای چاه در نقطه ثابتی محکم نموده باشد.

ماده ۲۶۷: پس از خاتمه کار روزانه، دهانه چاه باید به وسیله صفحات محکم، مقاوم و مناسب به نحو ایمن پوشانده شده و علامت گذاری شود.

ماده ۲۶۸: دهانه چاه باید به عمق حداقل ۵/۱ متر با آجر و ملات سیمان طوقه چینی شده و در خاتمه عملیات طوری مسدود و پوشانده شود که مقاومت کافی در برابر بارهای وارده و نیز عوامل جوی داشته باشد، همچنین در زمین‌هایی که خاک دستی ریخته شده باشد، عمل طوقه چینی باید بعد از برداشتن خاک دستی انجام شود.

ماده ۲۶۹: لوله‌های فاضلاب باید از طریق گلدان به چاه مرتبط گردند. همچنین گلدان باید دارای استحکام کافی بوده و نحوه استقرار آن در دهانه چاه به نحوی باشد که بتواند فاضلاب را به طور عمودی و در امتداد محور استوانه چاه هدایت و از ریزش آب به دیواره چاه جلوگیری نماید.

### فصل ششم – گودبرداری و حفاری

### بخش چهارم – حفر چاه‌های آب و فاضلاب با وسایل دستی

- ماده ۲۷۰: چنانچه دهانه چاه دارای درب باشد، این درب باید مجهز به قفل و بست مناسب و مطمئن باشد.
- ماده ۲۷۱: برای هر نوع چاه اعم از آب یا فاضلاب باید لوله‌هواکش مناسب پیش‌بینی شود.
- ماده ۲۷۲: محل چاه باید در نقشه نهایی ساختمان دقیقاً مشخص باشد. همچنین در خاتمه عملیات ساختمانی بر روی محل احداث یا پوشش دهانه چاه نیز باید علائم مشخصه نصب گردد.
- ماده ۲۷۳: در عملیات حفر چاه با وسایل دستی، باید علاوه بر موارد فوق، مفاد آیین نامه و مقررات حفاظتی حفر چاه‌های دستی نیز رعایت گردد.